

# **SUPER EGO**

## Pipe tools solutions



Made in Spain

... **Total performance !**

# SUPER EGO

La calidad SUPER-EGO, probada a lo largo de más de 65 años y tres generaciones de profesionales, y apoyada en la innovación constante de equipos y herramientas, facilita la labor de miles de fontaneros, calefactores, frigoristas y profesionales de la industria.

El servicio diario a lo largo y ancho de todo el mundo junto con el contacto directo con los usuarios de nuestros equipos y herramientas, nos han aportado **la experiencia, la precisión y la seguridad** necesarias para afrontar los retos tecnológicos más importantes.

**Creamos, diseñamos, desarrollamos, fabricamos y servimos** más de 7.000 productos reconocidos internacionalmente.

La marca SUPER-EGO simboliza el compromiso de calidad y servicio con nuestros clientes y utilizadores de nuestros equipos y herramientas.

The Quality SUPER-EGO, proved over 65 years and three professional generations, supported by a constant innovation in equipments and Tools, makes work much easier to thousands of plumbers, installators and industry professionals.

The daily service throughout the world with the direct contact with the end users of our equipments and tools, gives us **the experience, accuracy and security** needed to face up to the more important technological challenges.

We create, design, produce and deliver more than 7.000 products recognized all over the world.

SUPER-EGO brand symbolizes our commitment to quality and service to our costumers and users of our Equipments and Tools.

La qualité SUPER-EGO, éprouvée depuis 65 ans par trois générations de professionnels, et soutenue par l'innovation constante des équipements et outils, afin de faciliter le travail de milliers de plombiers, de chauffagistes, de frigoristas et professionnels de l'industrie.

Un service quotidien à travers le monde avec un contact direct avec les utilisateurs, grâce à **notre expérience, la précision et la sécurité** nécessaires pour relever les grands défis technologiques des années futures.

**Nous créons, concevons et développons** de nouveaux produits chaque année. SUPER-EGO fabrique et stock plus de 7000 produits internationalement reconnus.

La marque SUPER-EGO symbolise notre engagement envers la qualité et le service que l'on doit à nos clients.



**SUPER-EGO** inicia su actividad en el año 1946, en Eibar (Guipuzcoa), con la denominación Electrocielos. En el año 1981 pasa a pertenecer al grupo Alemán ROTHENBERGER.

En la actualidad la sede social está ubicada en Abadiano (Vizcaya), contando con 2 centros de producción, Abadiano y Vitoria, 10 Delegaciones en España y Portugal y presencia comercial en todo el mundo.

SUPER-EGO started its activity in 1946 in Eibar (Gipuzcoa), under the company name Electrocielos, SA. In 1981 it became part of the German Group ROTHENBERGER.

The current company's head office is in Abadiano (Vizcaya) with 2 production facilities in Abadiano and Vitoria, 10 offices in Spain&Portugal and commercial presence all over the world.

*SUPER-EGO a commencé son activité en 1946 à Eibar (Gipuzcoa), avec le nom d'ELECTROCICLOSS.A. En 1981, elle appartient au groupe allemand ROTHENBERGER.*

*Aujourd'hui, le siège social est situé à Abadiano (Vizcaya), avec 2 sites de production, Abadiano (centre de Production et logistique) et Vitoria (la forge d'outils acier et fonte d'aluminium), 10 bureaux en Espagne et le Portugal et une présence commerciale à travers le monde.*



## CALIDAD

Desde 1994, SUPER-EGO cuenta con la Certificación TÜV Nord para la Norma ISO 9001:94, para el aseguramiento de la calidad en el diseño, fabricación, distribución y servicio postventa de nuestros equipos y herramientas para la instalación y mantenimiento de tubos.

En el año 2001, el sistema de gestión de la calidad fue también certificado con la Norma ISO 9000:2000, con el mismo alcance que la anterior y que ha sido renovada hasta la fecha actual.

En SUPER-EGO nos hemos comprometido a respetar el medio ambiente para proporcionar un entorno limpio, próspero y agradable a las futuras generaciones.

La Certificación TÜV Nord para la Norma ISO 14.001, conlleva la aplicación del principio de prevención y mejora continua en la gestión medioambiental, habiendo renovado dicha certificación hasta la fecha actual.



## QUALITY

In 1994, SUPER-EGO was accredited by TÜV Nord with the ISO 9001:94 Norm, to ensure the quality of the design, manufacturing, distribution and after-sales service of its tools, machinery and equipment for the installation and maintenance of piping.

In 2001, its quality management system was also accredited with the ISO 9000:2000 Norm, for the same objectives and the certification was renewed until today.

In SUPER-EGO we are committed to respecting the environment to provide clean, prosperous and pleasant future generations.

TÜV Nord Certification for ISO 14001, involves the application of the principle of protection and constant improvement in environmental management, having renewed this certification until today.

## QUALITÉ

Depuis 1994, SUPER-EGO a obtenue la norme TÜV Certification ISO 9001:94 Nord, pour l'assurance de la qualité en conception, fabrication, distribution et service de nos équipements et outils pour l'installation et l'entretien des canalisations.

En 2001, le système de gestion de la qualité a également été certifié ISO 9000:2000, celle-ci ayant été validée dernièrement.

SUPER-EGO s'est engagé à respecter l'environnement pour les générations futures, nous avons obtenu la norme environnementale.

TÜV Nord de certification pour la norme ISO 14001, celle-ci consiste dans l'application du principe de prévention et d'amélioration continue de la gestion de l'environnement.



## LOGÍSTICA

La planta de Abadiano (Vizcaya) dispone de más de 10.000 m<sup>2</sup> construidos y alberga actividades de producción y logística que nos permiten dar servicio a los mercados doméstico y de exportación. Nuestros sistemas de almacenes con la última tecnología permiten expedir más de 5.000 líneas de pedidos diarias. En la planta de Vitoria disponemos de forja de acero y fundición de aluminio y zamak.

## LOGISTIC

The Abadiano plant (Bizkaia) has more than 10.000 m<sup>2</sup> of building surface, with the production and logistics activities, serving national and exports markets. Our warehouses, with the latest technology, allow the delivery of more than 5.000 lines in daily orders. The Vitoria plant forges steel and melts aluminium and Zamak.

## LOGISTIQUE

L'usine d'Abadiano (Vizcaya) s'étend sur plus de 10.000 m<sup>2</sup>, nous permettant un service efficace tant sur le marché domestique que de l'exportation. Notre système de stockage de dernière génération nous permettent de délivrer plus de 5000 lignes de commandes par jour.



**... Total performance !**

# SUPER-EGO

## INNOVACIÓN

SUPER-EGO se encuentra continuamente inmerso en un proceso de mejora de nuestros productos para ofrecer una mayor y mejor gama a nuestros clientes en un entorno cada día más competitivo.

## INNOVATION

SUPER-EGO is constantly immersed in a product improvement process to offer a wider range to our costumers in an ever increasing competitive market.

## INNOVATION

SUPER-EGO a mis en place un processus d'amélioration de nos produits en continu afin de fournir une gamme plus large et mieux adaptée à nos clients dans un environnement de plus en plus concurrentiel.



## IDENTIDAD

Nuestra identidad como fabricante nos diferencia y nos permite ser líderes en nuestros mercados. La tecnología asociada a los productos que fabricamos viene dada por importantes inversiones en nuestras instalaciones, maquinaria y procesos de producción.

Además hemos creado importantes relaciones con centros tecnológicos, universidades, etc para reforzar nuestra I+D+I a través de actuaciones conjuntas..

## IDENTITY

Our identity as a manufacturer differentiates and allows us to be the market leader. The technology associated to our products is given for important investments in our facilities, machinery and production processes.

Furthermore, significant contacts have been made with specific technological centres, universities, etc. to strengthen our Research, Development and Innovation through joint projects.

## IDENTITÉ

Notre identité en tant que fabricant nous distingue et nous permet d'être l'un des leaders dans nos marchés. Grâce à d'importants investissements nous avons amélioré les procédés de production avec une technologie associée à un savoir dans notre domaine.

Nous avons également établi d'importantes relations avec des centres de technologie, les universités et d'autres pour renforcer nos équipes de Recherche et d'ingénierie par des actions communes.



**Spanish Made**

2 centros de producción y más de 800 personas a su servicio

# SUPER-EGO





# 1 Herramientas de fontanería

## Plumbing tools

### Plumbing tools

|   |  |   |           |
|---|--|---|-----------|
| • Llaves para tubo.                             | • Pipe wrenches                        | • Clés serre-tubes.                                     | <b>8</b>  |
| • Llaves suecas.                                | • Swedish pipe wrenches.               | • Clés suédoises  | <b>11</b> |
| • Llaves de correa.                             | • Strap wrenches.                      | • Clé à sangle.   | <b>12</b> |
| • Llaves de cadena.                             | • Chain wrenches.                      | • Clé à sangle.   | <b>13</b> |
| • Llaves de lavabo.                             | • Basin wrenches.                      | • Clés lavabo.  | <b>14</b> |
| • Repuestos para llaves.                        | • Wrench spares.                       | • Pièces détachées pour clés.                           | <b>15</b> |
| • Tenazas.                                      | • Pliers.                              | • Pinces.   | <b>16</b> |
| • Mordazas.                                     | • Vises.                               | • Etaux.  | <b>19</b> |
| • Tornillos de banco.                           | • Bench yoke vise.                     | • Étau à charnière.                                     | <b>19</b> |
| • Bancos de trabajo.                            | • Tri-stands.                          | • Étalés.   | <b>20</b> |
| • Terrajas manuales.                            | • Manula pipe threaders.               | • Filières manuelles.                                   | <b>21</b> |
| • Roscadoras electroportátiles.                 | • Portable power threarer.             | • Machine à fileter électroportative.                   | <b>24</b> |
| • Roscadora 2".                                 | • Power threading machine 2".          | • Machine à fileter 2".                                 | <b>27</b> |
| • Aceite de roscar.                             | • Cutting oil.                         | • Huile de coupe.                                       | <b>28</b> |
| • Soporte para tubos.                           | • Pipe stand.                          | • Support pour tubes.                                   | <b>28</b> |
| • Accesorio para ranurar.                       | • Accesory for grooving                | • Accessoire pour ranurer.                              | <b>29</b> |
| • Cortatubos.                                   | • Tube cutters.                        | • Coupe-tubes.  | <b>30</b> |
| • Tijeras para tubos de plástico.               | • Plastic pipe shears.                 | • Coupe-tubes plastique.                                | <b>35</b> |
| • Repuestos para cortatubos/tijeras.            | • Spare parts for tube-cutters.        | • Pièces détachées pour coupe-tubes.                    | <b>39</b> |
| • Curvatubos manuales.                          | • Hand tube benders.                   | • Cintreuses à main.                                    | <b>40</b> |
| • Curvadora hidráulica manual.                  | • Hydraulic pipe bender.               | • Cinteuses hydraulique.                                | <b>42</b> |
| • Curvadora electroportátil.                    | • Portable power tube bender.          | • Machine a cintrer portable.                           | <b>43</b> |
| • Abocinadores.                                 | • Flaring tools.                       | • Appareils à battre les collets.                       | <b>45</b> |
| • Bombas de comprobación manual.                | • Hand testing pumps.                  | • Pompes d'épreuve.                                     | <b>47</b> |
| • Bomba de comprobación eléctrica.              | • Testing pump electric self-priming   | • Pompe d'épreuve électrique.                           | <b>48</b> |
| • Desatascadores manuales.                      | • Drain cleaning tools.                | • Déboucheurs.  | <b>49</b> |
| • Desatasco e inspección                        | • Drain Cleaning and inspection        | • Débouchage et inspection                              | <b>53</b> |
| • Obturadores neumáticos para tuberías y pozos. | • Pneumatic plugs for pipes and wells. | • Obturateurs pneumatiques pour canalisations et puits. | <b>57</b> |

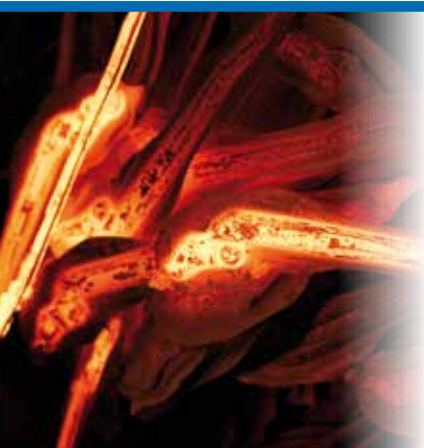



# SUPER EGO

1  
7



... Total performance !

# Llaves para tubo. Pipe wrenches. Clés serre-tubes.

1  
8

- Mordazas gancho fabricadas en acero especial.
- Mordazas con doble tratamiento térmico.
- Diferentes aperturas de bocas para el mismo tamaño de mango.
- Tuerca de ajuste moleteada y templada, mango monoblock.
- Conjunto de resortes planos y helicoidales que garantizan un apriete instantáneo de la tubería y una acción de carraca perfecta.
- Mango forjado y sección en doble "T".
- Fabricada en fundición de hierro.
- Hook jaws are manufactured in special steel.
- Hook and heel jaws double heat-treated.
- Different jaw openings for the same handle size.
- Knurled and tempered adjusting nut, monoblock handle.
- Set of flat and coil springs for instant pipe grip and perfect ratchet action
- Forged double T-shaped cross section handle.
- Made in cast iron.
- Les mors crochet sont fabriqués dans un spécial d'acier.
- Mors avec double traitement thermique.
- Différentes ouvertures de mâchoires pour une même dimension de manche.
- Ecrou de réglage moleté et trempé, manche monobloc.
- Set de ressorts plats et hélicoïdaux qui garantissent un serrage instantané des tubes et une parfaite action du cliquet.
- Manche forgé et section en double "T".
- Fabriqué en fonte.

## 102 Llave Heavy Duty

## 102 Heavy Duty pipe wrench

## 102 Clé Heavy Duty



**GGG-W-651e Type II Class A**

**UNE 16-554**

**Made in Spain**

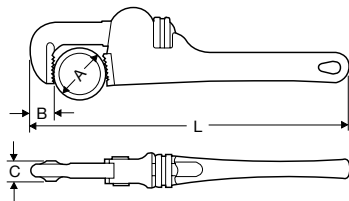

| No.       | L<br>in. mm | A max.<br>in. mm | B<br>mm | C<br>mm | kg   |   |   |
|-----------|-------------|------------------|---------|---------|------|---|---|
| 102080000 | 8 200       | 1 35             | 16,5    | 14      | 0,3  | 4 | • |
| 102100000 | 10 250      | 1.1/2 49         | 21,5    | 17      | 0,8  | 4 | • |
| 102120000 | 12 300      | 2 61             | 23      | 21      | 1,2  | 4 | • |
| 102140000 | 14 350      | 2 61             | 26      | 21      | 1,6  | 4 | • |
| 102180000 | 18 450      | 2.1/2 77         | 29      | 26      | 2,6  | 2 | • |
| 102240000 | 24 600      | 3 90             | 33      | 28      | 4,4  | 1 | • |
| 102360000 | 36 900      | 5 141            | 44      | 32,5    | 8,7  | 1 | • |
| 102480000 | 48 1.200    | 6 167            | 58      | 36      | 15,6 | 1 | • |

## 112 Llave Heavy Duty curva

## 112 Offset pattern heavy duty wrench

## 112 Clé Heavy Duty coudée

- Diseñada para trabajos en tuberías de difícil acceso (en rincones restringidos, cerca del suelo, etc).
- For working on pipes in confined spaces (tight corners, near the floor, etc.).
- De par son design, elle est particulièrement appropriée pour travailler sur des tuyaux difficiles d'accès (coins restreints, à proximité du sol, etc.).



**GGG-W-651e Type II Class I**

**UNE 16-5541**

**Made in Spain**

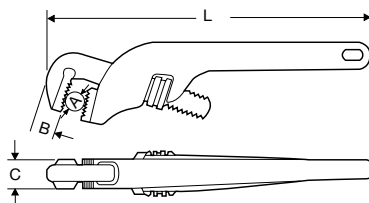

| No.       | L<br>in. mm | A max.<br>in. mm | B<br>mm | C<br>mm | kg  |   |   |
|-----------|-------------|------------------|---------|---------|-----|---|---|
| 112100000 | 10 250      | 1.1/2 49         | 21,5    | 17      | 0,7 | 4 | • |
| 112140000 | 14 350      | 2 61             | 26      | 21      | 1,4 | 4 | • |

**SUPER-EGO**



# Llaves para tubo. Pipe wrenches. Clés serre-tubes.

## 122 Llave Heavy Duty ECO

- Mordaza forjada flotante. Acción tipo "Ratchet".
- Doble tratamiento térmico.
- Ajustable, para trabajar con una mano.
- Mango de fundición con perfil en "T".



| No.       | L in. | L mm | A max. in. | A max. mm | B mm | C mm | kg  |   |   |
|-----------|-------|------|------------|-----------|------|------|-----|---|---|
| SE1220800 | 8     | 215  | 1          | 35        | 14,5 | 14   | 0,3 | 4 | • |
| SE1221000 | 10    | 290  | 1.1/2      | 49        | 19   | 17   | 0,8 | 4 | • |
| SE1221200 | 12    | 345  | 2          | 61        | 23   | 20   | 1,2 | 4 | • |

## 122 Heavy Duty pipe wrench ECO

- Forged floating hook jaw. Ratcheting action type.
- Dual heat treatment.
- Quick adjusting to work with only one hand.
- Mango de fundición con perfil en "T".

## 122 Clé Heavy Duty ECO

- Machoire mobile forgé. Action de type "Ratchet".
- Double traitement thermique.
- Ajustable, pour travailler avec une seule main.
- Manche forgé et section en double "T".

GGG-W-651e Type II Class A

UNE 16-554

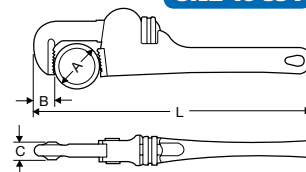

| No.       | L in. | L mm | A max. in. | A max. mm | B mm | C mm | kg  |   |   |
|-----------|-------|------|------------|-----------|------|------|-----|---|---|
| SE1221400 | 14    | 385  | 2          | 61        | 25   | 23   | 1,8 | 4 | • |
| SE1221800 | 18    | 470  | 2.1/2      | 77        | 28   | 25   | 2,7 | 4 | • |
| SE1222400 | 24    | 640  | 3          | 90        | 33,5 | 28   | 4,4 | 2 | • |

## 101 Llave Stillson

- Diseñada para trabajos de alto nivel de exigencia.
- Doble resorte que asegura un agarre inmediato y una acción de carraca perfecta.
- Mango y mordaza móvil forjados en acero especial con doble tratamiento térmico.



| No.       | L in. | L mm | A max. in. | A max. mm | B mm | C mm | kg  |   |   |
|-----------|-------|------|------------|-----------|------|------|-----|---|---|
| 101080000 | 8     | 200  | 3/4        | 28        | 17   | 12   | 0,3 | 4 | • |
| 101100000 | 10    | 250  | 1          | 35        | 22,5 | 16   | 0,6 | 4 | • |
| 101120000 | 12    | 300  | 1.1/4      | 43        | 25   | 16,5 | 0,7 | 4 | • |
| 101140000 | 14    | 350  | 1.1/2      | 49        | 27   | 20,5 | 1,1 | 4 | • |

## 101 Stillson pipe wrench

- Designed for high performance applications.
- Double spring for instant pipe grip and perfect ratchet action.
- Handle and moving jaw forged in special steel with dual heat treatment.

## 101 Clé Stillson

- Conçu pour des travaux avec hauts niveaux d'exigence.
- Double ressort qui assure un serrage immédiat et une parfaite action du cliquet.
- Manche et mors mobile forgés en acier spécial avec double traitement thermique.

GGG-W-651e Type II Class A

UNE 16-554

Made in Spain

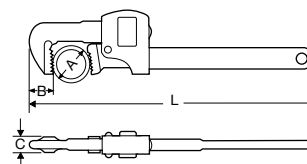

| No.       | L in. | L mm | A max. in. | A max. mm | B mm | C mm | kg  |   |   |
|-----------|-------|------|------------|-----------|------|------|-----|---|---|
| 101180000 | 18    | 450  | 2          | 61        | 30   | 23,5 | 1,8 | 2 | • |
| 101240000 | 24    | 600  | 2.1/2      | 77        | 38   | 27   | 3,2 | 1 | • |
| 101360000 | 36    | 900  | 3.1/2      | 103       | 47,5 | 30   | 5,8 | 1 | • |

## 121 Llave Stillson ECO

- Doble resorte que asegura un agarre inmediato y una acción de carraca.
- Mango y mordaza móvil forjados en acero especial con doble tratamiento térmico.



| No.       | L in. | L mm | A max. in. | A max. mm | B mm | C mm | kg  |   |   |
|-----------|-------|------|------------|-----------|------|------|-----|---|---|
| 121080000 | 8     | 200  | 3/4        | 28        | 17   | 12   | 0,3 | 4 | • |
| 121100000 | 10    | 250  | 1          | 35        | 22,5 | 16   | 0,6 | 4 | • |
| 121120000 | 12    | 300  | 1.1/4      | 43        | 25   | 16,5 | 0,7 | 4 | • |
| 121140000 | 14    | 350  | 1.1/2      | 49        | 27   | 20,5 | 1,1 | 4 | • |

## 121 Stillson pipe wrench ECO

- Double spring for instant pipe grip and ratchet action.
- Handle and moving jaw forged in special steel with dual heat treatment.

## 121 Clé Stillson ECO

- Double ressort qui assure un serrage immédiat et une action du cliquet.
- Manche et mors mobile forgés en acier spécial avec double traitement thermique.

GGG-W-651e Type II Class A

UNE 16-554

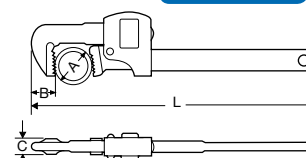

| No.       | L in. | L mm | A max. in. | A max. mm         | B mm | C mm | kg  |   |   |
|-----------|-------|------|------------|-------------------|------|------|-----|---|---|
| 121180000 | 18    | 450  | 2          | 61                | 30   | 23,5 | 1,8 | 2 | • |
| 121240000 | 24    | 600  | 2.1/2      | 77                | 38   | 27   | 3,2 | 1 | • |
| P01010500 |       |      |            | Set 12", 14", 18" |      |      |     | 1 |   |

... Total performance !

# Llaves para tubo. Pipe wrenches. Clés serre-tubes.

1  
10

- Mango monoblock en aleación de aluminio ultraligero templado.
- Mordazas con doble tratamiento térmico.
- Diferentes aperturas de bocas para el mismo tamaño de mango.
- Tuerca de ajuste moleteada y templada, mango monoblock.
- Misma durabilidad que la llave 102 con mayor ligereza (40% más ligera).
- Mango con sección en doble "T".

## 104 Llave de aluminio

- Monoblock handle in ultra light tempered aluminium alloy.
- Hook and heel jaws double heat-treated.
- Different jaw openings for the same handle size.
- Knurled and tempered adjusting nut, monoblock handle.
- Same durability as wrench 102 but lighter (40% lighter).
- Double T-shaped cross section handle.

## 104 Aluminium pipe wrench

- Manche monobloc en alliage d'aluminium ultraléger trempé.
- Mors avec double traitement thermique.
- Différentes ouvertures de mâchoires pour une même dimension de manche.
- Ecrou de réglage moleté et trempé, manche monobloc.
- Même durabilité que la clé 102 mais plus légère (40% plus légère). Manche avec section double "T".

## 104 Clé alliage léger en aluminium



**GGG-W-651e Type II Class C**

**UNE 16-554**

**Made in Spain**

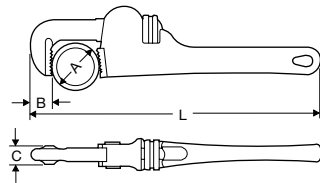

| No.              | L<br>in. mm | A max.<br>in. mm | B<br>mm | C<br>mm | kg  |   |   |
|------------------|-------------|------------------|---------|---------|-----|---|---|
| <b>104100000</b> | 10 250      | 1.1/2 49         | 22      | 17      | 0,4 | 4 | • |
| <b>104140000</b> | 14 350      | 2 61             | 26      | 21      | 0,9 | 4 | • |
| <b>104180000</b> | 18 450      | 2.1/2 77         | 29      | 26      | 1,6 | 2 | • |
| <b>104240000</b> | 24 600      | 3 90             | 33      | 28      | 2,5 | 1 | • |
| <b>104360000</b> | 36 900      | 5 141            | 44      | 32,5    | 5,2 | 1 | • |
| <b>104480000</b> | 48 1.200    | 6 167            | 58      | 36      | 8,7 | 1 | • |
| <b>P01100100</b> |             | Set 14" and 18"  |         |         |     | 1 |   |

## 105 Llave de aluminio curva

- Diseñada para trabajos en tuberías de difícil acceso (en rincones restringidos, cerca del suelo, etc).

## 105 Offset aluminium pipe wrench

- Designed for working on pipes in confined spaces (tight corners, near the floor, etc.)

## 105 Clé en aluminium coudée

- Particulièrement appropriée pour travailler sur des tuyaux difficiles d'accès (coins restreints, à proximité du sol, etc.)



**GGG-W-651 Type II Class C**

**UNE 16-556**

**Made in Spain**

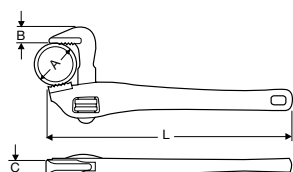

| No.              | L<br>in. mm | A max.<br>in. mm | B<br>mm | C<br>mm | kg  |   |   |
|------------------|-------------|------------------|---------|---------|-----|---|---|
| <b>105140000</b> | 14 350      | 2 61             | 24      | 23      | 0,8 | 1 | • |
| <b>105180000</b> | 18 450      | 2.1/2 77         | 29      | 27      | 1,4 | 1 | • |

**SUPER-EGO**

**... Total performance !**



# Llaves suecas. Swedish pipe wrenches. Clés suédoises

- Mordazas estrechas para trabajos en espacios reducidos.
- Doble tratamiento térmico.
- Forjada de una pieza, en acero al cromo vanadio. No hay partes soldadas.
- Refuerzo guía en mango central.
- Alojamiento reforzado, 40 % más de par.
- Mangos de diseño ergonómico.
- Sección roscada al 100 % para una superficie de contacto total.

- Narrow jaws for working in confined spaces.
- Dual heat treatment.
- Forged in one piece, out of chrome vanadium steel. No welded parts.
- Guide reinforcement on central handle.
- Reinforced housing, 40 % more torque.
- Ergonomic handles.
- 100% threaded section for full surface contact.

- Mors étroits pour travailler dans des espaces réduits.
- Double traitement thermique.
- Forcée d'une seule pièce en acier au chrome vanadium. Sans soudure.
- Guide renforcé sur manche central.
- Cage renforcée, plus 40% de puissance.
- Manches ergonomiques.
- Avec une section filetée à 100% pour une surface de contact totale.

## 145 Llave sueca "S"

- Diseño especial de la boca en "S".
- Agarre perfecto del tubo con 3 puntos de contacto.

## 145 Swedish wrench "S"

- Special "S" design jaw.
- Perfect pipe grip with 3 points of contact.

## 145 Clé suédoise "S"

- Design spécial de la mâchoire en "S".
- Serrage parfait du tube avec 3 points de contact.



DIN 5234

UNE 16-523

Made in Spain

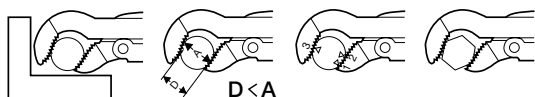

| No.       | A<br>in. mm | L<br>mm         | B<br>mm | C<br>mm | kg  |   |   |  |
|-----------|-------------|-----------------|---------|---------|-----|---|---|--|
| 145050000 | 1/2 25      | 235             | 15      | 7       | 0,3 | 1 | • |  |
| 145100000 | 1 40        | 320             | 18      | 10,5    | 0,7 | 1 | • |  |
| 145150000 | 1.1/2 55    | 416             | 24      | 11      | 1,3 | 1 | • |  |
| 145200000 | 2 67        | 535             | 28      | 12,5    | 2,4 | 1 | • |  |
| 145300000 | 3 103       | 640             | 30      | 15,5    | 3,4 | 1 | • |  |
| P14534300 |             | Set 1" + 1.1/2" |         |         |     | 1 |   |  |

## 141 Llave sueca 90°

- Mordaza rectificada en ángulo de 90°.

## 141 Swedish wrench 90°

- 90° jaws angle.

## 141 Clé suédoise 90°

- Mors rectifié en angle à 90°.



DIN 5234

UNE 16-523

Made in Spain

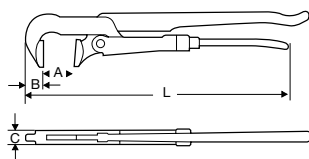

| No.       | A<br>in. mm | L<br>mm | B<br>mm | C<br>mm | kg  |   |   |  |
|-----------|-------------|---------|---------|---------|-----|---|---|--|
| 141100000 | 1 40        | 320     | 18      | 15,5    | 0,7 | 1 | • |  |
| 141150000 | 1.1/2 55    | 420     | 20      | 18,5    | 1,2 | 1 | • |  |
| 141200000 | 2 67        | 560     | 25      | 22,5    | 2,4 | 1 | • |  |
| 141300000 | 3 103       | 655     | 29      | 28      | 4,1 | 1 | • |  |

## 143 Llave sueca 45°

- Mordaza rectificada en ángulo de 45°.

## 143 Swedish wrench 45°

- 45° jaws angle.

## 143 Clé suédoise 45°

- Mors rectifié en angle à 45°.



DIN 5234

UNE 16-523

Made in Spain

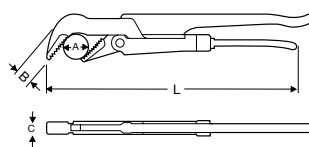

| No.       | A<br>in. mm | L<br>mm | B<br>mm | C<br>mm | kg  |   |   |  |
|-----------|-------------|---------|---------|---------|-----|---|---|--|
| 143050000 | 1/2 25      | 237     | 17      | 11,5    | 0,4 | 1 | • |  |
| 143100000 | 1 40        | 314     | 22      | 13      | 0,7 | 1 | • |  |
| 143150000 | 1.1/2 55    | 426     | 24      | 15,5    | 1,2 | 1 | • |  |
| 143200000 | 2 67        | 570     | 31      | 19,5    | 2,5 | 1 | • |  |

... Total performance !

# LLAVES. WRENCHES. Clé .

1  
12

## 146 Llave sueca ECO "S"

- Diseño especial de la boca en "S".
- Agarre perfecto del tubo con 3 puntos de contacto.



## 146 Swedish wrench ECO"S"

- Special "S" design jaw.
- Perfect pipe grip with 3 points of contact.

## 146 Clé suédoise ECO "S"

- Design spécial de la mâchoire en "S".
- Serrage parfait du tube avec 3 points de contact.

| No.       | A<br>in. mm | L<br>mm | B<br>mm | C<br>mm | kg  |   |   |  |
|-----------|-------------|---------|---------|---------|-----|---|---|--|
| 100000503 | 1/2 25      | 235     | 15      | 7       | 0,3 | 1 | • |  |
| 100000504 | 1 40        | 320     | 18      | 10,5    | 0,7 | 1 | • |  |
| 100000505 | 1.1/2 55    | 416     | 24      | 11      | 1,3 | 1 | • |  |
| 100000507 | 2 67        | 535     | 28      | 12,5    | 2,4 | 1 | • |  |

Ø  
20 -200  
mm



110 mm



## 123 Llave de correa

- Correa de PE especial reforzada (polyester-nylon). Mejor transmisión de torsión y carga máxima de trabajo 102 kg.
- Sistema de cambio de correa rápido y simple.
- Fabricada en aluminio.
- Sistema de ajuste simple y preciso.
- Apoyo en V sobredimensionado para mejor protección del tubo.
- Apoyos de goma para tubos pequeños < 50 mm Ø.

## 123 Strap wrench

- Special reinforced PE strap (polyester-nylon). Improved torque and maximum working load of 102 kg.
  - Quick and easy strap replacement.
  - Light, robust aluminium body.
  - Easy and precise adjust system.
  - Oversized V support for a better pipe protection.
- Rubber supports for small pipes < 50 mm Ø.

### 123 Clé à sangle

- Courroie de PE spéciale renforcée (polyester-nylon). Meilleure transmission de torsion et charge maximale de travail 102 kg.
- Système de changement de sangle rapide et simple.
- Corps en aluminium, léger et robuste.
- Système de réglage simple et précis.
- Appui en V surdimensionné pour une meilleure protection du tube.
- Appuis en caoutchouc pour petits tubes < 50 mm Ø.



Made in Spain

| No.       | min. | Ø<br>max. | L<br>mm | kg |   |  |
|-----------|------|-----------|---------|----|---|--|
| 123010000 | 20   | 200       | 110     | 1  | • |  |

Ø  
8"

Ø  
3"

950 mm

435 mm



## 108 Llave de correa

- Correa muy robusta de nylon especial que permite un agarre rápido sin dañar las superficies.
- Fabricada en aluminio.
- Pintura Duramant®.

## 108 Strap wrench

- Very robust special nylon strap for quick grip without surface damage.
- Made of aluminium.
- Duramant® paint.

### 108 Clé à sangle

- Sangle en nylon spécial très robuste pour un serrage rapide sans abîmer les surfaces.
- Fabriquée en aluminium.
- Peinture Duramant®.

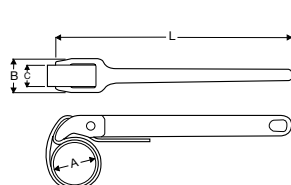

Made in Spain

| No.  | L<br>in. mm  | A max.<br>in. mm | B<br>mm | C<br>mm | L mm | kg  |   |   |  |
|--|--------------|------------------|---------|---------|------|-----|---|---|--|
| 108010000  | 12 300       | 3 90             | 42      | 27      | 435  | 0,2 | 4 | • |  |
| 108020000  | 12 300       | 8 220            | 42      | 27      | 950  | 0,2 | 4 | • |  |
| Spare strap. Correa de repuesto. Sangle de rechange. |              |                  |         |         |      |     |   |   |  |
| 70268  | 3" L: 435 mm |                  |         |         |      |     |   |   |  |
| 70269  | 8" L: 950 mm |                  |         |         |      |     |   |   |  |

**SUPER-EGO**



# Llaves de cadena. Chain wrenches. Clé à chaîne.

## 107 Llave de cadena reversible

- Completamente forjada, con doble tratamiento térmico.
- Cadena de acero templado de alta resiliencia y resistencia.
- El diseño especial de los dientes permite apretar o aflojar alternativamente la tubería sin cambiar la posición de la llave.

## 107 Reversible chain wrench

- Totally forged with dual heat treatment.
- Tempered steel chain of great resilience and strength.
- Special teeth design allows tightening or releasing the pipe alternatively without changing the wrench position.

## 107 Clé à chaîne réversible

- Entièrement forgée, avec double traitement thermique.
- Chaîne en acier trempé haute résilience et résistance.
- Le design spécial des dents permet de serrer ou desserrer alternativement le tube sans changer la position de la clé.



| No.  | L<br>in. mm  | A max.<br>in. mm | B<br>mm | C<br>mm | L mm | kg  |   |   |  |
|--|--------------|------------------|---------|---------|------|-----|---|---|--|
| 107120000  | 12 300       | 4 115            | 19      | 8       | 439  | 1,2 | 4 | • |  |
| Cadena de repuesto. Spare chain. Chaîne de rechange. |              |                  |         |         |      |     |   |   |  |
| 70239  | 4" L: 439 mm |                  |         |         |      |     | 1 |   |  |

## 103 Llave de cadena

- Robusta y apta para las más duras condiciones, probada en la construcción de gasoductos, las mordazas y el cuerpo son forjados, las mordazas son reemplazables
- Mordazas reversibles templadas de acero especial.
- Acción carraca eficiente en ambos sentidos.
- Cadena remachada de acero templado de gran resistencia para un agarre seguro y un afloje rápido.

## 103 Tongue chain wrench

- Very robust model for the toughest conditions, proven in pipeline construction, jaws and handle are forged, jaws are replaceable.
- Reversible tempered jaws in special steel.
- Ratchet action from either side.
- Very strong riveted tempered steel chain for safe grip and quick release.

## 103 Clé à chaîne

- Modèle très robuste pour des conditions difficiles. Référencé pour la construction de pipelines, machoires et manche forgés dans la masse elles sont remplaçables.
- Mâchoires réversibles en acier spécial trempé.
- Action du cliquet dans les deux sens.
- Chaîne rivetée en acier trempé, très résistante, permettant un serrage puissant et un desserrage rapide.

GGG-W-651 Type III Class A

UNE 16-555

Made in Spain

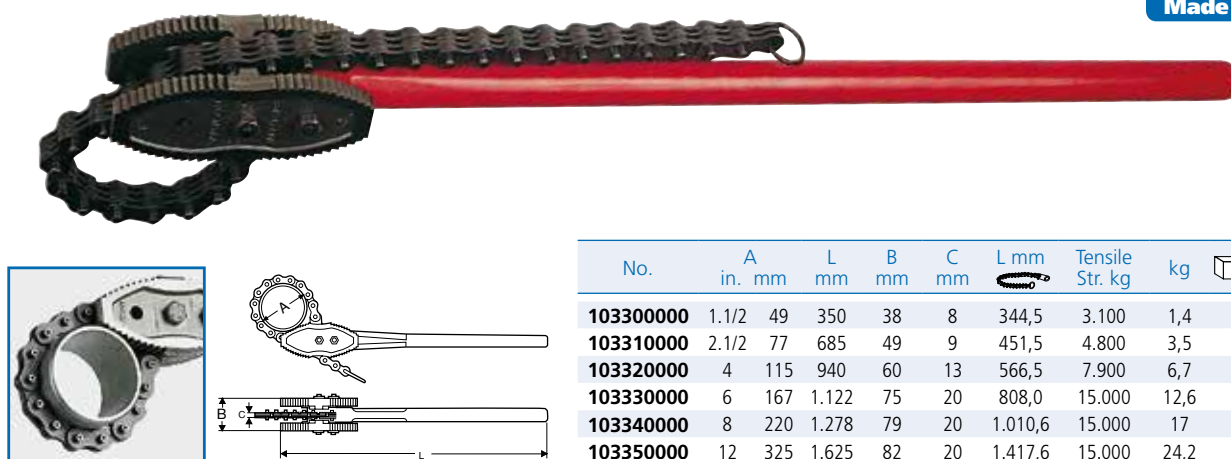

| No.       | A<br>in. mm | L<br>mm | B<br>mm | C<br>mm | L mm    | Tensile<br>Str. kg | kg   |   |   |
|-----------|-------------|---------|---------|---------|---------|--------------------|------|---|---|
| 103300000 | 1.1/2 49    | 350     | 38      | 8       | 344,5   | 3.100              | 1,4  | 1 | • |
| 103310000 | 2.1/2 77    | 685     | 49      | 9       | 451,5   | 4.800              | 3,5  | 1 | • |
| 103320000 | 4 115       | 940     | 60      | 13      | 566,5   | 7.900              | 6,7  | 1 | • |
| 103330000 | 6 167       | 1.122   | 75      | 20      | 808,0   | 15.000             | 12,6 | 1 | • |
| 103340000 | 8 220       | 1.278   | 79      | 20      | 1.010,6 | 15.000             | 17   | 1 | • |
| 103350000 | 12 325      | 1.625   | 82      | 20      | 1.417,6 | 15.000             | 24,2 | 1 | • |

... Total performance !

# Llaves de lavabo. Basin wrenches. Clés lavabo.

1  
14

## 118 Llave de lavabo

- Completamente forjada en acero especial para herramientas.
- Espiga con mordaza integrada.
- Pintura Duramant®.

## 118 Basin wrench

- Completely drop forged from a special tool steel.
- Shank with a built-in jaw.
- Duramant® paint.

## 118 Clé lavabo

- Entièrement forgée en acier spécial pour outils.
- Mâchoire intégrée à la tige.
- Peinture Duramant®.



UNE 16-553

Made in Spain

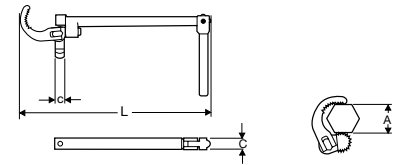

| No.       | in.       | A max.<br>mm | L<br>mm | C<br>mm | kg    |   |   |
|-----------|-----------|--------------|---------|---------|-------|---|---|
| 118010000 | 3/8-1.1/4 | 10-32        | 265     | 14      | 0,475 | 1 | • |

## 109 Llave de lavabo

- Mordazas cargadas por muelle de acero forjado templado.
- Mango y espiga galvanizados.

## 109 Basin wrench

- Spring loaded jaws in hardened forged steel.
- Galvanised handle and shank.

## 109 Clé lavabo

- Mâchoires à ressort en acier forgé trempé.
- Manche et tige galvanisés.



UNE 16-553

Made in Spain

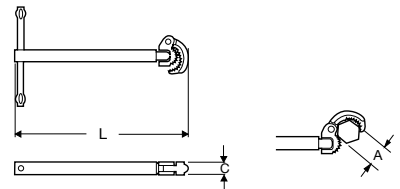

| No.       | in.       | A max.<br>mm. | L<br>mm | C<br>mm | kg    |   |   |
|-----------|-----------|---------------|---------|---------|-------|---|---|
| 109010000 | 3/8-1.1/4 | 10-32         | 287     | 14      | 0,490 | 1 | • |

## 117 Llave de lavabo telescópica

- La espiga telescópica permite un ajuste rápido de la longitud requerida.
- Mango y espiga revestido de zinc.

## 117 Telescopic basin wrench

- Telescopic shank allows quick adjustment to desired length.
- Zinc coated handle and shank.

## 117 Clé lavabo télescopique

- La tige télescopique permet de régler rapidement la longueur requise.
- Manche et tige avec revêtement zingué.



UNE 16-523

Made in Spain

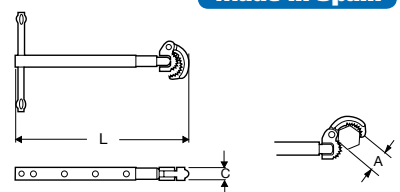

| No.       | in.       | A max.<br>mm. | L<br>mm | C<br>mm | kg    |   |   |
|-----------|-----------|---------------|---------|---------|-------|---|---|
| 117010000 | 3/8-1.1/4 | 10-32         | 275-455 | 14      | 0,710 | 1 | • |
| 117480000 | 3/4-1.7/8 | 20-48         | 290-470 | 14      | 0,710 | 1 | • |

# Repuestos para llaves. Wrench spares. Pièces détachées pour clés.

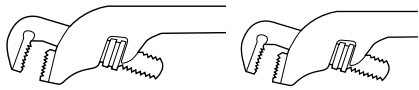

## 102 - 104 - 112

|     |           |           |
|-----|-----------|-----------|
|     | 8"        | 70200     |
|     | 10"       | 70201     |
|     | 12"       | 70202     |
|     | 14"       | 70203     |
|     | 18"       | 70204     |
|     | 24"       | 70205     |
|     | 36"       | 70206     |
|     | 48"       | 70207     |
|     | 8"        | 70180     |
|     | 10"       | 70181     |
|     | 12"       | 70182     |
|     | 14"       | 102140400 |
|     | 18"       | 70184     |
|     | 24"       | 70185     |
|     | 36"       | 70186     |
|     | 48"       | 70187     |
|     | 8"        | 70190     |
|     | 10"       | 70191     |
|     | 12"       | 70192     |
|     | 14"       | 102141500 |
|     | 18"       | 70194     |
|     | 24"       | 70195     |
|     | 36"       | 70196     |
|     | 48"       | 70197     |
|     | 8"        | 70170     |
|     | 10"       | 70171     |
|     | 12"       | 70172     |
|     | 14"       | 70173     |
|     | 18"       | 70174     |
|     | 24"       | 70175     |
|     | 36"       | 70176     |
|     | 48"       | 70177     |
|     | 8"        | 102081000 |
|     | 10"       | 102101000 |
|     | 12"       | 102121000 |
|     | 14"       | 102141000 |
|     | 18"       | 102181000 |
|     | 24"       | 102241000 |
| 36" | 102361000 |           |

## 123

|  |    |       |
|--|----|-------|
|  | 6" | 52046 |
|--|----|-------|

## 108

|  |    |       |
|--|----|-------|
|  | 3" | 70268 |
|  | 8" | 70269 |

## 101

|     |     |           |           |
|-----|-----|-----------|-----------|
|     | 10" | 101100800 |           |
|     | 12" | 101200800 |           |
|     | 14" | 101140800 |           |
|     | 18" | 101180800 |           |
|     | 24" | 101240800 |           |
|     | 36" | 101360800 |           |
|     |     | 8"        | 70374     |
|     |     | 10"       | 70375     |
| 12" |     | 70376     |           |
| 14" |     | 70377     |           |
| 18" |     | 70378     |           |
| 24" |     | 70379     |           |
| 36" |     | 101360200 |           |
| 48" |     | 101080400 |           |
|     | 10" | 101100400 |           |
|     | 12" | 101120400 |           |
|     | 14" | 101140400 |           |
|     | 18" | 101180400 |           |
|     | 24" | 101240400 |           |
|     | 36" | 101360400 |           |
|     |     | 8"        | 101081100 |
|     |     | 10"       | 101101100 |
| 12" |     | 101201100 |           |
| 14" |     | 101141100 |           |
| 18" |     | 101181100 |           |
| 24" |     | 101241100 |           |
| 36" |     | 101361100 |           |

## 103

|        |        |           |
|--------|--------|-----------|
|        | 2.1/2" | 103311100 |
|        | 4"     | 103321100 |
|        | 6"     | 103331200 |
|        | 8"     | 103341200 |
|        | 12"    | 103351200 |
|        | 1.1/2" | 103301200 |
|        | 2.1/2" | 103311200 |
|        | 4"     | 103321200 |
|        | 6"     | 103331300 |
|        | 8"     | 103341300 |
|        | 12"    | 103351300 |
|        |        | 1.1/2"    |
| 2.1/2" |        | 70263     |
| 4"     |        | 70264     |

## 105

|  |     |           |
|--|-----|-----------|
|  | 14" | 105140200 |
|  | 18" | 105180200 |
|  | 14" | 102140400 |
|  | 18" | 70184     |
|  | 14" | 102141500 |
|  | 18" | 70194     |
|  | 14" | 102140500 |
|  | 18" | 102180500 |



## 141 - 143 - 145

|  |        |           |
|--|--------|-----------|
|  | 1/2"   | 143050400 |
|  | 1"     | 141100400 |
|  | 1.1/2" | 141150400 |
|  | 2"     | 07211X    |

## 106 - 107

|  |    |       |
|--|----|-------|
|  | 4" | 70239 |
|--|----|-------|

## 118

|  |       |           |
|--|-------|-----------|
|  | 32 mm | 118010100 |
|--|-------|-----------|

... Total performance !



# Tenazas. Pliers. Pincas.

1  
16

## 528 Tenaza de canal

- 30% más de capacidad de agarre: Tenazas de 10" capacidad de 2" de diámetro.
- Sujeción segura y agarre perfecto para tubos de diámetro máximo.
- Diseño ergonómico para diámetros de tubo grandes. Disminuye el riesgo de pillarse los dedos.
- Mango más amplio para un mayor confort y una mejor transmisión de la fuerza.
- Sistema de bloqueo de seguridad: evita la apertura involuntaria y permite una regulación hasta un 50% más rápida.
- Fabricadas en acero al cromo-vanadio, forjadas en estampa con articulación entrecruzada.
- Cabeza y articulación pulidas.
- Bocas endurecidas dos veces, soportan cargas extremas.



## 528 Box joint pliers

- 30% more grip capacity: Ø 2" capacity 10" pliers.
- Safe grasp and perfect grip for maximum diameter pipes
- Special ergonomic design for large diameter pipes. Reduced risk of fingers being pinched.
- Larger handle for easy operation and better force transmission.
- Safety blocking system: prevents unintentional opening and enables 50% faster adjustment.
- Made of drop forged chromium- vanadium steel, with cross linked joint.
- Polished head and joint.
- Double hardened jaws withstand extreme loads.

## 528 Pince multiprise entrecruzée

- 30% de capacité de préhension en plus : Pince de 10" capacité de 2" de diamètre.
- Prise sûre et préhension parfaite pour des tubes de diamètre maximum.
- Conception spécialement ergonomique pour de grands diamètres de tube. Diminue le risque de se coincer les doigts.
- Manche plus ample pour un plus grand confort et une meilleure transmission de la force.
- Système de blocage de sécurité : évite l'ouverture involontaire et permet une régulation jusqu'à 50% plus rapide.
- Fabriquée en acier au chrome-vanadium, forgée à l'étampe avec articulation entrecroisée.
- Tête et articulations polies.
- Becs durcis deux fois, supportant des charges extrêmes.

DIN 5231, 1966

UNE 16-537

Made in Spain

| No.        | L in.                  | L mm | A max in. | B mm | C mm | D mm | E mm | kg  |   |   |  |
|------------|------------------------|------|-----------|------|------|------|------|-----|---|---|--|
| 1000000668 | 7                      | 175  | 1.1/4"    | 35   | 6    | 27   | 46   | 0,1 | 6 | • |  |
| 1000000669 | 10                     | 240  | 2"        | 60   | 7    | 36   | 56   | 0,2 | 6 | • |  |
| 1000000681 | Display 528 (7") x 10  |      |           |      |      |      |      |     | 1 |   |  |
| 1000000682 | Display 528 (10") x 10 |      |           |      |      |      |      |     | 1 |   |  |

## 528 PLASTIC Tenaza de canal

- Con mangos plastificados



## 528 PLASTIC Box joint pliers

- Con mangos plastificados

## 528 PLASTIC Pince multiprise entrecroisée

- Con mangos plastificados

| No.        | L in.                          | L mm | A max in. | B mm | C mm | D mm | E mm | kg  |   |   |  |
|------------|--------------------------------|------|-----------|------|------|------|------|-----|---|---|--|
| 1000000664 | 7                              | 175  | 1.1/4"    | 35   | 6    | 27   | 46   | 0,1 | 6 | • |  |
| 1000000665 | 10                             | 240  | 2"        | 60   | 7    | 36   | 56   | 0,2 | 6 | • |  |
| 1000000683 | Display 528 plastic (7") x 10  |      |           |      |      |      |      |     | 1 |   |  |
| 1000000684 | Display 528 plastic (10") x 10 |      |           |      |      |      |      |     | 1 |   |  |

## 529 Tenaza de canal autoajustable

- 18 posiciones de ajuste para un trabajo variable.



## 529 Self adjusting box joint pliers

- 18 posiciones de ajuste para un trabajo variable.

## 529 Pince multiprise entrecroisée auto-réglable

- Igual que la anterior
- 18 posiciones de ajuste para un trabajo variable.

| No.        | L in.                  | L mm | A max in. | B mm | C mm | D mm | E mm | kg  |   |   |  |
|------------|------------------------|------|-----------|------|------|------|------|-----|---|---|--|
| 1000000660 | 7                      | 175  | 1.1/4"    | 35   | 6    | 27   | 46   | 0,1 | 6 | • |  |
| 1000000661 | 10                     | 240  | 2"        | 60   | 7    | 36   | 56   | 0,2 | 6 | • |  |
| 1000000685 | Display 529 (7") x 10  |      |           |      |      |      |      |     | 1 |   |  |
| 1000000687 | Display 529 (10") x 10 |      |           |      |      |      |      |     | 1 |   |  |

- Doble tratamiento térmico: temple y revenido en el cuerpo, que mejora el rendimiento de la herramienta, e inducción en las bocas para aumentar la durabilidad
- Fabricadas al acero cromo vanadio.
- Ajustable en 7 posiciones.

- Double heat treatment: quenching & tempering in the body, to improve the tool's performance, and induction in the jaws for longer durability
- Made of chrome vanadium steel.
- Adjustable in 7 positions.

- Double traitement thermique: trempe et revenu dans le corps, pour améliorer les performances de la pince, et induction dans les mâchoires pour une plus grande durabilité. Fabriquée en acier au chrome vanadium.
- Réglable en 7 positions.

## 524 Tenaza de canal

## 524 Water pump pliers

## 524 Pince multiprise à branches entrecroisées



**DIN 5231, 1966**

**UNE 16-537**

**Made in Spain**

| No.       | L<br>in. mm            | A max<br>in. | B<br>mm | C<br>mm | D<br>mm | E<br>mm | kg  |   |   |  |
|-----------|------------------------|--------------|---------|---------|---------|---------|-----|---|---|--|
| 520070000 | 7 175                  | 1            | 28      | 6       | 27      | 46      | 0,1 | 6 | • |  |
| 524100000 | 10 240                 | 1.1/4"       | 32      | 7       | 36      | 56      | 0,2 | 6 | • |  |
| 524120000 | 12 300                 | 1.1/2"       | 42      | 9       | 40      | 64      | 0,4 | 6 | • |  |
| 500210000 | Display 524 (10") x 12 |              |         |         |         |         |     | 1 |   |  |

## 522 Tenaza de canal

## 522 Box joint pliers

## 522 Pince multiprise à branches entrecroisées

- Mangos de plástico

- Plastic sleeves on handles.

- Branches en plastique.



**DIN 5231, 1966**

**UNE 16-537**

**Made in Spain**

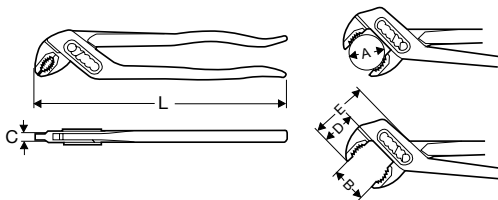

| No.       | L<br>in. mm            | A max<br>in. | B<br>mm | C<br>mm | D<br>mm | E<br>mm | kg  |   |   |  |
|-----------|------------------------|--------------|---------|---------|---------|---------|-----|---|---|--|
| 522070000 | 7 175                  | 1            | 28      | 6       | 27      | 46      | 0,1 | 6 | • |  |
| 522100000 | 10 240                 | 1.1/4"       | 32      | 7       | 36      | 56      | 0,2 | 6 | • |  |
| 522120000 | 12 300                 | 1.1/2"       | 42      | 9       | 40      | 64      | 0,4 | 6 | • |  |
| 500220000 | Display 522 (10") x 12 |              |         |         |         |         |     |   |   |  |

## 509 Tenaza de cremallera

## 509 Machined groove joint pliers

## 509 Pince multiprise à cran

- Fabricada en acero.
- Mordazas con doble tratamiento térmico.

- Made of steel.
- Double tempered jaws.
- Plastic sleeves on handles.

- Fabriquée en acier.
- Mâchoires avec double traitement thermique.

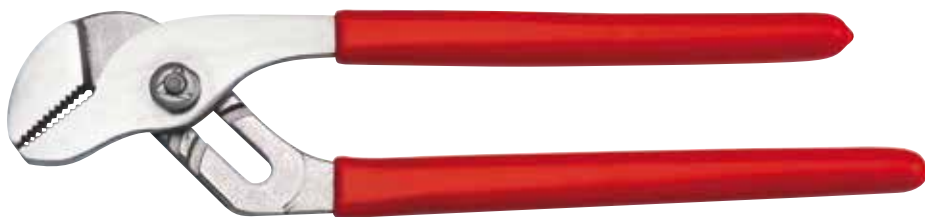

**DIN 5231, 1966**

**UNE 16-537**

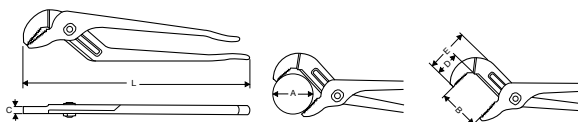

| No.       | L<br>in. mm | A max<br>in. | B<br>mm | C<br>mm | D<br>mm | E<br>mm | kg  |   |   |
|-----------|-------------|--------------|---------|---------|---------|---------|-----|---|---|
| 509090000 | 10 250      | 1.1/2"       | 37,5    | 9,5     | 29,5    | 52,5    | 0,3 | 6 | • |
| 509120000 | 12 305      | 2"           | 60      | 8,5     | 38      | 67      | 0,5 | 6 | • |
| 509160000 | 16 420      | 4"           | 100     | 12,5    | 64      | 101,5   | 13  | 6 | • |

**... Total performance !**

# Tenazas. Pliers. Pinces.

## 527 Tenaza de ajuste rápido

- Herramienta profesional de ajuste con apertura de bocas rápida y precisa.
- La selección de la apertura es fija, sin posibilidad de desajustes involuntarios.
- Botón de ajuste rápido y preciso.
- Doble tratamiento térmico para una durabilidad extrema que asegura una larga vida a las bocas.
- M.I.M. (Metal Injection Molding) pieza de bloqueo de gran dureza y precisión que proporciona una fuerza excepcional.
- Diseño de las bocas autobloqueante al trabajar con tubo o tuercas hexagonales.



## 527 Quick adjust pliers

- Professional tool with quick and precise jaw opening.
- Fixed opening selection, without unintentional maladjustment.
- Quick and precise adjust button.
- Dual heat treatment for extremely long jaw life.
- Extremely hard and precise M.I.M. (Metal Injection Moulding) locking piece for exceptional strength.
- Self locking jaw design for work with pipes or hexagonal nuts.



## 527 Pince à réglage rapide

- Outil professionnel à réglage avec ouverture de mâchoires rapide et précise.
- Le choix de l'ouverture est fixe, sans possibilité de dérèglements involontaires.
- Bouton à réglage rapide et précis.
- Double traitement thermique pour une durabilité extrême, qui assure longue vie aux mâchoires.
- M.I.M. (Metal Injection Molding) pièce de blocage de grande dureté et précision, qui procure une force exceptionnelle.
- Design des mâchoires autobloquant pour travailler sur tube ou écrous hexagonaux.



Made in Spain

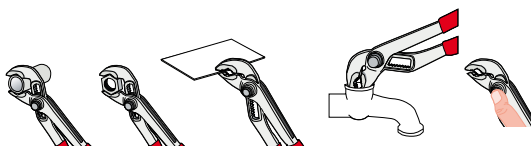
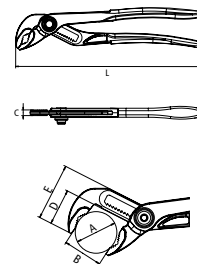

| No.       | L in. | L mm | A max in. | B mm | C mm | D mm | E mm | kg  |   |   |   |
|-----------|-------|------|-----------|------|------|------|------|-----|---|---|---|
| 527070000 | 7     | 175  | 1"        | 30   | 6,5  | 30,5 | 49   | 0,2 | 6 | • |   |
| 527100000 | 10    | 250  | 1.1/4"    | 32   | 7,5  | 33   | 53   | 0,3 | 6 | • |   |
| 52710P000 | 10    | 250  | 1.1/4"    | 32   | 7,5  | 33   | 53   | 0,3 | 6 |   | • |
| 527120000 | 12    | 300  | 1.1/2"    | 43   | 8,75 | 48   | 73   | 0,5 | 6 | • |   |
| 52712P000 | 12    | 300  | 1.1/2"    | 43   | 8,75 | 48   | 73   | 0,5 | 6 |   | • |

## 507 Tenaza rusa

- Indicada para encofradores y enchapadores.
- Forjada en acero especial para herramienta. Gran robustez y elasticidad. Excelente corte y durabilidad.

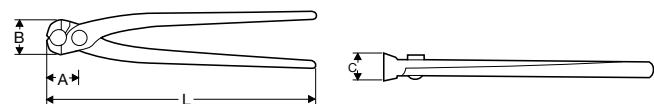

## 507 Tenaza rusa

- Indicada para encofradores y enchapadores.
- Forjada en acero especial para herramienta. Gran robustez y elasticidad. Excelente corte y durabilidad.

## 507 Tenaza rusa

- Indicada para encofradores y enchapadores.
- Forjada en acero especial para herramienta. Gran robustez y elasticidad. Excelente corte y durabilidad.

UNE 16-536

Made in Spain



| No.   | L in.                   | A max in. | B mm | C mm | kg  |   |   |
|---|-------------------------|-----------|------|------|-----|---|---|
| Mangos sin plastificar. Punhos sem plastificar.     |                         |           |      |      |     |   |   |
| 50709C000   | 9                       | 27        | 30   | 22   | 0,3 | 6 | • |
| 50710C000   | 10                      | 32        | 36   | 26   | 0,4 | 6 | • |
| Con mangos plastificados. Com punhos plastificados. |                         |           |      |      |     |   |   |
| 507090000   | 9                       | 27        | 30   | 22   | 0,3 | 6 | • |
| 507100000   | 10                      | 32        | 36   | 26   | 0,4 | 6 | • |
| 507110000   | 11                      | 32        | 36   | 26   | 0,5 | 6 | • |
| 500230000   | Expositor 507 (9") x 12 |           |      |      | 3,9 |   |   |

## 508 Tenaza rusa automática

- Con mangos plastificados.
- Muelle de apertura automática para mayor manejabilidad.



## 508 Tenaza rusa automática

- Con mangos plastificados.
- Muelle de apertura automática para mayor manejabilidad.



## 508 Tenaza rusa automática

- Con mangos plastificados.
- Muelle de apertura automática para mayor manejabilidad.

UNE 16-536

Made in Spain

| No.       | L in. | A max in. | B mm | C mm | kg  |   |   |
|-----------|-------|-----------|------|------|-----|---|---|
| 508090000 | 9     | 27        | 30   | 22   | 0,3 | 6 | • |
| 508100000 | 10    | 32        | 36   | 26   | 0,4 | 6 | • |



## 400 Mordaza de cadena



- Mordazas especiales de acero forjado.
- Base de hierro fundido con apoyo en V.
- Base diseñada para su anclaje en el banco de trabajo.



## 400 Bottom screw chain vise

- Special forged steel jaws.
- Cast iron base with support in V. Shape support.
- Base designed for fastening to work benches.



## 400 Étau à chaîne

- Mâchoires spéciales en acier forgé.
- Base en fer fondu avec servante en V.
- Base conçue pour son ancrage sur l'établi.

UNE 16-560

Made in Spain



| No.       | in.   |  | mm | L mm  | kg  |  |
|-----------|-------|---|----|-------|-----|---|
| 400010000 | 2.1/2 | 76  |    | 418   | 1,9 | 1   |
| 400020000 | 4     | 114   |    | 532,0 | 3,9 | 1   |
| 400030000 | 6     | 165   |    | 660,4 | 7,1 | 1   |

## 404 Mordaza de cadena



- Mordazas especiales en V de acero forjado, unidas en H para soporte centrado de la tubería.
- Base de hierro fundido con apoyo en V para anclaje en el banco de trabajo.
- Agarre rápido de la tubería mediante palanca lateral con excéntrica.



## 404 Top screw chain vise

- Special V shaped forged steel jaws, H connected for centred pipe support.
- Cast iron base with V shape support.
- Base designed for fastening to work bench.
- Quick pipe grip through the chain, knurled nut screw and lateral lever with cam.



## 404 Étau à chaîne

- Mâchoires spéciales en V en acier forgé, unies en forme de H pour centrage du tube.
- Base en fer fondu avec servante en V.
- Base conçue pour son ancrage sur l'établi.
- Serrage instantané du tube moyennant chaîne, vis avec écrou moleté et levier latéral avec came.

UNE 16-560

Made in Spain



| No.       | in.   |  | mm | L mm | kg  |  |
|-----------|-------|---|----|------|-----|---|
| 404020000 | 2.1/2 | 76  |    | 418  | 3,4 | 1   |
| 404040000 | 4     | 114   |    | 570  | 5,5 | 1   |
| 404060000 | 6     | 165   |    | 762  | 9,6 | 1   |

## 450 Tornillo de banco



- Horquilla y base de fundición nodular.
- Mordaza superior flotante que permite una perfecta adaptación a la forma de la tubería.
- Pequeño paso de rosca que permite un agarre firme con el mínimo esfuerzo.
- Fácilmente adaptable a estantes, bancos de trabajo, etc.



## 450 Bench yoke vise

- Nodular cast iron yoke and base.
- Floating upper jaw allows for perfect matching the shape of the piece.
- Fine thread pitch for firm grip with minimum effort.
- Easy to adapt to stands, work benches, etc.



## 450 Étau à charnière

- Étrier et base en fonte ductile.
- Mors supérieure mobile qui s'adapte parfaitement à la forme du tube.
- Le pas fin de la vis de serrage contribue au serrage efficace sans effort.
- Adaptation aisée aux plans de travail, établis, etc.

UNE 16-536

Made in Spain



| No.       | in. |  | mm | kg  |  |
|-----------|-----|---|----|-----|---|
| 450020000 | 2   | 60  |    | 3,4 | 1   |
| 450030000 | 3   | 89  |    | 5,5 | 1   |
| 450040000 | 4   | 114   |    | 9,6 | 1   |

... Total performance !

# Bancos de trabajo. Tri-stands. Établis.

1  
20

## 462 Banco Tristand

### 463 Banco Tristand con placa curvatubos

- Banco de trabajo portátil de peso ligero y de fácil manipulación. Con bandeja plegable para facilidad de transporte.
- Con pata trasera regulable para mejorar la estabilidad.
- Los tornillos de banco y mordazas de cadena pueden montarse en el.



## 462 Tristand

### 463 Tristand with bending plate

- Light easy handled work stand. Collapsible tray for easy carrying.
- With adjustable rear leg for increased stability.
- Stand accepts yoke vises and chain vises.

## 462 Établi Tristand

### 463 Établi Tristand avec plaque à cintrer

- Établi portable léger et facile à transporter. Tablette dépose-outils rabattable pour faciliter le transport.
- Pied arrière réglable pour améliorer la stabilité.
- Le montage des étaux à charnière et à chaîne est possible sur cet établi.



| No.       |   | kg   |  |
|-----------|---|------|---|
| 462000000 | Tristand bench                            | 15   | 1   |
| 463000000 | Tristand bench with pipe bending plate    | 16   | 1   |
| 463100000 | Tristand bench with plate + vise 450 (2") | 19,4 | 1   |

## 464 Banco de trabajo portátil (placa de aluminio)

- Banco de trabajo plegable en aluminio.
- Valido para trabajar cualquier tipo de tubo.
- Incluye bandeja plegable que facilita el transporte y el armado.
- Incluye ranuras para colocar herramientas, tres apoyos para doblado de tubos y alojamientos para uso de tornillos, mordazas y equipos SUPER EGO como SUPERTRONIC o ROBEND.



No incluye tornillos.  
Screws are not included.  
Ne comprend les vis.

## 464 Portable stand (aluminium plate)

- Collapsible workbench in aluminium.
- Can be used with any kind of pipe.
- Includes tray fold in for easy carrying and setup.
- Includes slots for hanging tools, three pipe benders and can be used together with different vises and SUPER EGO machines such as SUPERTRONIC or ROBEND.



## 464 Établi Tripode (plaque en aluminium)

- Etabli pliant en aluminium.
- Valable pour travailler tout type de tube.
- Comprend plateau pliant pour faciliter le transport et montage.
- Comporte espace pour les outils, trois support pour cintrer et peut être utilisé avec différents étaux et des machines SUPER-EGO telles que SUPERTRONIC ou ROBEND.

Made in Spain

|           |   |      |   |
|-----------|---|------|---|
| 464000000 | 464   | 13   | 1 |
| 464003000 | 464 + 400 (2.1/2")  | 14,9 | 1 |
| 464003100 | 464 + 400 (4")  | 16,9 | 1 |
| 464003400 | 464 + 450 (2")  | 16,4 | 1 |
| 464020000 | 464 + 404 (4")  | 18,5 | 1 |
| 464030000 | 464 + 404 (6")  | 22,6 | 1 |
| 464010100 | Tornillos para mordazas. Vise mounting. Vis pour mâchoires. | 0,2  | 1 |

## Banco de trabajo 2 en 1

- Banco de trabajo con mordaza hasta 6".

## Work bench 2 in 1

- Work bench with up to 6" vise.

## Établi 2 en 1

- Établi avec mors jusqu'à 6"..



1500000530 Banco de trabajo 2/ Work bench/ Établi

1

**SUPER-EGO**

... Total performance !

# Terrajas manuales. Manual pipe threaders. *Filières manuelles.*

- Terraja ligera con cabezas intercambiables y sistema de carraca oculta que permite el cambio rápido y fácil de peines.
- Mango excéntrico de la carraca que facilita el trabajo en espacios reducidos.
- Las cabezas se pueden colocar en la carraca desde ambos lados.
- Peines y cabezas fabricadas con tornos CNC.
- Carraca sencilla de fácil manejo y adecuada hasta 2" (1/4" a 1. 1/4" con adaptador).

- Enclosed ratchet drop head threader.
- Off centered handle ratchet to enable to work on confined areas.
- Die heads can be placed in both sides.
- Dies and die heads are CNC manufactured.
- Simple and easy to use ratchet up to 2" (1/4" to 1. 1/4" with adaptor).

- *Filière légère à têtes interchangeables et système à cliquet intérieur pour un changement rapide et aisé des peignes.*
- *Manche excentré du cliquet pour les endroits d'accès difficiles.*
- *Logement des têtes dans le cliquet des deux côtés.*
- *Peignes et têtes sont fabriqués par CNC.*
- *Un seul cliquet très confortable pour capacité 2" (de 1/4" à 1.1/4" avec adaptateur).*



Made in Spain

## 600 Set PROMO

- En caja de plástico (320 x 190 x 90 mm).
- Plastic box (320 x 190 x 90 mm).
- *En coffret plastique (320 x 190 x 90 mm).*

## 600 Set compact

- En caja de plástico (320 x 290 x 90 mm).
- Plastic box (320 x 290 x 90 mm).
- *En coffret plastique (430 x 350 x 150 mm).*



| No. BSPT  | Ø                   |   |   | kg  |   |
|-----------|---------------------|---|---|-----|---|
| 600240600 | 1/2"-3/4"-1"-1.1/4" | 1 | 4 | 5,5 | 1 |
| 600240900 | 1/2"-3/4"-1"        | 1 | 3 | 5,8 | 1 |

| No. BSPT  | No. NPT   | Ø                        |   |   | kg  |   |
|-----------|-----------|--------------------------|---|---|-----|---|
| 600220500 | 600223500 | 3/8"-1/2"-3/4"-1"-1.1/4" | 1 | 5 | 6   | 1 |
| 600220600 | 600223600 | 1/2"-3/4"-1"-1.1/4"      | 1 | 4 | 5,5 | 1 |
|           | 600223700 | 1/4"-3/8"-1/2"-3/4"-1"   | 1 | 5 | 5,8 | 1 |
| 600220800 | 600223800 | 3/8"-1/2"-3/4"-1"        | 1 | 4 | 5,1 | 1 |
| 600220900 | 600223900 | 1/2"-3/4"-1"             | 1 | 3 | 4,6 | 1 |

**SUPER-EGO**

**... Total performance !**



# Terrasas manuales. Manual pipe threaders. *Filières manuelles.*

1  
22

## 600 Set profesional

- En caja de plástico (430 x 350 x 150 mm).



## 600 Set professional

- Plastic box (430 x 350 x 150 mm).

## 600 Set professionnel

- En coffret plastique (430 x 350 x 150 mm).

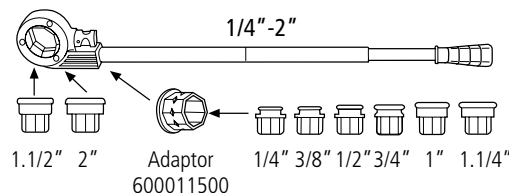

Made in Spain

| No. BSPT  | No. NPT   |                |   |   | kg |      |   |
|-----------|-----------|----------------|---|---|----|------|---|
| 600230100 | 600233100 | 3/8"-2"        | 1 | 7 | 1  | 11,4 | 1 |
| 600230200 | 600233200 | 1/2"-2"        | 1 | 6 | 1  | 10,5 | 1 |
|           | 600233300 | 3/4"-2"        | 1 | 5 | 1  | 9,9  | 1 |
| 600230400 | 600233400 | 1"-2"          | 1 | 4 | 1  | 9,3  | 1 |
| 600230500 |           | 1.1/4"-2"      | 1 | 3 | 1  | 8,5  | 1 |
| 600230600 |           | 1.1/2"-2"      | 1 | 2 | -  | 7,3  | 1 |
| 6002M0000 | (conduit) | 16-20-25-32 mm | 1 | 1 | 4  | 1    | 1 |

## 500 Equipo básico del fontanero

- Todas las herramientas necesarias para acometer trabajos completos de fontanería en un estuche.
- Peso aproximado: 8 kg.
- En robusta caja de plástico.

## 500 Plumber's kit

- All tools needed for a complete professional plumbing job in a single plastic book.
- Approximate weight: 8 kg.
- In robust carrying case.

## 500 Le nécessaire du plombier

- Tous les outils nécessaires pour le travail du plombier.
- Poids approximatif : 8 kg.
- En coffret plastique robuste.



Made in Spain

| S00750000 NPT |      | S00630000 BSPT |      |
|---------------|------|----------------|------|
| 102140000     |      | 102140000      |      |
| 522100000     |      | 522100000      |      |
| 600000000     |      | 600000000      |      |
| 6004N0000     | 1/2" | 6004D0000      | 1/2" |
| 6005N0000     | 3/4" | 6005D0000      | 3/4" |
| 6006N0000     | 1"   | 6006D0000      | 1"   |
| 701010000     |      | 701010000      |      |

**SUPER-EGO**

... Total performance !

# Manual pipe threaders. Terrajas manuales. Filières manuelles.

## Cabezas de terrajas



## Die heads



Made in Spain

## Têtes de filières

| No. BSPT  | No. NPT   | Ø      | No. metric P1,5 mm | Ø     |   |
|-----------|-----------|--------|--------------------|-------|---|
| 6002D0000 | 6002N0000 | 1/4"   |                    |       | 1 |
| 6003D0000 | 6003N0000 | 3/8"   | 6000M1600          | 16 mm | 1 |
| 6004D0000 | 6004N0000 | 1/2"   | 6000M2000          | 20 mm | 1 |
| 6005D0000 | 6005N0000 | 3/4"   | 6000M2500          | 25 mm | 1 |
| 6006D0000 | 6006N0000 | 1"     |                    |       |   |
| 6007D0000 | 6007N0000 | 1.1/4" |                    |       |   |
| 6008D0000 | 6008N0000 | 1.1/2" |                    |       |   |
| 6009D0000 | 6009N0000 | 2"     |                    |       |   |

## Juego de peines



## Dies set



Made in Spain

## Jeu de peignes

| No. BSPT  | No. NPT   | Ø      |   |   |
|-----------|-----------|--------|---|---|
| 6002D4000 | 6002N4000 | 1/4"   | 1 | • |
| 6003D4000 | 6003N4000 | 3/8"   | 1 | • |
| 6004D4000 | 6004N4000 | 1/2"   | 1 | • |
| 6005D4000 | 6005N4000 | 3/4"   | 1 | • |
| 6006D4000 | 6006N4000 | 1"     | 1 | • |
| 6007D4000 | 6007N4000 | 1.1/4" | 1 | • |
| 6008D4000 | 6008N4000 | 1.1/2" | 1 | • |
| 6009D4000 | 6009N4000 | 2"     | 1 | • |

## Accesorios



6000000000 - 600010000

## Accessories

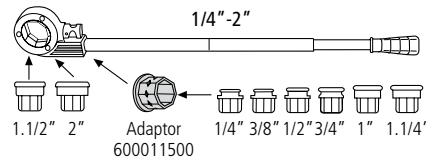

Adaptor 600011500

## Accessoires



600011500

862009000

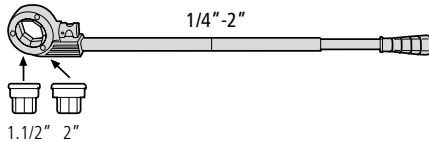

70296

Made in Spain

| No.  |                                       | kg   |   |
|--|---------------------------------------|------|---|
| Manerales. Ratchet handles. <i>Manches</i> |                                       |      |   |
| 6000000000                                 | 1/4"-1.1/4" Ø                         | 1,7  | 1 |
| 600010000                                  | 1.1/2"-2" Ø                           | 2,4  | 1 |
| Escariador. Reamer only. <i>Alésoir.</i>   |                                       |      |   |
| 70296                                      |                                       | 0,7  | 1 |
| Adaptador. Adaptor. <i>Adaptateur.</i>     |                                       |      |   |
| 862009000                                  | Automatic. 1/4"-3/8"-1/2"-3/4"-1.1/4" | 0,84 | 1 |
| 600011500                                  | 1/4"-3/8"-1/2"-3/4"-1.1/4"            | 0,30 | 1 |

## 662 Terrajas ajustables 4"

- Sistema de carraca doble (izquierda y derecha) con fácil centrado del tubo para garantizar roscas perfectas.
- Cuerpo abierto, facilita la caída de la viruta.
- Cuerpo pesado y robusto, los mangos facilitan el trabajo.

## 662 Adjustable Pipe threader 4"

- Double ratchet system (left and right) and easy centering of the pipe, assuring a perfect threads.
- Open body tipe, easy discharge of chips.
- Rugged heavy body with handles to facilitate manipulation.

## 662 Filières réglables 4"

- Système à double cliquet (gauche et droite) avec centrage aisé du tube pour garantir des filets parfaits.
- Corps ouvert qui facilite la chute du copeau.
- Corps lourd et robuste, et des manches qui facilitent le travail.

Made in Spain



| No. BSPT   | No. NPT   | Ø           |   | kg   |   |
|--|-----------|-------------|---|------|---|
| 662200100  | 662300000 | 1.1/2" - 4" | 3 | 28,4 | 1 |
| 662200300  | 662300100 | 2.1/2" - 4" | 2 | 27,2 | 1 |
| 662200500  |           | 1.1/2" - 3" | 2 | 27,5 | 1 |
| Juego de peines. Die set. <i>Jeu de peignes.</i> |           |             |   |      |   |
| 6621D2200  | 6621N2200 | 1.1/2" - 2" |   |      | 1 |
| 6622D2200  | 6622N2200 | 2.1/2" - 3" |   |      | 1 |
| 6623D2200  | 6623N2200 | 3.1/2" - 4" |   |      | 1 |

# Roscadora electroportátil. Portable power drive threader. Machine à fileter électroportative SUPERTRONIC 1250.

1  
24

- Especialmente diseñada para el trabajo de mantenimiento y usos en lugares de difícil acceso gracias a su diseño compacto en la cabeza.
- La altura de la zona de roscado es la más pequeña del mercado.
- Cambio de sentido de giro electrónico para reducir el peso y maximizar la portabilidad.
- Se recomienda el uso del fijatubos de acero forjado.
- Carcasa de plástico, reforzada de fibra de vidrio para proteger el motor.
- Cuerpo de aluminio robusto y resistente.
- Interruptor de marcha: sin bloqueo.
- Specially designed for maintenance work and use in confined spaces thanks to compact head design.
- Height of threading area is the smallest in the market.
- Electronic reversal of the direction of rotation to reduce weight and improve portability.
- Forged steel pipe holder, recommended.
- Glass reinforced plastic case to protect the motor.
- Robust and resilient aluminium body.
- Operating switch: non-blocking.
- Spécialement conçue pour travaux de maintenance et dans des endroits difficiles d'accès grâce à son design compact de tête.
- La hauteur de la zone de filetage est la plus réduite du marché.
- Changement de sens de rotation électronique pour réduire le poids et maximiser la portabilité.
- Il est recommandé d'utiliser le fixe-tubes en acier forgé.
- Carcasse en plastique, renforcée avec fibre de verre pour protéger le moteur.
- Corps en aluminium robuste et résistant.
- Interrupteur de marche: sans blocage.



Única en el mercado con sistema de transmisión a base de engranajes helicoidales.

Only threader in the market with helicoidal gear transmission system.

Unique sur le marché avec système de transmission à base d'engrenages hélicoïdaux.

865008700



Made in Spain



En estuche de plástico resistente, incluye: SUPERTRONIC® 1250, 3 cabezas y fijatubos.  
Robust plastic carrying case including SUPERTRONIC® 1250, 3 heads and pipe holder.  
En coffret plastique résistant qui inclut SUPERTRONIC® 1250, 3 têtes et fixe-tubes.

| BSPT      |                                     |       | kg  |   |
|-----------|-------------------------------------|-------|-----|---|
| 866200000 | 1/2" - 3/4" - 1" - 1.1/4" BSPT      | 230 V | 4,9 | 1 |
| 866203000 | 1/2" - 3/4" - 1" - 1.1/4" NPT       | 230 V | 4,9 | 1 |
| 866213000 | 1/2" - 3/4" - 1" - 1.1/4" NPT       | 110 V | 4,9 | 1 |
| 865008700 | Fijatubos. Pipe holder. Fixe-tubes. |       |     | 1 |

**SUPER-EGO**

... Total performance !



# Roscadora electroportátil. Portable power drive threader. Machine à fileter électroportative SUPERTRONIC 2000.

- Preparadas para roscar tubos en rosca cónica DIN 2999 dchas.
- Capacidad 1/4"-2".
- Se recomienda el uso del fijatubos de acero forjado.
- Las cabezas de 1.1/2" y 2" encajan directamente en el alojamiento octogonal.
- Se necesita un adaptador con bloqueo automático para las cabezas hasta 1.1/4".
- Mango integrado no deslizante.
- Motor universal: 1.010 W, 50/60 Hz con doble aislamiento según las normas VDE/CEE. Reducido consumo 3,5 A.
- Escobillas con acceso directo sin necesidad de apertura del motor.
- Carcasa construida en aluminio aleado.
- For threading right-hand taper pipe threads DIN 2999.
- Capacity 1/4"-2".
- Recommended forged steel pipe holder.
- 1.1/2" and 2" heads fit directly the octagonal housing.
- Requires the Euroblock adapter for heads up to 1 1/4"
- Integrated non-slip handle.
- Universal electric motor: 1,010 W, 50/60 Hz with double insulation according to VDE/ CEE standards. Low 3,5 A consumption.
- Direct access for brush change with no need to open the motor.
- Aluminium alloy case.
- Pour fileter des tubes en filet conique DIN 2999 droites.
- Capacité 1/4"-2".
- Il est recommandé d'utiliser le fixe-tube en acier forgé.
- Les têtes de 1.1/2" et 2" s'emboîtent directement dans le logement octogonal.
- On a besoin d'un adaptateur à blocage automatique pour les têtes jusqu'à 1.1/4".
- Manche intégré antidérapant.
- Moteur universel: 1.010 W, 50/60 Hz avec double isolement conformément aux normes VDE/CEE. Consommation réduite 3,5 A.
- Charbons avec accès direct sans besoin d'ouvrir le moteur.
- Carcasse en aluminium allié.



**SUPER-EGO**

**... Total performance !**

# Roscadora electroportátil. Portable power drive threader. Machine à fileter électroportative SUPERTRONIC 2000.

1  
26

• En estuche de plástico resistente que incluye: SUPERTRONIC® 2000, cabezas de terraja (según composición) y fijatubos.

• Robust plastic carrying case including: SUPERTRONIC® 2000, die heads (according to composition) and pipe holder.

• En coffret plastique résistant qui comprend: SUPERTRONIC® 2000, têtes de filière (selon composition) et fixe-tubes.

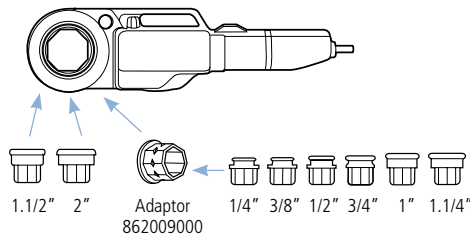

| No. BSPT  | No. NPT   | Motor                   | kg   |   |
|-----------|-----------|-------------------------|------|---|
| 864220200 | 864223200 | European 230 V 1/2"-2"  | 17,5 | 1 |
| 864120200 |           | European 230 V 1/2"-2"  | 17,7 | 1 |
|           | 864273200 | American 110 V 1/2"-2"  | 17,5 | 1 |
| 864280200 | 864283200 | Argentine 230 V 1/2"-2" | 17,5 | 1 |

## Caja reductora de engranajes

- Gran reducción de la transmisión merced a su tren de engranajes con siete ejes paralelos montados sobre rodamientos de bolas, que permiten una transmisión constante del nivel de potencia.
- Reduce de 32.000 a 15-20 rpm gracias a su cadena cinemática de diseño especial, que asegura un suave rendimiento del motor.
- Lubricación constante de todos los elementos internos

## Gear box

- High transmission reduction through seven parallel, ball bearing mounted gear shafts, providing constant level power transmission.
- Reduction from 32.000 to 15-20 r.p.m. is achieved through a specially designed kinematic chain ensuring a smooth motor performance.
- Constant lubrication of all the internal elements.

## Boîte d'engrenages

- Transmission très puissante de réduction avec sept axes d'engrenages parallèles, roulement à billes monté sur la transmission, procurant une transmission de puissance constante.
- La réduction depuis 32000 tour/min s'obtient para le biais d'une chaîne cinématique qui assure un fonctionnement uniforme du moteur.
- Lubrification continue de toutes les parties internes.



## Cambio de marcha mecánico, mediante palanca de inversión.

En punto muerto, el motor trabaja en vacío. Gran velocidad inversa de 60 rpm que reduce el tiempo de roscado.

## Mechanical reverse

Direction is changed through the gear box. In neutral position the motor runs unloaded.

## Changement de marche mécanique

Changement de sens de marche par le levier du réducteur.

Au point mort, le moteur travaille en vide.

Haute vitesse d'inversion de 60 rpm qui réduit le temps de filetage.



## Cabeza de roscado desplazada y en ángulo, que permite roscar en áreas de difícil acceso y cercanas a la pared. Puede usarse sin soporte.

An offset and angled threading head enables power threading in the most confined areas and close-to-walls positions. It can be used without stand.

Un décalage et tête de filetage en angle permet une plus puissante filetage dans les zones les plus confinées et très proche des murs. Il peut être utilisé sans support.



## Aceite de roscar. (Página 29).

Cutting oil. (Page 29).

Huile de coupe. (Page 29).



**SUPER-EGO**

**... Total performance !**

# Roscadora 2". Power threading machine 2". Machine à fileter 2".

- Máquina roscadora de 2" con capacidad de 1/2" a 2" (DIN 2999 BSPT dchas).
- Ligera y compacta.
- Permite realizar todas las operaciones asociadas al tubo, corte, escariado y roscado en un tiempo mínimo.

- Threading machine from 1/2" to 2" (DIN 2999 BSPT right).
- Compact and light.
- Suitable for the following applications related to the pipe: cutting, reamering and threading in very short time..

- Machine à fileter 2 " capacité de 1 / 2 " à 2 "(BSPT DIN 2999 droite).
- Légère et compacte.
- Permet toutes les opérations liées à la découpe de tube alésage et filetage en un minimum de temps.

## Características

- Lubricación automática por el interior de la terraja directamente a los peines. Bomba de circulación de aceite mecánica.
- Regulación de la longitud de la rosca
- Regulación de la profundidad de la rosca para roscas más abiertas o cerradas.
- Los peines de copiado son más cortos que los standard y la fuerza necesaria para la operación de roscado es inferior.
- Sección peines: 14 x 20 mm.: dos juegos de peines: de 1/2" a 3/4" y de 1" a 2".
- Escariador de 5 aristas.
- Sistema de bloqueo-desbloqueo del cabezal de roscado.

## Technical features

- Automatic oiling through the die head onto the dies. Mechanical oil pump.
- Threading length can be regulated.
- Threading depth can be also regulated. More open or closer threads.
- Due to the profiling-type die head system dies are smaller than standard die. This means that power used to thread is less.
- Dies size: 14 x 20 mm. Two die sets: from 1/2" to 3/4" and 1" to 2".
- 5 flute cone reamer.
- Locking-unlocking die head system.

## Caractéristiques

- Lubrification automatique à l'intérieur de la filière directement sur les peignes.
- Pompe à huile à système mécanique
- Modification et changement simple et rapide des peignes.
- Réglage de la longueur du filetage
- Réglage de la profondeur du filetage
- Dimension des peignes: 14 x 20 mm.: 2 jeux de peignes: de 1 / 2 "à 3 / 4 " et 1 " à 2 "
- Alésoir conique à 5 lames.
- Têtes de filières avec verrouillage et déverrouillage automatique.

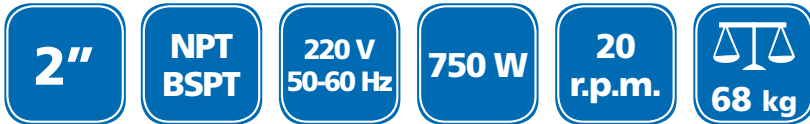

No.886420000  
Roscardora 2" con cabezal compatible con RIDGID.  
Threading machine 2" with die head type RIDGID.  
Machine à fileter 2" avec tête type RIDGID.



**SUPER-EGO**

**... Total performance !**



# Roscadora 2". Power threading machine 2". Machine à fileter 2".

1  
28

## Características técnicas

- Motor de inducción de 750W. 220V – 50/60 Hz AC
- Silencioso y sin mantenimiento (no lleva escobillas).
- Velocidad de giro 20 r.p.m.
- Dimensiones: 760 x 510 x 570 mm

## Technical features

- Induction motor 750W
- 220V-50/60 Hz AC
- Silent and without maintenance. (No carbon brushes)
- 20 r.p.m.
- Dimensions: 760 x 510 x 570 mm.

## Caractéristiques techniques

- Moteur à induction : 750 W
- 220 V - AC 50/60 Hz
- Silencieuse ne nécessitant que très peu d'entretien.
- Vitesse de rotation 20 tr / min.
- Dimensions: 760 x 510 x 570 mm



Garras autoblocantes (2 puntos de agarre por garra), fácilmente reemplazables.

Locking chucks with 2 grip points per jaw insert. Easy to replace.

Griffes autoblocantes (2 points mordantes) facilement remplaçables.

| No.       |  | kg |  |
|-----------|--|----|---|
| 886320000 | Tipo copiado. Type "Profiling die head". Type "copiés" | 68 | •   |
| 886110000 | Tipo RIDGID. Type RIDGID. Type RIDGID 110V             |    | •   |
| 886420000 | Tipo RIDGID. Type RIDGID. Type RIDGID 220V             |    | •   |
| 899600000 | Soporte. Support. Support.                             |    | •   |

Soporte para tubos 4".  
Support for pipes up to 4".  
Support pour tubes jusqu'à 4".



Detalle de la garra.  
Chuck in detail.  
Détail de la griffe.



Selección de la profundidad de la rosca.  
Thread depth.  
Selection de la profondeur du filetage.

| No.                                   |  | kg |  |
|---------------------------------------|--|----|---|
| Accesorios. Accessoires. Accessoires. |  |    |   |
| 886327000                             | Peines de copiado. Profiling spare dies. Jeux peignes. 1/2"-3/2" |    | •   |
| 886327100                             | Peines de copiado. Profiling spare dies. Jeux peignes. 1"-2"     |    | •   |
| 886427000                             | Peines. Dies. Peignes. 1/2"-3/4" BSPT                            |    | •   |
| 886427100                             | Peines. Dies. Peignes. 1"-2" BSPT                                |    | •   |
| 886428000                             | Peines. Dies. Peignes. 1/2"-3/4" NPT                             |    | •   |
| 886428100                             | Peines. Dies. Peignes. 1"-2" NPT                                 |    | •   |
| 891042700                             | Cuchilla. Spare cutting wheel. Molette.                          |    | •   |

## Aceite de roscar

- Roscado continuo con lubricación y refrigeración óptimos.
- Reduce el desgaste de las herramientas.
- Facilita la eliminación de viruta.
- Previene la oxidación.
- Totalmente inocuo para la piel.
- Indispensable para el uso de su máquina roscadora.



## Cutting oil

- Continuous threading with optimum lubrication and cooling.
- Reduces tool wear.
- Makes swarf removal easier.
- Prevents corrosion.
- Totally harmless for the skin.
- Essential for your threading machine.

## Huile de coupe

- Filetage continu avec lubrification et réfrigération optimales.
- Réduit l'usure des outils.
- Facilite l'élimination de copeau.
- Préviend l'oxydation.
- Complètement inoffensive pour la peau.
- Indispensable pour votre machine à fileter.

| No.       |  | kg |  |
|-----------|--|----|---|
| SEH020600 | Aceite mineral. Mineral oil. Huile miérale. 5 L.       | 5  | •   |
| SEH020200 | Aceite sintético. Sintetic oil. Huile synthétique. 5L. | 5  | •   |

**SUPER-EGO**

**... Total performance !**

# Accesorios para ranurar. Accessory for grooving. Accessoire pour ranurer.

## Accesorio RO-GROOVER

- Máquina manejable, ligera, y robusta que permite hacer ranuras en tubos de hasta 6" (sch 10) y hasta 3" (sch 40) con suma facilidad.
- Altamente versátil gracias a los múltiples accesorios de que dispone, puede ser utilizada junto con máquinas roscadoras de marcas como Super-Ego, Rothenberger, Ridgid y usada junto a nuestra roscadora SUPERTRONIC® y un gran número de posibles bases de sujeción (bancos de trabajo 464, y junto a cualquier tornillo de banco).
- El ajuste de la profundidad de ranurado en función del tubo utilizado es muy sencillo, existiendo diferentes rodillos en función del diámetro del tubo a ranurar.
- Set básicos con capacidad de 2"-6" SCH 10 opcionales conjuntos de rodillos 1" y conjuntos de rodillos de 1.1/4" y 1.1/2".

Ø  
6"

## Accessory RO-GROOVER

- Easy to handle, light, and robust machine for easy pipe grooving up to 6" (sch 10) and 3" (sch 40).
- Highly versatile thanks to the various accessories provided, it may be used jointly with threading machines of different brands such as SUPER-EGO, ROTHENBERGER, RIDGID and with our SUPERTRONIC® threader and a variety of stands (work bench 464, and any bench vise).
- Grooving depth is easily adjusted for each pipe size, different rolls being provided as a function of the size of the pipe to be grooved.
- Basic sets with capacity 2"-6" SCH 10. Optional sets of rolls 1" and sets of rolls 1.1/4" and 1.1/2".

## Accessoire RO-GROOVER

- Machine maniable, légère et robuste qui permet d'effectuer des rainures sur des tubes jusqu'à 6" (sch 10) et jusqu'à 3" (sch 40) très facilement.
- Hautement versatile grâce aux multiples accessoires dont elle dispose, elle peut être utilisée conjointement à des fileteuses de marques comme SUPER-EGO, ROTHENBERGER, RIDGID et avec notre machine à fileter SUPERTRONIC® et un grand nombre de possibles bases de fixation (établis 464 et n'importe quel étau à charnière).
- Le réglage de la profondeur de rainurage en fonction du tube utilisé est très simple, et il existe différents rouleaux en fonction du diamètre du tube à rainurer.
- Set de base avec capacité de 2"-6" SCH 10 optionnels sets de rouleaux 1" et sets de rouleaux de 1.1/4" et 1.1/2".

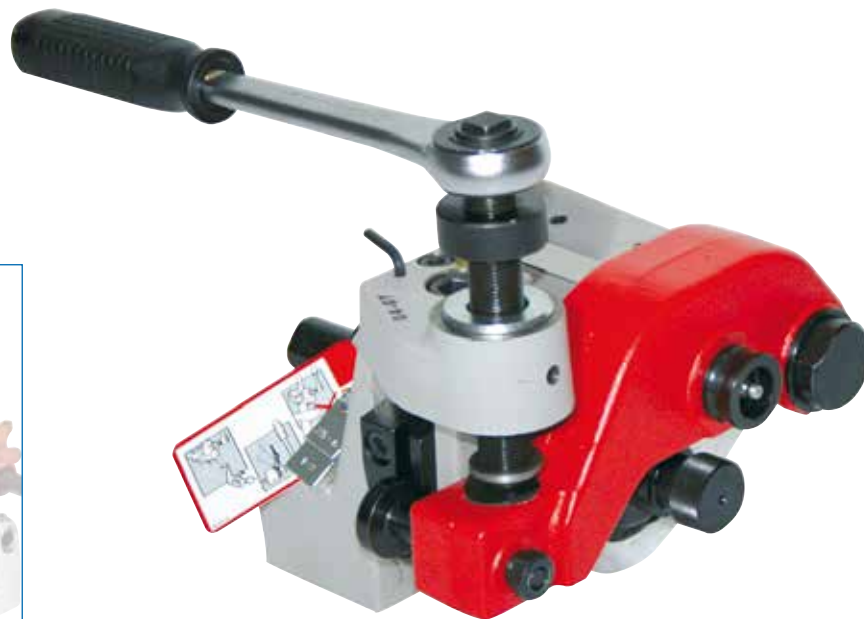

Made in Spain

| No.  |                                  | kg   |  |
|--|----------------------------------|------|---|
| 887090100  | SUPER-EGO, ROTHENBERGER y REX 3" | 14,5 | •   |
| 887090800  | SUPER-EGO 4"                     | 14,5 | •   |
| 887092000  | SUPERTRONIC® 2000                | 14,5 | •   |
| Rodillo y eje de ranurado. Grooving roll and shank. Rouleau et axe de rainurage. |                                  |      |   |
| 887090500  | 1"                               |      | •   |
| 887090600  | 1.1/4"-1.1/2"                    |      | •   |
| 887090700  | 2"-6"                            |      | •   |
| Base de montaje de repuesto. Spare stand. Base de montage de rechange.           |                                  |      |   |
| 887090300  | SUPER-EGO 3"                     |      | •   |
| 887091800  | ROTHENBERGER 4"                  |      | •   |
| 887092100  | SUPERTRONIC® 2000                |      | •   |

**SUPER-EGO**

**... Total performance !**

# Cortatubos. Tube cutters. Coupe-tubes.

- Cuerpo compacto y corredera de pequeñas dimensiones para trabajos en espacios muy reducidos. Base reforzada.
- Rodillos con alojamiento para corte cerca del abocardado.
- Gran pomo de avance moleteado.

- Compact body and small cutter-slide for work in confined spaces. Reinforced base.
- Close-to-flare cut grooved rollers.
- Large knurled feed knob.

- Corps compact et glissière de petites dimensions pour travailler dans des endroits difficiles d'accès. Base renforcée.
- Rouleaux à gorges pour coupe à ras des collets.
- Grande poignée d'avance moletée.

## 716 Cortatubos MINI PRO

## 716 Tube cutter MINI PRO

## 716 Coupe-tubes MINI PRO

Ø  
16 mm  
5/8"

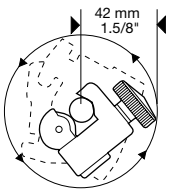

Made in Spain



| No.                                 | ⊙                   | in      | mm   | kg  |   |   |
|-------------------------------------|---------------------|---------|------|-----|---|---|
| <b>716200000</b>                    | Cu, Al              | 1/8-5/8 | 3-16 | 0,1 | 4 | • |
| Cuchillas. Cutter wheels. Molettes. |                     |         |      |     |   |   |
| <b>735000500</b>                    | Cu-Al cutter wheels |         |      | 5   | • |   |
| <b>735001500</b>                    | SS cutter wheels    |         |      | 5   | • |   |
| Eje. Shaft. Axe.                    |                     |         |      |     |   |   |
| <b>70041</b>                        |                     |         |      |     | 1 |   |

## 722 Cortatubos MINI PRO

## 722 Tube cutter MINI PRO

## 722 Coupe-tubes MINI PRO

Ø  
22 mm  
7/8"

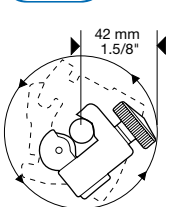

Made in Spain



| No.                                 | ⊙                                 | in      | mm   | kg  |   |   |
|-------------------------------------|-----------------------------------|---------|------|-----|---|---|
| <b>722200000</b>                    | Cu, Al                            | 1/4-7/8 | 6-22 | 0,1 | 4 | • |
| <b>P002D0300</b>                    | Display 722 x 20 + 735000500 x 20 |         |      | 2,5 |   | • |
| Cuchillas. Cutter wheels. Molettes. |                                   |         |      |     |   |   |
| <b>735000500</b>                    | Cu-Al Cutter wheels               |         |      | 5   | • |   |
| <b>735001500</b>                    | SS cutter wheels                  |         |      | 5   | • |   |
| Eje. Shaft. Axe.                    |                                   |         |      |     |   |   |
| <b>70041</b>                        |                                   |         |      |     | 1 |   |

- Diseño ergonómico del cuerpo y del pomo, proporciona superficie de soporte en la mano al girar.
- Mejora de la precisión de corte gracias al sólido bastidor y pequeña tolerancia de deslizamiento.
- Rodillos extra largos.

- Ergonomic design of body and knob provides better hand grip for turning
- Better cut precision thanks to the sturdy frame and small slip tolerance.
- Extra long rollers.

- La forme ergonomique du corps et de la poignée procure un emplacement à la main pour tourner.
- Rouleaux extra longs.

## 722 Cortatubos MINI PRO

## 722 Tube cutter MINI PRO

## 722 Coupe-tubes MINI PRO

Ø  
22 mm  
7/8"

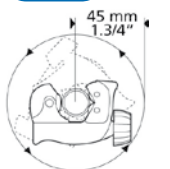

Made in Spain



| No.                                 | ⊙      | in      | mm   | kg  |   |   |
|-------------------------------------|--------|---------|------|-----|---|---|
| <b>722100000</b>                    | Cu, Al | 1/4-7/8 | 6-22 | 0,2 | 4 | • |
| Cuchillas. Cutter wheels. Molettes. |        |         |      |     |   |   |
| <b>735010500</b>                    | MLP    |         |      | 5   | • |   |
| <b>735001500</b>                    | SS     |         |      | 5   | • |   |
| Eje. Shaft. Axe.                    |        |         |      |     |   |   |
| <b>70041</b>                        |        |         |      |     | 1 |   |

## 728 Cortatubos MINI-MAX PRO

## 728 Tube cutter MINI-MAX PRO

## 728 Coupe-tubes MINI-MAX PRO

Ø  
28 mm  
1.1/8"

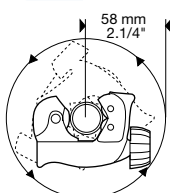

Made in Spain



| No.                                 | ⊙      | in        | mm   | kg  |   |   |
|-------------------------------------|--------|-----------|------|-----|---|---|
| <b>728000000</b>                    | Cu, Al | 1/8-1.1/8 | 3-28 | 0,2 | 4 | • |
| Cuchillas. Cutter wheels. Molettes. |        |           |      |     |   |   |
| <b>735000500</b>                    | Cu-Al  |           |      | 5   | • |   |
| <b>735010500</b>                    | MLP    |           |      | 5   | • |   |
| <b>735001500</b>                    | SS     |           |      | 5   | • |   |
| Eje. Shaft. Axe.                    |        |           |      |     |   |   |
| <b>70041</b>                        |        |           |      |     | 1 |   |



# Cortatubos. Tube cutters. Coupe-tubes.

- Cuerpo y corredera de aleación Zamak.
- Guía monobloque.
- Rodillos con alojamiento para corte cerca del abocardado
- El pomo incorpora cuchilla de repuesto en alojamiento específico.
- Pomo de diseño especial para un mejor agarre.

- Zamak body and cutter-slide.
- Monoblock guide.
- Close-to-flare cut grooved rollers
- Spare cutter wheel in specific knob housing.
- Special knob design for better grip.

- Corps et glissière en alliage Zamak.
- Coulisse monobloc.
- Rouleaux à gorges pour coupe à ras des collets.
- Molette de rechange dans le pommeau.
- Design spécial de la poignée pour une meilleure prise en main.

## 725 Cortatubos estándar PRO

- Escariador plegable.

## 725 Standard tube cutter PRO

- Folding reamer.

## 725 Coupe-tubes standard PRO

- Ebavureur escamotable.

Ø  
30 mm  
1.1/8"

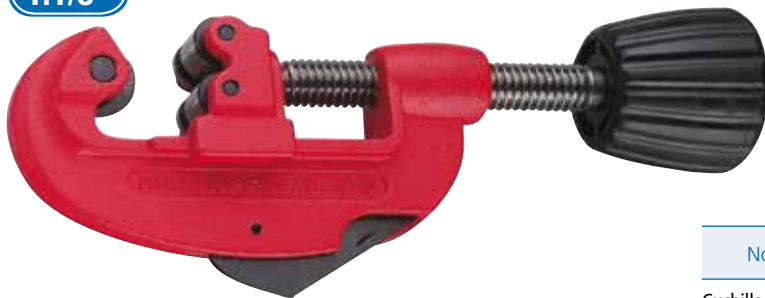

Made in Spain

| No.       | ⊗          | in        | mm   | kg  |   |   |
|-----------|------------|-----------|------|-----|---|---|
| 725200000 | 2 x Cu, Al | 1/8-1.1/8 | 3-30 | 0,2 | 4 | • |

| No.                                 |       |   |   |
|-------------------------------------|-------|---|---|
| Cuchillas. Cutter wheels. Molettes. |       |   |   |
| 735000500                           | Cu-A  | 5 | • |
| 735010500                           | MLP   | 5 | • |
| 735001500                           | SS    | 5 | • |
| 763012200                           | PP-PE | 5 | • |
| Eje. Shaft. Axe.                    |       |   |   |
| 70041                               |       | 1 |   |

## 726 Cortatubos PRO

- Con tope de rodillos para protección de la cuchilla.
- La perpendicularidad entre rodillos y cuchilla produce un corte afilado y nítido.

## 726 Tube cutter PRO

- Roller stops for cutter wheel protection.
- The squareness of the rollers to the cutter wheel produces a sharp and clean cut.

## 726 Coupe-tubes PRO

- Avec butée de rouleaux pour protéger la molette.
- La perpendicularité entre les rouleaux et la molette procure une coupe affûtée et franche.

Ø  
50 mm  
2"



Made in Spain

| No.       | ⊗                   | in    | mm    | kg  |   |   |
|-----------|---------------------|-------|-------|-----|---|---|
| 726000000 | 2 Cu, Al            | 1/2-2 | 12-50 | 0,5 | 4 | • |
| 726020000 | 1 CU, Al + 1 PP, PE | 1/2-2 | 12-50 | 0,5 | 4 | • |

| No.                                 |        |   |   |
|-------------------------------------|--------|---|---|
| Cuchillas. Cutter wheels. Molettes. |        |   |   |
| 735000500                           | Cu-Al  | 5 | • |
| 735010500                           | MLP    | 5 | • |
| 735001500                           | SS     | 5 | • |
| 763012200                           | PP, PE | 5 | • |
| Eje. Shaft. Axe.                    |        |   |   |
| 70006                               |        | 1 |   |

**SUPER-EGO**

**... Total performance !**

# Cortatubos. Tube cutters. Coupe-tubes.

1  
32

- Sistema telescópico de alimentación de cuchilla.
- Mango ergonómico con cuchilla de repuesto en el pomo.
- Rodillos con alojamiento para corte cerca del abocardado.
- Ajuste rápido, escariador reemplazable incorporado.
- Diseñado y fabricado especialmente para cortes fáciles y rápidos. Pomo sobredimensionado para un fácil agarre.
- Indicado para instalación y mantenimiento de fontanería, calefacción y aire acondicionado, así como en la industria en general.

- Telescopic cutter wheel feed system.
- Ergonomic handle with spare cutter wheel in knob.
- Close-to-flare cut grooved rollers.
- Quick adjust, integrated replaceable deburrer.
- Specially designed for easy and quick cuts. Oversized knob for easy grip.
- Ideal for plumbing, heating and air conditioning installation and maintenance operations, as well as industry in general.

- Avance de la molette por sistema telescópico.
- Manche ergonomique avec molette de rechange dans la poignée.
- Rouleaux à gorges pour coupe à ras des collets.
- Réglage rapide, ébavureur remplaçable incorporé.
- Conçu et fabriqué spécialement pour des coupes faciles et rapides. Poignée surdimensionnée pour une bonne prise en main.
- Idéal pour les travaux d'installation et de maintenance en plomberie, pour les systèmes de chauffage et d'air conditionné, ainsi que pour l'industrie en général.

## Cortatubos 735

## Tube cutter 735

## Coupe-tubes 735

Ø  
35 mm  
1.3/8"



| No.                                 | ⊙          | in        | mm   | kg  | 📦 | 📦 |
|-------------------------------------|------------|-----------|------|-----|---|---|
| 735000000                           | 2 x Cu, Al | 1/4-1.3/8 | 6-35 | 0,2 | 4 | • |
| Gris EPOXY. Grey EPOXY. Gris EPOXY. |            |           |      |     |   |   |
| 735050000                           | 2 x Inox   | 1/4-1.3/8 | 6-35 | 0,2 | 4 | • |

Made in Spain



| No.  | 📦      | 📦   |
|--|--------|-----|
| Cuchillas. Cutter wheels. Molettes.  |        |     |
| 735000500  | Cu-Al  | 5 • |
| 735001500  | SS     | 5 • |
| 763012200  | PP, PE | 5 • |
| 735010500  | MLP    | 5 • |
| Cuchilla escariadora. Revolving deburrer. Molette d'ébavurage pour tube en cuivre. |        |     |
| 21652  | Cu-Al  | 1   |
| 735002300  | SS     | 1 • |
| Eje. Shaft. Axe.   |        |     |
| 70041  |        | 1   |

## 742 Cortatubos telescópico

## 742 Telescopic tube cutter

## 742 Coupe-tubes télescopique

Ø  
42 mm  
1.5/8"



Made in Spain

| No.       | ⊙                                | in        | mm   | kg  | 📦 | 📦 |
|-----------|----------------------------------|-----------|------|-----|---|---|
| 742000000 | Cu, Al                           | 1/4-1.5/8 | 6-42 | 0,4 | 4 | • |
| 74200ZB00 | 742000000 + Cuchillas Inox y MLP |           |      |     | 4 | • |

| No.                                 | 📦      | 📦   |
|-------------------------------------|--------|-----|
| Cuchillas. Cutter wheels. Molettes. |        |     |
| 735000500                           | Cu-Al  | 5 • |
| 735001500                           | SS     | 5 • |
| 763012200                           | PP, PE | 5 • |
| 735010500                           | MLP    | 5 • |

**SUPER-EGO**

... Total performance !

# Cortatubos. Tube cutters. Coupe-tubes.

- El sistema automático permite ajustar la acción deslizante y una rápida liberación.
- Cuerpo monoblock de aluminio reforzado y barra deslizante con tope para proteger las cuchillas.
- Rodillos extra largos con alojamiento para corte cerca del abocardado y pomo de diseño ergonómico.
- Escariador extraíble, alojado en el cuerpo.
- Modelos 751-752 indicados para tubos de plástico.

- Automatic system for adjusting the cutter-slide action and quick release.
- Reinforced aluminium monoblock body and slide bar with stop for cutter wheel protection.
- Extra long close-to-flare cut grooved rollers and ergonomic knob.
- Detachable deburrer housed in body.
- Patterns 751-752 ideal for plastic pipes.

- Le système automatique permet de régler l'action coulissante et une libération rapide.
- Corps monobloc en aluminium renforcé et coulisse avec système d'arrêt pour protéger les molettes.
- Rouleaux extra longs à gorges pour coupe à ras des collets et poignée ergonomique.
- Ebavureur escamotable logé dans le corps.
- Modèles 751-752 indiqués pour tubes en plastique.

## 750 Cortatubos automático

## 750 Automatic tube cutter

## 750 Coupe-tubes automatique

Ø  
67 mm  
2.5/8"



Made in Spain



| No.       | ⊙          | in        | mm   | max. | kg  | ⊞ | ⊞ |
|-----------|------------|-----------|------|------|-----|---|---|
| 750000000 | 2 x Cu, Al | 1/4-2.5/8 | 6-67 | -    | 0,7 | 1 | • |
| 750010000 | 2 x PP, PE | 1/4-2.5/8 | 6-67 | 6    | 0,7 | 1 | • |

| No.  | kg     | ⊞ | ⊞ |
|--|--------|---|---|
| Cuchillas. Cutter wheels. Molettes.  |        |   |   |
| 735000500  | Cu-Al  | 5 | • |
| 735010500  | MLP    | 5 | • |
| 763012200  | PP, PE | 5 | • |
| Eje. Shaft. Axe.   |        |   |   |
| 70042  |        | 1 | • |
| Cuchilla escariadora. Revolving deburrer. Molette d'ebavurage pour tube en cuivre. |        |   |   |
| 751004100  |        | 1 | • |

## 751/752 Cortatubos automático

## 751/752 Automatic tube cutter

## 751/752 Coupe-tubes automatique

Ø  
127 mm  
5"

Ø  
168 mm  
6.5/8"



Made in Spain



| No.       | ⊙      | in      | mm      | max. | kg  | ⊞ | ⊞ |
|-----------|--------|---------|---------|------|-----|---|---|
| 751020000 | PP, PE | 2-5     | 50-127  | 8    | 2,0 | 1 | • |
| 751010000 | PP, PE | 2-5     | 50-127  | 13   | 2,0 | 1 | • |
| 751000000 | Cu, Al | 2-5     | 50-127  | -    | 2,0 | 1 | • |
| 752030000 | PP, PE | 4-6.5/8 | 100-168 | 16   | 2,4 | 1 | • |

| No.  | kg            | ⊞ | ⊞ |
|--|---------------|---|---|
| Cuchillas. Cutter wheels. Molettes.  |               |   |   |
| 737000500  | Cu-Al         | 8 | • |
| 737012200  | PP, PE 40 Ø   | 8 | • |
| 737032200  | PP, PE 30,5 Ø | 8 | • |
| 738012200  | PP, PE 45 Ø   | 8 | • |
| Eje. Shaft. Axe.   |               |   |   |
| 70042  |               | 1 | • |
| Cuchilla escariadora. Revolving deburrer. Molette d'ebavurage pour tube en cuivre. |               |   |   |
| 751004100  |               | 1 | • |

**SUPER-EGO**

... Total performance !



# Cortatubos. Tube cutters. Coupe-tubes.

1  
34

## 701 Cortatubos para hierro

- Para corte de precisión de tubos de acero y fundición.
- Cuerpo forjado de acero especial.
- Barra de ajuste con dos áreas moleteadas para avance y retroceso rápido de la corredera.

Ø  
42 mm  
1.1/4"

Ø  
60 mm  
2"



## 701 Steel pipe cutter

- Steel and cast iron precision cuts.
- Forged special steel body.
- Adjusting bar with two knurled areas for quick cutter-slide feed and release.

## 701 Coupe-tubes pour fer

- Pour coupe de précision des tubes acier et fonte.
- Corps forgé en acier spécial.
- Tige fileté avec deux zones moletées pour avance et recul rapide de la coulisse.

| No.                                 | ⊙  | in            | mm    | kg  |   |   |
|-------------------------------------|----|---------------|-------|-----|---|---|
| 701010000                           | Fe | 1/8" - 1.1/4" | 10-42 | 1,1 | 1 | • |
| 701020000                           | Fe | 1/8" - 2"     | 10-60 | 2,4 | 1 | • |
| Cuchillas. Cutter wheels. Molettes. |    |               |       |     |   |   |
| 701010500                           |    | 1.1/4"        |       |     | 5 |   |
| Eje. Shaft. Axe.                    |    |               |       |     |   |   |
| 701011500                           |    | 1.1/4"        |       |     | 1 |   |

## 710 Cortatubos para hierro

- Para corte de precisión de tubos de acero y fundición.
- Cuerpo forjado de acero especial.
- Barra de ajuste con dos áreas moleteadas para avance y retroceso rápido de la corredera.

Ø  
115 mm  
4"



Made in Spain

## 710 Steel pipe cutter

- Steel and cast iron precision cuts.
- Forged special steel body.
- Adjusting bar with two knurled areas for quick cutter-slide feed and release.

## 710 Coupe-tubes pour fer

- Pour coupe de précision des tubes acier et fonte.
- Corps forgé en acier spécial.
- Tige fileté avec deux zones moletées pour avance et recul rapide de la coulisse.

| No.                                 | ⊙  | in      | mm     | kg  |   |  |
|-------------------------------------|----|---------|--------|-----|---|--|
| 710040000                           | Fe | 2" - 4" | 60-115 | 7,2 | 1 |  |
| Cuchillas. Cutter wheels. Molettes. |    |         |        |     |   |  |
| 710020500                           |    | 2"      |        |     | 5 |  |
| 710040500                           |    | 4"      |        |     | 3 |  |
| Eje. Shaft. Axe.                    |    |         |        |     |   |  |
| 70064                               |    | 2"      |        |     | 1 |  |
| 70064                               |    | 4"      |        |     | 1 |  |

**SUPER-EGO**

**... Total performance !**

# Tijeras para tubos de plástico. Plastic pipe shears. Coupe-tubes plastique.

## ROCUT 26 TC

- Fabricada en plástico con fibra de vidrio, ligera y robusta.
- Diseño ergonómico.
- Cuchilla fabricada en acero inoxidable en forma de V.
- Cierre de seguridad.

## ROCUT 26 TC

- Made of light and robust glass-reinforced plastic.
- Ergonomic design.
- Stainless steel V-shaped blade.
- Safety locking hood.

## ROCUT 26 TC

- Fabriqué en plastique avec fibre de verre, léger et robuste.
- Design ergonomique.
- Lame fabriquée en acier inoxydable en forme de V.
- Fermeture de sécurité.

Ø  
26 mm  
1" OD

PEX, PP, PE, PB, MLP



Made in Spain

| No.       | in  | mm   | kg  |   |   |
|-----------|-----|------|-----|---|---|
| 568060000 | 0-1 | 0-26 | 0,1 | 4 | • |

## ROCUT 32 TC

- Fabricada con aluminio de primera fusión, confiere una gran ligereza y robustez. Diseño ergonómico.
- Cuchilla intercambiable en forma plana de acero inoxidable.
- Cierre de seguridad.
- "Turn & Cut", sistema que permite girar y cortar alrededor del tubo para mejorar la penetración de la hoja.
- Asiento para el tubo diseñado para una mínima deformación del tubo en el corte.

## ROCUT 32 TC

- Made of primary aluminium for lightness and robustness. Ergonomic design.
- Replaceable flat stainless steel blade.
- Safety lock.
- "Turn & Cut" system for easy blade penetration.
- Pipe support for minimum pipe distortion in the cutting operation.
- Quick blade return by pressing a button.

## ROCUT 32 TC

- Fabriqué en aluminium de première fusion, qui apporte une grande légèreté et robustesse. Design ergonomique.
- Lame interchangeable plate en acier inoxydable.
- Fermeture de sécurité.
- "Turn & Cut", système qui permet de tourner et de couper autour du tube pour améliorer la pénétration de la lame.
- Assise pour le tube conçue pour une déformation minimale du tube lors de la coupe

Ø  
32 mm  
1.1/4" OD

PEX, PE, MLP



Made in Spain

"Turn & Cut"

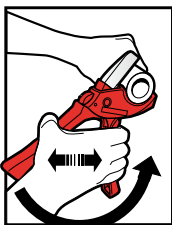

| No.       | in      | mm   | kg  |   |   |
|-----------|---------|------|-----|---|---|
| 568400000 | 0-1.1/4 | 0-32 | 0,2 | 4 | • |
| 568400300 |         |      |     | 1 |   |

Cuchillas. Blade. Molettes.

**SUPER-EGO**

**... Total performance !**

# Tijeras para tubos de plástico. Plastic pipe shears.

## Coupe-tubes plastique.

1  
36

### ROCUT 42 TC

- Fabricadas con aluminio de primera fusión, confiere una gran ligereza y robustez. Diseño ergonómico.
- Empuñadura superior con caucho antideslizante.
- Cuchilla de acero inoxidable intercambiable con avance progresivo sin retorno. En forma de V que permite un corte limpio y rápido.
- Cierre de seguridad.
- Retorno rápido de la cuchilla pulsando un botón.

Ø  
42 mm  
1 5/8" OD

PVC, PEX, PP, PB, PE, MLP



### ROCUT 42 TC

- Made of primary aluminium for lightness and robustness. Ergonomic design.
- Upper handle with non-slip rubber.
- Replaceable non-return progressive feed stainless steel V shaped blade for a clean and quick cut.
- Safety lock.
- Quick blade return by pressing a button.

### ROCUT 42 TC

- Fabriqué en aluminium de première fusion, qui apporte une grande légèreté et robustesse. Design ergonomique.
- Branche supérieure en caoutchouc antidérapant.
- Lame interchangeable en acier inoxydable avec avance progressive sans retour. En forme de V qui permet une coupe propre et rapide.
- Fermeture de sécurité.
- Bouton pour retour rapide de la lame.



568022400

Made in Spain

| No.                         | in                     | mm   | kg  |   |   |  |
|-----------------------------|------------------------|------|-----|---|---|--|
| 568020000                   | 0-1.5/8                | 0-42 | 0,4 | 4 | • |  |
| 500520000                   | Display 568020000 x 10 |      |     | 1 |   |  |
| Cuchillas. Blade. Molettes. |                        |      |     |   |   |  |
| 568022400                   |                        |      |     | 1 | • |  |

### ROCUT 50 TC

- Fabricadas con aluminio de primera fusión, confiere una gran ligereza y robustez. Diseño ergonómico.
- Empuñadura superior con caucho antideslizante.
- Cuchilla de acero inoxidable intercambiable con avance progresivo sin retorno. En forma de V que permite un corte limpio y rápido.
- Cierre de seguridad.
- Retorno rápido de la cuchilla pulsando un botón.

Ø  
50 mm  
2" OD

PP, PE, PB



### ROCUT 50 TC

- Made of primary aluminium for lightness and robustness. Ergonomic design.
- Upper handle with non-slip rubber.
- Replaceable non-return progressive feed stainless steel V shaped blade for a clean and quick cut.
- Safety lock.
- Quick blade return by pressing a button.

### ROCUT 50 TC

- Fabriqué en aluminium de première fusion, qui apporte une grande légèreté et robustesse. Design ergonomique.
- Branche supérieure avec caoutchouc antidérapant.
- Lame interchangeable en acier inoxydable avec avance progressive sans retour. En forme de V qui permet une coupe propre et rapide.
- Fermeture de sécurité.
- Bouton pour retour rapide de la lame.



568052400

Made in Spain

| No.                         | in  | mm   | kg  |   |   |  |
|-----------------------------|-----|------|-----|---|---|--|
| 568050000                   | 0-2 | 0-50 | 0,6 | 1 | • |  |
| Cuchillas. Blade. Molettes. |     |      |     |   |   |  |
| 568052400                   |     |      |     | 1 | • |  |

**SUPER-EGO**

... Total performance !

1  
36



# Tijeras para tubos de plástico. Plastic pipe shears. Coupe-tubes plastique.

## ROCUT 63 TC

- Especialmente diseñada para cortes en tuberías de PVC.
- Cuchilla de acero con forma de V, con un teflonado especial, que garantiza cortes limpios y rápidos en tuberías de PVC.
- Apoyo de tubo con forma poligonal, que permite hacer cortes perfectos en todas las posiciones y diámetros.
- Hecho de aluminio de primera fusión, lo que le confiere mayor ligereza y robustez. Diseño ergonómico.
- Asa superior recubierta de goma antideslizante

## ROCUT 63 TC

- Suitable for cutting PVC pipes.
- V-Shared steel blade with special coating that guarantees quick and clean cuts in PVC pipes.
- Pipe support with polygonal shape assures perfect cuts in all positions & diameters.
- Made of primary aluminium for lightness and robustness. Ergonomic design.
- Upper handle with non-slip rubber.

## ROCUT 63 TC

- Spécialement conçu pour la coupe de tuyaux en PVC.
- Lame design en "V" avec traitement spécial garantie des coupes rapides et nettes en tubes PVC.
- Le design polygonal du support permet attaquer correctement les tubes de différent diamètre.
- Fabriqué en aluminium, résistante et légère.
- Design ergonomique.
- Branche supérieure en caoutchouc antidérapant.

Ø  
63 mm  
1.1/2" OD

PVC, PE, PB, PP



568632400



Made in Spain

| EN 1452 PVC     |  |
|-----------------|--|
| • PN6: 63x1,9   |  |
| • PN6,3: 63x2,0 |  |
| • PN8: 63x2,5   |  |
| • PN10: 63x3,0  |  |

| EN 1329 PVC     | EN 1453 PVC |
|-----------------|-------------|
| • Serie B: 63x3 | • 63x3      |

| No.                         | in    | mm | kg  |   |   |  |
|-----------------------------|-------|----|-----|---|---|--|
| 568630000                   | 2.1/2 | 63 | 0,7 | 1 | • |  |
| Cuchillas. Blade. Molettes. |       |    |     |   |   |  |
| 568632400                   |       |    |     | 1 | • |  |

## ROCUT 75 TC

- Fabricada con aluminio de primera fusión, confiere una gran ligereza y robustez. Diseño ergonómico.
- Cuchilla de acero inoxidable intercambiable con avance progresivo sin retorno. Retorno rápido de la cuchilla abriendo los mangos.
- Cierre de seguridad.
- Doble mango antideslizante.

## ROCUT 75 TC

- Made of primary aluminium for lightness and robustness. Ergonomic design.
- Replaceable non-return progressive feed stainless steel blade. Quick blade return by opening the handles.
- Safety lock.
- Double non-slip handle.

## ROCUT 75 TC

- Fabriqué en aluminium de première fusion, qui apporte une grande légèreté et robustesse. Design ergonomique.
- Lame interchangeable en acier inoxydable avec avance progressive sans retour. Retour rapide de la lame par ouverture des branches.
- Fermeture de sécurité.
- Double poignée antidérapante.

Ø  
75 mm  
3" OD

PP, PE, PB



568752400



Made in Spain

| No.                         | in  | mm   | kg  |   |   |  |
|-----------------------------|-----|------|-----|---|---|--|
| 568750000                   | 0-3 | 0-75 | 1,6 | 1 | • |  |
| Cuchillas. Blade. Molettes. |     |      |     |   |   |  |
| 568752400                   |     |      |     | 1 | • |  |

**SUPER-EGO**

... Total performance !

# Tijeras para tubos de plástico. Plastic pipe shears.

## Coupe-tubes plastique.

1  
38

### ROCUT ECO 32

- Cuchilla en forma plana.
- Cierre de seguridad.

### ROCUT ECO 32

- Flat blade.
- Safety locking hood.

### ROCUT ECO 32

- Lame plate.
- Fermeture de sécurité.

Ø  
32 mm  
1.1/4" OD

PEX, PE, MLP



| No.       | in      | mm   | kg |   |
|-----------|---------|------|----|---|
| 568B10000 | 0-1.1/4 | 0-32 | 5  | • |

### ROCUT ECO 42

- Cuchilla en forma "V".
- Cierre de seguridad.

### ROCUT ECO 42

- V-shaped blade.
- Safety locking hood.

### ROCUT ECO 42

- Lame en forme de V.
- Fermeture de sécurité.

Ø  
42 mm  
1.5/8" OD

PEX, PP, PE, PB, MLP



| No.       | in      | mm   | kg |   |
|-----------|---------|------|----|---|
| 568B20000 | 0-1.5/8 | 0-42 | 5  | • |

# Repuestos para cortatubos/tijeras. Spare parts for tube-cutters. Pièces détachées pour coupe-tubes.

|  |           |    | 701<br>1.1/4" | 701<br>2" | 710<br>4" | 716<br>722 | 716<br>PRO<br>722<br>PRO | 72210<br>728 | 725 | 725<br>PRO | 726 | 735 | 742<br>PRO | 750 | 751 | 752 | 568 |   |   |  |  |  |  |  |   |   |   |   |  |                                   |      |
|--|-----------|----|---------------|-----------|-----------|------------|--------------------------|--------------|-----|------------|-----|-----|------------|-----|-----|-----|-----|---|---|--|--|--|--|--|---|---|---|---|--|-----------------------------------|------|
|  | 701010500 | 5  | •             |           |           |            |                          |              |     |            |     |     |            |     |     |     |     |   |   |  |  |  |  |  |   |   |   |   |  | Steel                             |      |
|  | 710020500 | 5  |               | •         |           |            |                          |              |     |            |     |     |            |     |     |     |     |   |   |  |  |  |  |  |   |   |   |   |  | Steel                             |      |
|  | 710040500 | 3  |               |           | •         |            |                          |              |     |            |     |     |            |     |     |     |     |   |   |  |  |  |  |  |   |   |   |   |  | Steel                             |      |
|  | 716000500 | 10 |               |           |           | •          |                          |              |     |            |     | •   |            |     |     |     |     |   |   |  |  |  |  |  |   |   |   |   |  | Cu                                |      |
|  | 735000500 | 5  |               |           |           |            | •                        |              | •   |            | •   | •   | •          | •   | •   | •   |     |   |   |  |  |  |  |  |   |   |   |   |  | Cu                                |      |
|  | 735010500 | 5  |               |           |           |            | •                        |              | •   |            | •   | •   | •          | •   | •   | •   |     |   |   |  |  |  |  |  |   |   |   |   |  | MLP                               |      |
|  | 737000500 | 8  |               |           |           |            |                          |              |     |            |     |     |            |     |     |     |     |   |   |  |  |  |  |  | • | • |   |   |  | Cu                                |      |
|  | 716001500 | 10 |               |           |           | •          |                          |              |     |            |     | •   |            |     |     |     |     |   |   |  |  |  |  |  |   |   |   |   |  | INOX                              |      |
|  | 735001500 | 5  |               |           |           |            | •                        |              | •   |            | •   | •   | •          | •   | •   | •   |     |   |   |  |  |  |  |  |   |   |   |   |  | INOX                              |      |
|  | 763012200 | 5  |               |           |           |            |                          |              |     |            |     |     |            |     |     | •   | •   | • | • |  |  |  |  |  |   |   |   |   |  | PP - PE                           |      |
|  | 737012200 | 8  |               |           |           |            |                          |              |     |            |     |     |            |     |     |     |     |   |   |  |  |  |  |  |   | • | • |   |  | PP - PE 40 mm Ø                   |      |
|  | 737032200 | 8  |               |           |           |            |                          |              |     |            |     |     |            |     |     |     |     |   |   |  |  |  |  |  |   | • | • |   |  | PP - PE 30,5 mm Ø                 |      |
|  | 738012200 | 8  |               |           |           |            |                          |              |     |            |     |     |            |     |     |     |     |   |   |  |  |  |  |  |   | • | • |   |  | PP - PE 45 mm Ø                   |      |
|  | 701011500 | 1  | •             |           |           |            |                          |              |     |            |     |     |            |     |     |     |     |   |   |  |  |  |  |  |   |   |   |   |  |                                   |      |
|  | 70053     | 1  |               | •         |           |            |                          |              |     |            |     |     |            |     |     |     |     |   |   |  |  |  |  |  |   |   |   |   |  |                                   |      |
|  | 70064     | 1  |               |           | •         |            |                          |              |     |            |     |     |            |     |     |     |     |   |   |  |  |  |  |  |   |   |   |   |  |                                   |      |
|  | 70006     | 1  |               |           |           | •          |                          |              |     |            |     |     |            |     | •   |     |     |   |   |  |  |  |  |  |   |   |   |   |  |                                   |      |
|  | 70092     | 1  |               |           |           |            |                          |              |     |            |     |     |            | •   |     |     |     |   |   |  |  |  |  |  |   |   |   |   |  |                                   |      |
|  | 70041     | 1  |               |           |           |            |                          |              |     |            |     |     |            |     | •   |     |     |   |   |  |  |  |  |  |   |   |   |   |  |                                   |      |
|  | 70042     | 1  |               |           |           |            |                          |              |     |            |     |     |            |     |     |     |     |   |   |  |  |  |  |  |   | • |   |   |  |                                   |      |
|  | 751004200 | 1  |               |           |           |            |                          |              |     |            |     |     |            |     |     |     |     |   |   |  |  |  |  |  |   | • | • |   |  |                                   |      |
|  | 21652     | 1  |               |           |           |            |                          |              |     |            |     |     |            |     |     |     |     |   |   |  |  |  |  |  |   |   |   |   |  |                                   | Cu   |
|  | 735002300 | 1  |               |           |           |            |                          |              |     |            |     |     |            |     |     |     |     |   |   |  |  |  |  |  |   |   |   |   |  |                                   | INOX |
|  | 750004100 | 1  |               |           |           |            |                          |              |     |            |     |     |            |     |     |     |     |   |   |  |  |  |  |  |   |   |   |   |  |                                   | Cu   |
|  | 751004100 | 1  |               |           |           |            |                          |              |     |            |     |     |            |     |     |     |     |   |   |  |  |  |  |  |   | • | • |   |  |                                   | Cu   |
|  | 568022400 | 1  |               |           |           |            |                          |              |     |            |     |     |            |     |     |     |     |   |   |  |  |  |  |  |   |   |   | • |  | PVC, PEX, PP, PB, PE, MLP 42 mm Ø |      |
|  | 568052400 | 1  |               |           |           |            |                          |              |     |            |     |     |            |     |     |     |     |   |   |  |  |  |  |  |   |   |   | • |  | PP, PE, PB 50 mm Ø                |      |
|  | 568400300 | 1  |               |           |           |            |                          |              |     |            |     |     |            |     |     |     |     |   |   |  |  |  |  |  |   |   |   | • |  | PEX, PE, MLP 32 mm Ø              |      |
|  | 568632400 | 1  |               |           |           |            |                          |              |     |            |     |     |            |     |     |     |     |   |   |  |  |  |  |  |   |   |   | • |  | PVC, PE, PB, PP 63 mm Ø           |      |
|  | 568752400 | 1  |               |           |           |            |                          |              |     |            |     |     |            |     |     |     |     |   |   |  |  |  |  |  |   |   |   | • |  | PE, PB, PP 75 mm Ø                |      |



# Curvatubos manual. Hand tube benders. Cintreuses à main.

1  
40

## 769 Muelle curvatubos

- Para el curvado libre de tubos de cobre recocido y de aluminio.
- Para el curvado de tuberías blandas delgadas, gracias a que el muelle impide el arrugado de las paredes del tubo en los puntos de curvado.

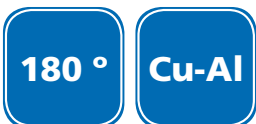

## 769 Spring tube spring

- Free bending of soft copper and aluminium tubins.
- Handy tool for bending thin soft pipes, the spring preventing pipe wall wrinkling at bending points.

## 769 Ressort à cintrer

- Pour le cintrage libre de tubes en cuivre recuit et aluminium.
- Outil pratique pour le cintrage de tuyaux minces et mous, le ressort empêchant les plis sur les parois du tube aux points de cintrage.

| No.          | Ø    | No.          | Ø     | kg  |   |  |
|--------------|------|--------------|-------|-----|---|--|
|              |      | <b>25182</b> | 10 mm | 0,1 | 1 |  |
|              |      | <b>25183</b> | 12 mm | 0,1 | 1 |  |
| <b>25190</b> | 1/2" |              |       | 0,2 | 1 |  |
| -            | -    | <b>25185</b> | 15 mm | 0,2 | 1 |  |
| <b>21186</b> | 5/8" | <b>25186</b> | 16 mm | 0,2 | 1 |  |

## 761 Tenaza curvatubos

- Curvado de precisión hasta 180° para el diametro exterior de 6, 8 y 10 mm.
- Diseñada para el curvado de tuberías de cobre recocido y aluminio.
- La escala graduada permite curvados parciales (45°, 90° y 135°).
- La posición del mango permite el curvado de 0° a 180° en una sola operación.

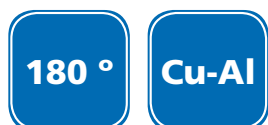

## 761 Multisize tube bender

- Precision bending up to 180° for 6, 8 and 10 mm O.D.
- Soft copper and aluminium.
- Graduated scale for specific bends (45°, 90° and 135°).
- Handle position allows bending from 0° to 180° in a single operation.

## 761 Pince à cintrer

- Cintrage de précision jusqu'à 180° pour diamètres extérieurs de 6, 8 et 10 mm.
- Cuivre recuit et aluminium.
- L'échelle graduée permet des cintrages partiels (45°, 90° et 135°).
- La position des branches permet le cintrage de 0° à 180° en une seule opération.



| No.              | Ø                   | kg   |   |   |
|------------------|---------------------|------|---|---|
| <b>761000000</b> | 6 - 8 - 10 mm       | 0,42 | 1 | • |
| <b>761020000</b> | 1/4" - 5/16" - 3/8" | 0,42 | 1 | • |

## 760 Tenaza curvatubos

- Herramienta ligera para un fácil curvado.
- Permite el curvado de 0° a 180° en todos los planos sin deformar la tubería.
- Diseñada especialmente para el curvado de tuberías de cobre recocido, latón y aluminio así como de tuberías de acero de pared delgada.

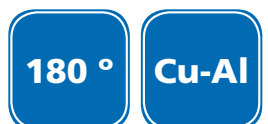

## 760 Tube bender

- Light tool for easy bending.
- For bending pipes from 0° to 180° in all planes without tube distortion.
- Specially designed for bending soft copper, brass and aluminium tube as well as thin wall steel pipes.

## 760 Pince à cintrer

- Outil léger pour un cintrage aisé.
- Permet le cintrage de 0° à 180° sur tous les plans sans déformation des tubes.
- Conçue spécialement pour cintrer des tubes de cuivre recuit, laiton et aluminium et des tubes d'acier à faible épaisseur.



Made in Spain

| No.              | Ø     | No.              | Ø     | kg  |   |
|------------------|-------|------------------|-------|-----|---|
|                  | 1/4"  | <b>760060000</b> | 6 mm  | 0,5 | 1 |
| <b>760080000</b> | 5/16" | <b>760080000</b> | 8 mm  | 0,5 | 1 |
|                  | 3/8"  | <b>760100000</b> | 10 mm | 0,8 | 1 |
|                  |       | <b>760120000</b> | 12 mm | 0,9 | 1 |
|                  | 1/2"  | <b>760140000</b> | 14 mm | 1,6 | 1 |
|                  |       | <b>760150000</b> | 15 mm | 1,7 | 1 |
| <b>760160000</b> | 5/8"  | <b>760160000</b> | 16 mm | 1,7 | 1 |
|                  |       | <b>760180000</b> | 18 mm | 1,9 | 1 |

**SUPER-EGO**

... Total performance !

# Curvatubos manual. Hand tube benders. Cintreuses à main.

## 765 Tenaza curvatubos

- Para el curvado hasta 180° tubos de cobre recocido, acero y aluminio.
- Fabricado en aluminio monoblock.
- Capacidad: 10 – 18 mm Ø.
- Puede ser utilizado en un banco de trabajo.

**180 °** **Cu-Al Steel**



## 765 Tube bender

- For bending soft copper, steel and aluminium pipes up to 180°.
- Made of monoblock aluminium.
- Capacity 10 – 18 mm Ø.
- Can be used on workbenches.

## 765 Pince à cintrer

- Pour le cintrage jusqu'à 180° de tubes en cuivre recuit, acier et aluminium.
- Fabriqué en aluminium monobloc.
- Capacité : 10 – 18 mm ø.
- Utilisable sur un établi.

Made in Spain

| No.       | Ø     | kg   |   |
|-----------|-------|------|---|
| 765100000 | 10 mm | 0,35 | 1 |
| 765120000 | 12 mm | 0,60 | 1 |
| 765140000 | 14 mm | 0,95 | 1 |
| 765160000 | 16 mm | 1,70 | 1 |
| 765180000 | 18 mm | 2,10 | 1 |

## 767 Tenaza curvatubos PRO

- Curva tubos de cobre semiduro y duro.
- Curva tubos INOX espesor de 0,8 - 1 mm.
- Cuerpo de hierro fundido para una prolongada vida.
- Galleta de aluminio que asegura un curvado correcto.
- Patín de poliamida reforzada con fibra de vidrio.
- Empuñadura de goma para una uso comodo.
- Puede ser utilizado en un banco de trabajo.

**180 °** **Cu Inox**



## 767 Tube bender PRO

- Tube bender for rigid and semi rigid copper.
- Stainless Steel up to 1 mm wall thickness.
- Cast iron body for extended life.
- Aluminium former for proper bends.
- Glass reinforced polyamide shoe.
- Rubber grip for easy operation.
- Can be attached to a work bench.

## 767 Pince à cintrer PRO

- Pince à cintrer sur cuivre demi-dur et dur.
- Pinces à cintrer Inox jusqu'à 1 mm. épaisseur.
- Corps en fer fondu pour une durée de vie accrue.
- Forme en aluminium qui assure un cintrage correct.
- Contre-forme en polyamide renforcé avec fibre de verre.
- Poignées en caoutchouc pour un usage commode.
- Peut être utiliser sur établi.

Made in Spain



| No.       | Ø    |   |
|-----------|------|---|
| 767050000 | 1/2" | 1 |
| 767750000 | 3/4" | 1 |

# Curvadora hidráulica. Hydraulic pipe benders.

## Cintreuses hydrauliques.

1  
42

### 772/773 Curvadoras hidráulicas

- Unidad monobloque manual, con retroceso automático.
- Revestimiento con cromo duro, evita el desgaste de partes críticas.
- Curva en frío tuberías de acero negro y galvanizadas de hasta 2" y 3" entre 0° y 90°.
- Fuerza de ataque máxima de 12 Tm. Dispone de una válvula de seguridad para evitar daños en caso de sobrecarga.
- Todas las curvadoras hidráulicas de SUPER-EGO se suministran en cajas reforzadas de madera.
- Disponibles modelos con
  - placa simple
  - placa doble
  - radio corto (hornas para curvado con radio corto)
  - radio largo (hornas para curvado con radio largo)

### 772/773 Hydraulic pipe benders

- Manual monoblock equipment, with automatic release.
- Hard chrome plating prevents critical parts from wear.
- Cold bending of carbon steel and galvanised steel pipes up to 2" and 3" from 0° to 90°.
- Maximum bending force of 12 t. Safety valve to prevent damage in case of overload.
- All SUPER-EGO hydraulic pipe benders are supplied in reinforced wood cases.
- Models available with:
  - single plate.
  - double plate.
  - short radius (formers for short radius bending).
  - long radius (formers for long radius bending).

### 772/773 Cintreuses hydrauliques

- Unité monobloc manuelle, avec retour automatique.
- Revêtement au chrome dur qui évite l'usure des parties critiques.
- Cintrage à froid tubes d'acier noir et galvanisés jusqu'à 2" et 3" de 0° à 90°.
- Force d'attaque maximale de 12 Tonnes. Dispose d'une soupape de sûreté empêchant tout dommage en cas de surcharge.
- Toutes les cintreuses hydrauliques SUPER-EGO sont fournies dans des coffrets en bois renforcés.
- Modèles disponibles:
  - avec plaque simple.
  - double plaque.
  - rayon court (formes pour cintrage avec rayon court).
  - rayon long (formes pour cintrage avec rayon long).

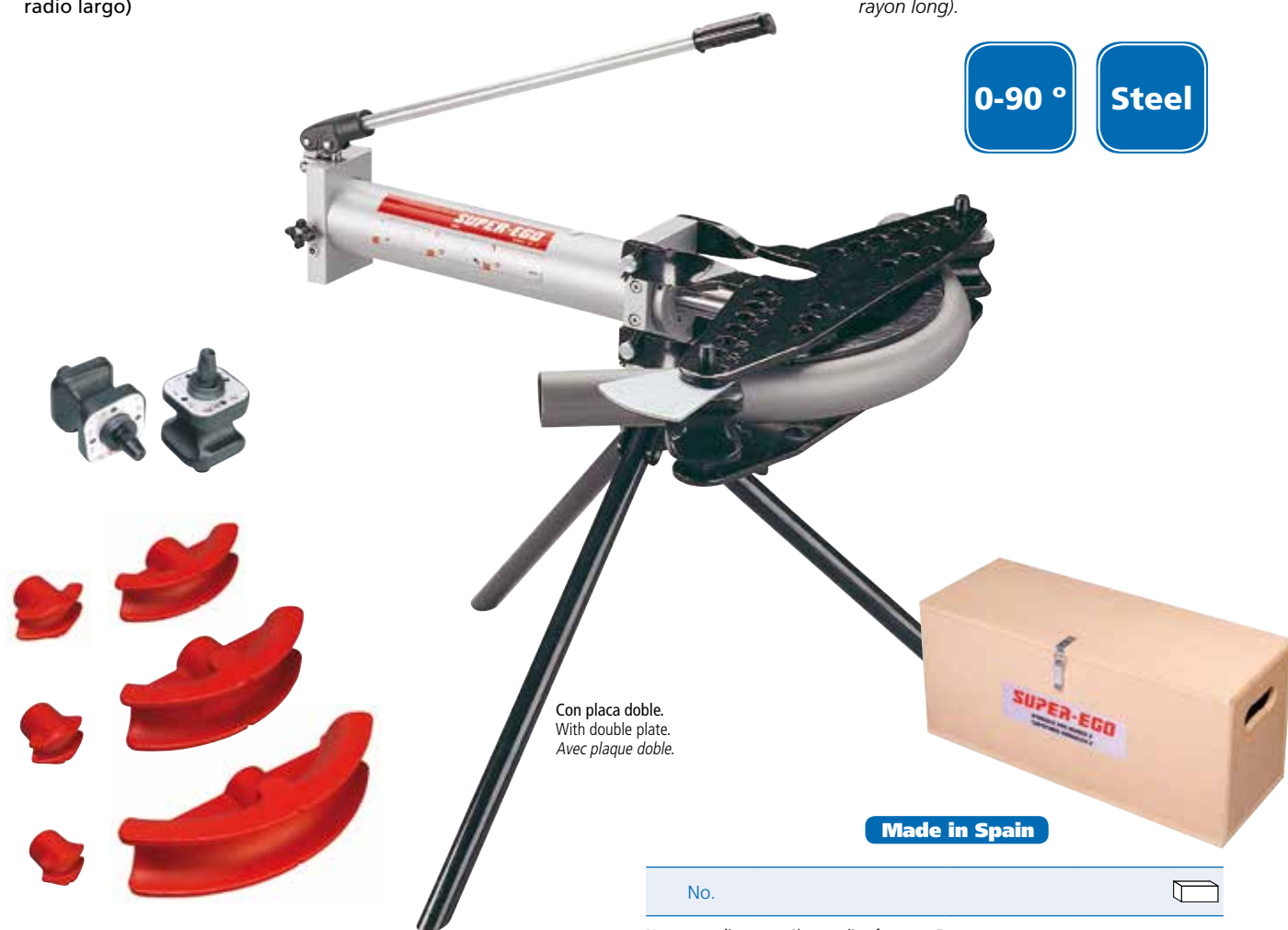

Con placa doble.  
With double plate.  
Avec plaque double.

Made in Spain

| No.  | in                          | Norma       | Radio       | kg    |   |
|--|-----------------------------|-------------|-------------|-------|---|
| 2" Placa simple. Single plate. <i>Plaque simple.</i>   |                             |             |             |       |   |
| 773510000  | 3/8-1/2-1-3/4-1.1/4-1.1/2-2 | DIN-2440-41 | Corto/Short | 63,1  | 1 |
| 773500000  | 3/8-1/2-1-3/4-1.1/4-1.1/2-2 | DIN-2440-L  | Largo/Long  | 69,6  | 1 |
| 2" Placa doble. Double plate. <i>Plaque double.</i>  |                             |             |             |       |   |
| 772510000  | 3/8-1/2-1-3/4-1.1/4-1.1/2-2 | DIN-2440-41 | Corto/Short | 61,3  | 1 |
| 772500000  | 3/8-1/2-1-3/4-1.1/4-1.1/2-2 | DIN-2440-L  | Largo/Long  | 67,7  | 1 |
| 3" Placa doble. Double plate. <i>Plaque double. (Tripode no incluido. Tripod not included)</i> |                             |             |             |       |   |
| 774352000  | 1/2-1-3/4-1.1/4-1.1/2-2-3   | DIN-2440-41 | Largo/Long  | 120,0 | 1 |

| No.  |                                 |   |
|--|---------------------------------|---|
| Hornas radio corto. Short radius formers. <i>Formes rayon court.</i> |                                 |   |
| 57985  | 3/8"                            | 1 |
| 57986  | 1/2"                            | 1 |
| 57987  | 3/4"                            | 1 |
| 57988  | 1"                              | 1 |
| 57989  | 1.1/4"                          | 1 |
| 57990  | 1.1/2"                          | 1 |
| 57991  | 2"                              | 1 |
| Diábolos. Pivot pipe supports. <i>Gallets.</i>                       |                                 |   |
| 772201200  | Derecho. Right. <i>Droite.</i>  | 1 |
| 772201100  | Izquierdo. Left. <i>Gauche.</i> | 1 |
| Tripode. Tripod. <i>Trépied.</i>                                     |                                 |   |
| 57352  |                                 | 1 |

**SUPER-EGO**

... Total performance !



# Curvadora electroportátil . Portable power tube bender. Machine à cintrer portative ROBEND® 3000.

- Válida para doblar todos los diámetros cambiando la posición del eje del patín y las matrices.
- Cambio de marcha mecánico. Dispositivo de caja reductora para la palanca de mecánica. Cambio de sentido de marcha por medio del reductor. Paro inmediato de la máquina al conseguirse el ángulo establecido.
- Motor con doble aislamiento de acuerdo VDE/CEE. Escobillas de grafito de bloqueo automático con fácil acceso para sustitución.
- Interrupteur de sécurité antiblocage.
- Valid for bending all diameters by changing the position of the shoe shaft and formers.
- Mechanical speed change. Gear box lever for mechanical speed change. Reversal of direction of rotation through the gear box. Instant stop on reaching the desired angle.
- Universal electric motor with double insulation according to VDE/CEE. Self-locking graphite brushes with easy access for replacement.
- Safety switch with locking protection. Interruptor de seguridad co
- Valable pour plier tous les diamètres en changeant la position de l'axe de la contre-forme et des formes.
- Changement de marche mécanique. Dispositif de boîte d'engrenages pour le levier de mécanique. Changement de sens de marche par le biais du réducteur. Arrêt immédiat de la machine en arrivant sur l'angle présélectionné. En mode manuel, le cintrage s'arrête immédiatement en passant au point mort, le moteur n'est pas sous charge.
- Moteur avec double isolation conformément aux normes VDE/CEE. Charbons en graphite à blocage automatique, facile d'accès pour remplacement.
- Interrupteur de sécurité antiblocage.



0-180° 230 V 110 V 1010W 50/60Hz

Made in Spain



- Manual adjustment of the bending angle from 0° to 180°.
- El ángulo de curvado se ajusta manualmente para ángulos de 0° a 180°.
- Réglage manuel de l'angle de cintrage pour des angles de 0° à 180°.



- No workbench required, easy to carry and ideal for site or shop work.
- No se requiere tornillo de banco, fácilmente transportable e ideal para trabajos en obra o en taller.
- Sans besoin d'étau, facile à transporter et idéale pour travailler sur les chantiers ou en atelier.



- Using the optional trisland, ROBEND® 3000 can work at suitable height to avoid floor dirt and oils.
- Utilizando el uso del trípode opcional, ROBEND® 3000 puede trabajar a una altura idónea evitando así la suciedad y aceites del suelo.
- En utilisant le trépied optionnel, la ROBEND® 3000 peut travailler à une hauteur idéale pour éviter salissure et huiles du sol.



**SUPER-EGO**

**... Total performance !**

# Curvadora electroportátil . Portable power tube bender. Machine à cintrer portable ROBEND® 3000.

1  
44

- Completos en estuche de plástico resistente conteniendo una curvadora eléctrica ROBEND® 3000, matrices de curvar y patines para varios diámetros de tuberías y eje de patín.

- Complete sets in robust plastic carrying case including one portable power pipe bender ROBEND® 3000, bending formers and shoes for various pipe sizes and shoe shaft.

- Coffret plastique résistant contenant une cintrreuse électrique ROBEND® 3000, des formes de cintrage et des contre-formes pour divers diamètres de tuyaux et axe de contre-forme.



| No.              |                                 | Motor | kg   |  |
|------------------|---------------------------------|-------|------|---|
| <b>764290000</b> | ROBEND® 3000                    | 230V  | 12,9 | 1   |
| <b>764190000</b> | ROBEND® 3000                    | 110V  | 12,9 | 1   |
| <b>764203200</b> | 12, 15, 18, 22, 28 mm.          | 230V  | 26,6 | 1   |
| <b>764203600</b> | 15, 18, 22, 28 mm.              | 230V  | 26,4 | 1   |
| <b>764203500</b> | 15, 22, 28 mm.                  | 230V  | 25,3 | 1   |
| <b>764203400</b> | 18, 22, 28 mm.                  | 230V  | 25,9 | 1   |
| <b>764705400</b> | 1/2-3/4-1"                      | 110V  | 24,0 | 1   |
| <b>764205200</b> | 1/2-5/8-3/4-7/8-1"              | 230V  | 24,0 | 1   |
| <b>764204100</b> | 20, 25, 32 mm.                  | 230V  | 23,0 | 1   |
| <b>764204000</b> | 16, 20, 25, 32 mm.              | 230V  | 24,0 | 1   |
| <b>764203800</b> | 15, 18, 22 mm.                  | 230V  | 23,9 | 1   |
| <b>764223000</b> | 12, 14, 16, 18, 22 mm + trípode |       | 28,3 | 1   |
| <b>764223900</b> | 10,12,16mm+Trípode.Trípode.230V |       | 25,0 | 1   |
| <b>764103900</b> | 10,12,16mm+Trípode.Trípode.110V |       | 25,0 | 1   |
| <b>995808400</b> | Carrying case. Estuche.Coffret  |       | 3,4  | 1   |
| <b>25748</b>     | Trípode. Trípode. Trépied.      |       | 3,4  | 1   |
| <b>25743</b>     | Pin. Bulón. Boulon.             |       | 0,4  | 1   |

## Set de hormas

- Hormas de aluminio; ligeras, de larga duración y altamente resistentes.
- Patín de baja fricción patentado, fabricado en poliamida de alta calidad para evitar roturas. Con dos puntos para lubricación.

## Set of formers

- Aluminium formers; light, long lasting and extremely strong.
- Patented low friction shoe, made of high quality polyamide to prevent flaws. With two lubrication points.

## Jeu de formes

- Formes en aluminium, légers, longue durée et très résistants.
- Contre-forme breveté à faible frottement, fabriqué en polyamide de haute qualité pour éviter les ruptures. Avec deux points de lubrification.



Hormas de aluminio.  
Aluminium formers.  
Gavarits d'aluminium.



Patines.  
Shoes.  
Contre-forme.



Hormas para varillas de construcción.  
Concrete reinforcement bar formers.  
Gabarits pour barres de constructions

Compuesto de hormas de aluminio forjado y el patín de curvado correspondiente.

Comprising forged aluminium formers and the applicable bending shoe.

Formes en aluminium forgé et contre-forme de cintrage correspondant.



| No.                      | nominal size | Bend radius mm | kg  |  |
|--------------------------|--------------|----------------|-----|---|
| O.D. mm (Cu-Al, SS Inox) |              |                |     |   |
| <b>25612</b>             | 12           | 42             | 0,4 | 1   |
| <b>25614</b>             | 14           | 49             | 0,6 | 1   |
| <b>25615</b>             | 15           | 52,5           | 0,5 | 1   |
| <b>25616</b>             | 16           | 56             | 0,6 | 1   |
| <b>25618</b>             | 18           | 72             | 1,1 | 1   |
| <b>25620</b>             | 20           | 80             | 1,3 | 1   |
| <b>25622</b>             | 22           | 88             | 1,4 | 1   |
| <b>25628</b>             | 28           | 112            | 2,9 | 1   |
| Conduit                  |              |                |     |   |
| <b>25616</b>             | 16           | 56             | 0,6 | 1   |
| <b>25620</b>             | 20           | 80             | 1,3 | 1   |
| <b>25625</b>             | 25           | 112            | 2,9 | 1   |
| <b>25666</b>             | 32           | 103            | 2,9 | 1   |

| No.   | nominal size   | Bend radius mm | kg  |  |
|---|----------------|----------------|-----|---|
| O.D. inches " (Cu-Al, SS Inox)  |                |                |     |   |
| <b>25652</b>  | 1/2"           | 45             | 0,6 | 1   |
| <b>762955300</b>  | 5/8"           | 56             | 0,6 | 1   |
| <b>25619</b>  | 3/4"           | 80             | 1,3 | 1   |
| <b>762955700</b>  | 7/8"           | 88             | 1,4 | 1   |
| <b>25625</b>  | 1"             | 112            | 2,9 | 1   |
| <b>25626</b>  | 1.1/8"         | 112            | 2,9 | 1   |
| Nominal D inches " (steel pipe, acero, acier)   |                |                |     |   |
| <b>762965100</b>  | (2440-41) 1/4" | 55             | 0,5 | 1   |
| <b>762965200</b>  | (2440-41) 3/8" | 80             | 1,3 | 1   |
| <b>25684</b>  | (2440-41) 1/2" | 88             | 1,4 | 1   |
| <b>25685</b>  | (2440-41) 3/4" | 112            | 2,9 | 1   |
| D. E. mm (MPS-H)  |                |                |     |   |
| <b>26820</b>  | 20             | 88             | 1,4 | 1   |
| <b>25730</b>  | 30             | 112            | 2,9 | 1   |
| Steel reinforcement bars, varillas reforzada construcción, barres d'acier pour construction |                |                |     |   |
| <b>25630</b>  | 10             | -              | 1,7 | 1   |
| <b>25632</b>  | 16             | -              | 2,1 | 1   |



Transmisión de gran reducción a través de siete ejes de engranajes que proporcionan una transmisión de potencia constante. La reducción desde 32.000 r.p.m. se consigue por medio de una cadena cinemática que asegura un funcionamiento uniforme del motor.

High reduction ratio through seven gear shafts to give constant power transmission. Reduction from 32,000 r.p.m. is achieved through a kinematic chain that ensures uniform motor operation.

Transmission très réduite avec sept axes d'engrenages parallèles qui procurent une transmission de puissance constante. La réduction depuis 32 000 tour/mn s'obtient par le biais d'une chaîne cinématique à forme spéciale qui assure un fonctionnement uniforme du moteur.

# Abocinadores. Flaring tools. Appareils à battre les collets.

## 490 Set de abocinado y expandido

- Para tubos de cobre recocido, aluminio y latón.
- Se suministran dos reglas para abocinar 9 tamaños. 1/8", 3/16", 1/4", 5/16", 3/8", 7/16", 1/2", 5/8" y 3/4".
- Alimentación por tornillo, ideal para trabajos en espacios reducidos.
- 5 adaptadores para expandir tubos de 3/16", 1/4", 5/16", 3/8", 1/2", 5/8" y 3/4".
- Horquilla libre de centrado automático, de acero forjado.





## 490 Set of flaring tool and swaging

- For soft copper, aluminium and brass tubes.
- Two rulers are provided to flare 9 sizes. 1/8", 3/16", 1/4", 5/16", 3/8", 7/16", 1/2", 5/8" and 3/4".
- Screw fed, ideal to work in confined spaces.
- 5 adapters for expanding 3/16", 1/4", 5/16", 3/8", 1/2", 5/8" and 3/4" tubes.
- Automatic forged steel centring yoke.

## 490 Set appareil à battre les collets et emboîture

- Pour tubes en cuivre recuit, aluminium et laiton.
- Deux matrices sont fournies, 9 dimensions de tube à battre : 1/8", 3/16", 1/4", 5/16", 3/8", 7/16", 1/2", 5/8" et 3/4".
- Alimentation par vis. Idéal pour travailler dans des espaces réduits.
- 5 adaptateurs pour emboîter des tubes de 3/16", 1/4", 5/16", 3/8", 1/2", 5/8" et 3/4".
- Etrier en acier forgé - centrage automatique.

| No.       | Cortatubos<br>Pipe cutter |  |  | kg  |  |
|-----------|---------------------------|---|---|-----|---|
| 490030000 | 722100000                 | 1/8" - 3/4"   | 3/16" - 3/4"  | 2,3 | 1   |

## 491/492 Abocinadores

- Horquilla de acero forjado y reglas galvanizadas.
- Centrado automatico. La regla expansora evita el deslizamiento del tubo.
- El cono templado proporciona abocardados S.A.E. a 45°.
- 4 conjuntos en estuche de plástico que incluye: cortatubos 725, expandidor 491 o 492. Con posibilidad bajo pedido de suministrarlo con inserciones para doble abocardado.





## 491/492 Flaring tools

- Forged steel yokes and galvanised pipe camp.
- Automatic centring yoke. The cold rolled pipe clamp prevents the tube from slipping.
- The hardened cone provide 45° S.A.E. flares.
- 4 sets in carrying case including: pipe cutter 725, flaring tool 491 or 492. Double flaring inserts available on order.

## 491/492 Appareils à battre le collets

- Etrier en acier forgé et matrices galvanisées.
- Centrage automatique. La matrice empêche le glissement de tubes.
- Le cône en acier trempé bat les collets à 45° S.A.E.
- 4 sets en coffret plastique qui incluent: coupe-tubes 725, appareil à battre le collets 491 ou 492. Possibilité sur commande de le fournir avec insertions pour double collet.

Made in Spain

| No.  | in                                |  | mm      | kg   |  |
|--|-----------------------------------|---|---------|------|---|
| 491000000  | 3/16"-5/8"                        |   |         | 0,9  | 1   |
| 492000000  |                                   |   | 4-14 mm | 0,9  | 1   |
| Conjuntos con cortatubos. Set with tube cutters. Set avec coupe-tubes. |                                   |   |         |      |   |
| 491030000  | 491 (doble abocinado) + 725000000 |   |         | 1,30 | 1   |
| 491050000  | 491 + 725000000                   |   |         | 1,26 | 1   |
| 492030000  | 492 (doble abocinado) + 725000000 |   |         | 1,30 | 1   |
| 492050000  | 492 + 725000000                   |   |         | 1,26 | 1   |

## 493/494 Abocinadores

- Abocardados lisos y uniformes con el mínimo esfuerzo, aún en tamaños grandes. La gran manilla de avance de rosca de cómodo agarre gira fácilmente.
- El cono de acero inoxidable produce un abocardado de espesor uniforme. Se afloja fácilmente al final de la expansión.
- El diámetro de los tubos está claramente marcado.
- Horquilla con patilla de agarre para el apriete con tornillo de banco.





## 493/494 Flaring tools

- Smooth and uniform flares with minimum effort, even in large sizes.
- Stainless steel cone for flares with even thickness. Easy release at the sendof the expansion.
- Clearly marked pipe sizes.
- The yoke is provided with a flange for bench vice grip.

## 493/494 Flaring tools

- Collets uniformes et polis avec un effort minimum, même pour les grands diamètres. La pignée de la toupie offre une bonne prise en main et tourne facilement.
- Le cône en acier inoxydable produit un collet d'une épaisseur uniforme. Desserrage facile à la fin de l'évasement.
- Le diamètre des tubes est bien indiqué.
- L'étrier est fourni avec un bâillon intégré pour serrer la vis.

Made in Spain

| No.       | in         |  | mm      | kg   |  |
|-----------|------------|---|---------|------|---|
| 493000000 | 3/16"-3/4" |   |         | 1,25 | 1   |
| 494000000 |            |   | 4-16 mm | 1,25 | 1   |



# Abocinadores. Flaring tools. Appareils à battre les collets.

1  
46

## R222 Abocinador excéntrico

- Abocinador especialmente diseñado para abocardados lisos.
- Realizar abocardados uniformes con el mínimo esfuerzo.
- Cono abocinador de acero templado, montado excéntricamente en cojinete de agujas generando paredes abocinadas uniformes.
- Sistema de autobloqueo de bola, fija fácilmente las barras de abocinar.
- Posibilidad de ser suministrado en mm o pulgadas.



## R222 Eccentric flaring tool

- Flaring tool designed specially for smooth flares
- Performs uniform flares with minimum effort
- Flare cone made of hardened steel eccentrically mounted on needle bearing to produce uniform flare walls
- The flaring tool has an auto-lock ball system for easy centring the flare bars.
- Available in mm or inches.



## R222 Appareil à battre les collets excentré

- Cet appareil est particulièrement conçu pour les collets polis.
- Réaliser des collets uniformes avec un effort minimum
- Cône à battre les collets en acier trempé, monté de façon excentré sur le palier à aiguilles, donnant des parois évasées uniformes.
- Système à blocage automatique à billes pour monter facilement les tubes à évaser.
- Possibilité de fourniture en mm ou en pouces.

| No.       | in        |  | mm | kg   |   |
|-----------|-----------|--|----|------|---|
| R22240200 | 1/8"-3/4" |  |    | 0,70 | 1 |

## 480 Abocinador para plomo

- El cono dentado evita el deslizamiento del tubo.
- Indispensable para las instalaciones de tubo de plomo.



## 480 Lead flaring tool

- The toothed cone avoids pipe slip.
- Essential for lead pipe installations.

## 480 Appareil à battre les collets pour plomb

- Le cône denté empêche le tube de glisser.
- Indispensable pour les installations de tube en plomb.



| No.       | kg |   |
|-----------|----|---|
| 480010000 |    | 1 |

## 530 Tenaza de sifón

- Adecuada para uso de accesorios roscados de PVC y piezas de superficie delicada. Fabricadas en acero.
- Cuatro posiciones de apertura.
- Las mordazas de plástico agarran las piezas sin dañarlas.



## 530 Sanigrip pliers

- Ideal for threaded PVC accessories and sensitive surfaces. Made of steel.
- Four opening positions.
- Plastic jaws prevent gripping damage.

## 530 Pince sanigrip

- Idéale pour utiliser avec des accessoires filetés en PVC et des pièces à surface délicate. Fabriquée en acier.
- Quatre positions d'ouverture.
- Les mors en plastique serrent les pièces sans les abîmer.



| No.       | L in. | L mm | A mm max. | A mm min. | B mm | kg  |   |  |   |
|-----------|-------|------|-----------|-----------|------|-----|---|--|---|
| 530100000 | 10    | 250  | 62        | 14        | 14   | 0,2 | 4 |  | • |
| 530102000 | 10    | 250  | 62        | 14        | 14   | 0,2 | 4 |  | • |

Sin bocas de plástico. Without plastic jaws. Sans mâchoires en plastique.

# Bombas de comprobación manuales. Hand testing pumps. Pompes d'épreuve.

## TP25 Bomba de comprobación

- El sistema TWIN-VALVE junto con el vástago anti-corrosión aseguran niveles de presión constantes.
- Pequeña, ligera y portátil.
- Tanque galvanizado resistente a todo tipo de inclemencias meteorológicas.
- Flujo de agua: 16 ml por bombeo.

## TP25 Testing pump

- The TWIN-VALVE system and rust-proof ball head valve spindle ensure constant pressure levels.
- Small, light and portable.
- Weather proof low temperature resistant galvanised painted tank.
- Water flow rate: 16 ml. per stroke.

## TP25 Pompe d'épreuve.

- Le système TWIN-VALVE et la tige du robinet à tête sphérique résistant à l'oxydation, assurent une pression constante.
- Petite, légère et facile à transporter.
- Réservoir galvanisé et peinture résistante à l'intempérie et aux basses températures.
- Débit d'eau: 16 ml par pistonage.



• 380 x 215 x 156 mm.

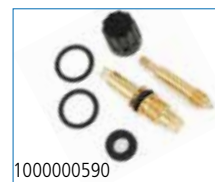

Made in Spain

1000000590

| No.  |          | kg  |   |
|--|----------|-----|---|
| V15000000  | 0-25 bar | 4,6 | 1 |
| Kit de mantenimiento. Maintenance kit. Kit de maintenance. |          |     |   |
| 1000000590   |          |     | 1 |

## TP40-S Bomba de comprobación

- El sistema TWIN-VALVE junto con el vástago anti-corrosión aseguran niveles de presión constantes.
- Doble válvula de bola para un más fácil mantenimiento.
- Fácil lectura de presión gracias a su preciso manómetro integrado en el cuerpo.
- Flujo de agua: 45 ml por bombeo.

## TP40-S Testing pump

- The TWIN-VALVE system and rust-proof ball head valve spindle ensure constant pressure levels.
- Double ball valves for easy maintenance.
- Easy reading and accurate scale pressure gauge integrated in operating panel.
- Water flow rate: 45 ml. per stroke.

## TP40 Pompe d'épreuve.

- Le système TWIN-VALVE et la tige du robinet à tête sphérique résistant à l'oxydation, assurent une pression constante.
- Double valve pour une meilleure maintenance.
- Manomètre à lecture aisée et échelle précise, intégré dans la zone de travail.
- Débit d'eau: 45 ml par pistonage.



Sistema de cierre BIBLOCK de latón.  
Brass BIBLOCK shutoff system.  
Système de fermeture BIBLOCK en laiton.



• 700 x 190 x 250 mm.



Asa para vaciado integrada en el depósito. Base reforzada. Built-in emptying handle. Reinforced base. Poignée pour vidange intégrée le réservoir. Base renforcé

Asa para el transporte. Transportation hook. Crochet de fixation pour le transport.

Made in Spain

1000000592

| No.  |          | kg  |   |
|--|----------|-----|---|
| R6022000   | 0-50 bar | 5,5 | 1 |
| Kit de mantenimiento. Maintenance kit. Kit de maintenance. |          |     |   |
| 1000000592   |          |     | 1 |

# Bombas de comprobación. Testing pumps. Pompes d'épreuve.

1  
48

## RP50-S Bomba de comprobación

- El sistema TWIN-VALVE junto con el vástago anti-corrosión aseguran niveles de presión constantes.
- Pistón de poliamida rígido y resistente.
- Manómetro fácil de leer y preciso.
- Depósito galvanizado resistente a las inclemencias meteorológicas.
- Cuerpo de válvula monoblock.
- Flujo de agua: 45 ml por bombeo.

## RP50-S Testing pump

- The TWIN-VALVE system and rust-proof ball head valve spindle ensure constant pressure levels.
- Rigid polyamide piston, wear resistant.
- Easy reading and accurate scale pressure gauge.
- Weather proof low temperature resistant galvanised painted tank.
- Monoblock valve body.
- Water flow rate: 45 ml. per stroke.

## RP50 Pompe d'épreuve.

- Le système TWIN-VALVE et la tige du robinet à tête sphérique résistant à l'oxydation, assurent une pression constante.
- Piston en polyimide rigide, très résistant
- Manomètre à lecture aisée et échelle précise.
- Réservoir galvanisé et peinture résistante à l'intempérie et aux basses températures.
- Corps de robinet monoblock.
- Dimensions: 720 x 170 x 260 mm.



Made in Spain



| No.  |          | kg |   |
|--|----------|----|---|
| R6020000   | 0-60 bar | 8  | 1 |
| Kit de mantenimiento. Maintenance kit. Kit de maintenance. |          |    |   |
| 1000000591   |          |    | 1 |

## RP-PRO III Bomba de comprobación eléctrica autoaspirante

### Características técnicas:

- Rango de Presión: 0-40 bar; 0-570 psi; 0-4 Mpa.
- Dimensiones: 380 x 286 x 298 mm.
- Voltaje: 1300 W ; 230V 50/60 Hz.
- Conexión: R 1/2".
- Altura máxima de aspiración: 1m.
- Corriente clasificada: 5 A.

## RP-PRO III Testing pump electric self-priming

- Technical features:
- Testing and pressure range: 0-40 bar, 0-570 psi, 0-4 Mpa.
- Dimensions: 380 x 286 x 298 mm.
- Voltage 230V 50/60Hz I: 5A.
- Connection: R1/2".
- Self priming high: 1 m.

## RP-PRO III Pompe d'épreuve électrique auto-aspirante

### Données techniques:

- Pression: 0-40 bar, 0-570 psi, 0-4 Mpa.
- Débit d'eau: 6 l/m.
- Dimensions: 380 x 286 x 298 mm.
- Voltage 230V 50/60Hz I: 5A.
- Raccord: R1/2".
- Hauteur max.: 1 m.



Made in Spain

Manguera de alta presión.  
High pressure hose.  
Tuyau flexible haute pression.



Accesorio de comprobaciones múltiples.  
Pressure testing kit.  
Accessoire de vérification.



Manguera de agua con un accesorio de conexión rápida.  
Water hose supply with quick coupling connection.  
Tuyau d'eau avec accessoire pour vérification rapide.

| No.  |          | kg |   |
|--|----------|----|---|
| V12100000  | 0-60 bar | 8  | 1 |
| Kit comprobaciones múltiples. Pressure testing kit. Accessoire de vérification |          |    |   |
| 61187  |          |    | 1 |

**SUPER-EGO**

... Total performance !



# Desatascadores manuales. Drain cleaning tools. Déboucheurs.

## Desatascador de ventosa

- La solución más económica y conocida para el desatascos en fregaderos, baños, etc.
- Gran poder de succión.
- Se vende en expositor de 11 unidades.



## Sink drain plunger unblocker

- The most cost effective solution to unblock sinks, bathtubs, etc.
- High suction power.
- Sold in displays 11pc.

## Déboucheur à ventouse

- La solution la plus économique et connue pour le débouchage en éviers, salles de bains, etc.
- Grand pouvoir de succion.
- Vendu en présentoir de 11 unités.

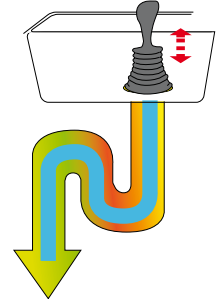

|         |   |    |
|---------|---|----|
| No.     |   |    |
| SEH0224 | Desatascador de ventosa/ Sink drain plunger unblocker/Déboucheur à ventouse | 11 |

## Muelle desatascador

- Indicado para pequeñas tuberías domésticas de hasta 50 mm. Lavabos, baños, cocinas, etc
- Las espirales de 6 mm son recomendables para eliminar atascos en tuberías complejas de pequeño tamaño como los sifones.
- Estructura sencilla, fácil de manejar.



## Drain cleaning auger

- Recommended for small domestic pipes up to 50 mm. Washbasins, bath tubs, kitchen sinks, etc
- The 6 mm coils are recommended to remove clogs in complex small size pipes such as siphons.
- Simple structure, easy operation

## Ressort déboucheur

- Conseillé pour de petites canalisations domestiques jusqu'à 50 mm. Lavabos, salles de bains, cuisines, etc.
- Les spirales de 6 mm sont recommandées pour éliminer les obstructions dans des canalisations complexes de petite taille comme les siphons.
- Structure simple, facile à manier

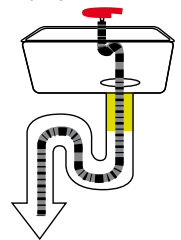

|      |     |            |            |
|------|-----|------------|------------|
| Ø    | ←L→ | No.        |            |
| 6 mm | 3 m | 1500000481 | 3 m 6 mm Ø |
|      |     |            | 10         |

## Muelle desatascador

- Muy útil para desatascar obstrucciones en lavabos, baños, fregaderos, etc...
- Diametro del muelle 7 mm Ø.



## Coil-type cleanout auger

- Very useful for cleaning wash basin, bath tub and sink, etc... drains
- Spring diameter 7 mm Ø.

## Déboucheur flexible

- Très utile pour déboucher lavabos, baignoires, éviers, etc.
- Diamètre du ressort 7 mm Ø.

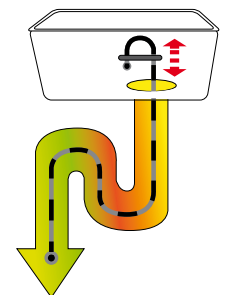

|      |     |           |            |
|------|-----|-----------|------------|
| Ø    | ←L→ | No.       |            |
| 7 mm | 2 m | 670020000 | 2 m 7 mm Ø |
|      |     | 670050000 | 5 m 7 mm Ø |
|      |     |           | 10         |

# Desatascadores manuales. Drain cleaning tools. Déboucheurs.

1  
50

## Desatascadora doméstica

- Indicada para eliminar pequeños atascos en lavabos, fregaderos, bidés, etc.
- Fácil manejo. Con asa adicional que se puede mover para facilitar el destasco.
- Capacidad de bombeo 1.3 litros.
- Incluye adaptadores específicos para desatascar inodoros, lavabos y duchas.



## Force pump cleaner for home use

- Recommended for unblocking small obstructions in wash basins, kitchen sinks, bidets, etc.
- Easy to use. Additional handle to facilitate unblocking.
- Pumping capacity 1,3 lt.
- Supplied with specific adaptors for toilets, basins and showers.

## Déboucheur domestique

- Indiqué pour déboucher les petits engorgements domestiques lavabos, évier, bidets, etc.
- Facile à utiliser. Avec poignée supplémentaire pour faciliter le débouchement.
- Capacité de pompage 1.3 litres.
- Comprend adaptateurs spécifiques pour déboucher toilettes, lavabos et douches.

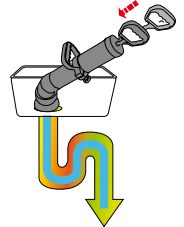

|           |  |   |
|-----------|--|---|
| No.       |  |   |
| SEH000200 | Desatascadora doméstica/ Force pump cleaner for home use/Déboucheur domestique | 6 |

## Bomba de desatascos por agua

- Especialmente diseñada para eliminar atascos en lavabos, duchas, bañeras, inodoros sumideros.
- La bomba de desatascos por agua une las ventajas de una pistola de agua a presión y de un destascador de aire.



## Pump drain unblocker

- Specially designed to unblock wash basins, showers, bath tubs, toilet bowls, drains.
- The pump drain unblocker combines the benefits of a water pressure gun and air unblocker.

## Pompe de débouchage par eau

- Spécialement conçue pour éliminer les bouchons en lavabos, douches, baignoires, WC, évacuations.
- La pompe de débouchage par eau allie les avantages d'un pistolet à eau à pression et d'un déboucheur à air.

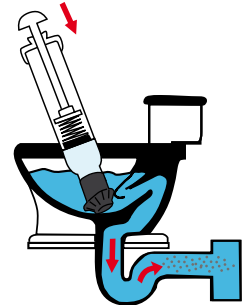

|         |   |  |
|---------|---|--|
| No.     |   |  |
| SEH0079 | Bomba de desatascos por agua/ Pump drain unblocker/ Pompe de débouchage par eau |  |

## Desatascador por golpe de aire

- Bomba de aire comprimido indicado para eliminar atascos en tuberías con un diámetro entre 20 y 100 mm.
- Manómetro integrado para un desatascos seguro
- Incluye adaptador y tubo flexible para desatascos en lugares de difícil acceso.
- Peso: 2,9 kgs
- Dimensiones: 110mm Ø x 550 mm

## Pressure drain cleaner

- Pressure air pump ideal to clear clogged pipes Ø 20 to 100 mm.
- Adjustable pressure up to 7 bar.
- Built-in pressure gauge for safe clearing
- Includes adapter and flexible pipe to clear clogs in hard to reach places.
- Maximum pressure: 0.7 Mpa (7 bar)
- Weight: 2.9 kg
- Dimensions: Ø 110mm x 550 mm

## Déboucheur par à-coup d'air

- Pompe à air comprimé conseillée pour éliminer les obstructions dans des canalisations avec un diamètre compris entre 20 et 100 mm.
- Pression réglable jusqu'à 7 bars.
- Manomètre intégré pour un débouchage sûr.
- Inclut adaptateur et tube flexible pour des débouchages dans des lieux difficiles d'accès.
- Pression maximale : 0,7 Mpa (7 bars)
- Poids : 2,9 kgs
- Dimensions : 110mm de diamètre x 550 mm



|            |   |   |
|------------|---|---|
| 1500000485 | Bomba de desatascos por agua/ Pump drain unblocker/ Pompe de débouchage par eau | 1 |
|------------|---|---|

# Desatascadores manuales. Drain cleaning tools. Déboucheurs.

## Desatascador

- Accionamiento manual.
- Tambor de cable resistente a impactos
- Bloqueo tipo serpiente, con cable flexible y barrena integrada.
- Indicado para su uso en tuberías entre 20 y 75 mm. de diámetro.



## Drain cleaner

- Manual unit.
- Impact resistant cable container.
- Snake locking device, with flexible cable and integrated bulb auger.
- Ideal for use in pipes with diameters between 20 and 75 mm.

## Déboucheur

- Déboucheur manuel.
- Carter du flexible résistant aux chocs.
- Serrure type serpent, flexible spirale et bulbe intégrée.
- Pour travailler dans des tuyaux de 20 à 75 mm de diamètre.

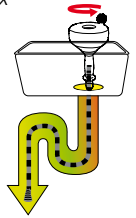

|           |   |   |
|-----------|---|---|
| No.       |   |   |
| SEH004800 | Desatascador/ Drain cleaner<br>Déboucheur | 6 |

## Desatascador de tambor manual/taladro

- Destascador de tambor para trabajar con taladro o manualmente.
- Indicado para tuberías de diámetro comprendido entre 20 y 75 mm
- Tambor metálico
- Ligero resistente, comodo flexible en su funcionamiento.
- Velocidad de rotación hasta 400 r.p.m.
- Espiral flexible con barrena integrada.



## Hand/drill operated drain clearing drum

- Drain clearing drum for hand or drill operation.
- Suitable for pipes Ø 20 to 75 mm
- Metallic drum
- Light, resistant, easy and flexible operation.
- Rotation speed up to 400 r.p.m.
- Flexible coil with built-in auger.

## Déboucheur à tambour manuel/perceuse

- Déboucheur à tambour pour travailler avec perceuse ou manuellement.
- Conseillé pour des canalisations de diamètre compris entre 20 et 75 mm
- Tambour métallique
- Léger, résistant, commode, souple dans son fonctionnement.
- Vitesse de rotation jusqu'à 400 tr/min.
- Spirale flexible avec vrille intégrée.



|            |  |   |
|------------|--|---|
| No.        |  |   |
| 1500000484 | Desatascador de tambor manual/taladro<br>Hand/drill operated drain clearing drum<br>Déboucheur à tambour manuel/perceuse | 1 |

## Varillas destascadoras

- La forma más sencilla para desatascar manualmente tuberías con un diámetro superior a 50 mm.
- **El conjunto incluye:**
- 10 varillas flexibles de polipropileno de 1 metro con racores macho-hembra de aleación de zinc con rosca en los extremos, gancho espiral metálico de 2" y disco de goma de 4".
- En práctica bolsa de malla con asas para el transporte

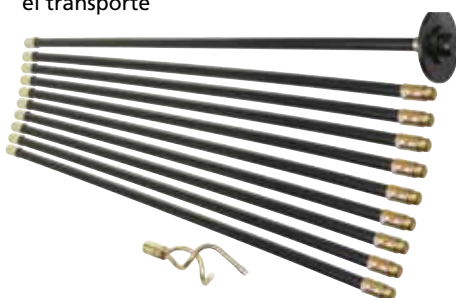

## Drain rods

- The simplest way to manually clean pipes above 50 mm diameter.
- **The set includes:**
- 10 flexible polypropylene rods 1 m long with male-female zinc alloy end threaded connectors, 2" metallic worm screw and 4" rubber plunger.
- In handy net bag with handles for carrying.

## Tiges de débouchage

- La forme la plus simple pour déboucher manuellement des tuyauteries avec un diamètre supérieur à 50 mm.
- **L'ensemble comprend :**
- 10 tiges flexibles de polypropylène de 1 mètre avec raccords mâle-femelle en alliage de zinc avec filet aux extrémités, crochet spiral métallique de 2" et disque en caoutchouc de 4".
- Dans un pratique sac de maille avec anses de transport.

|           |   |   |
|-----------|---|---|
| No.       |   |   |
| SEH005000 | Varillas destascadoras/ Drain rods/Tiges de débouchage operated drain clearing drum/ Déboucheur à tambour manuel/perceuse | 6 |

# Desatascadores manuales. Drain cleaning tools. Déboucheurs.

1  
52

## BIOCLEANER

- Uso domestico.
- Inicia su acción de "digestión" limpiando los desagües, tuberías, fosas, etc... y eliminando completamente la causa de los malos olores.



Adaptador opcional para inodoros y bañeras.

An adaptor is optional to be used in toilets and baths.

Adaptateur optionnel pour WC et baignoires.

- La limpieza regular de desagües y tuberías, reduce el riesgo de atasco.
- Con gran contenido enzimático, a base de enzimas NO patógenas.
- Tapón de seguridad.
- Fácil aplicación.
- Acción de biodegradación en 8 horas.

## POWER-CLEANER

- Fast unblocking for all type of pipes, no need to use with acids or alkalis (caustic soda) up to 20 m. long.
- Does not harm the installation.
- Safe and easy to use.

## POWER-CLEANER

- Déboucheur instantané qui débouche tout type de tuyauteries sans besoin d'utiliser d'acides ni d'alcalis (soude caustique), jusqu'à 20 m. de longueur.
- N'endommage pas les installations.
- Sûr et facile à utiliser.

| No.       |   |   |
|-----------|---|---|
| 851500100 | POWER-CLEANER                                 | • |
| 8515T0116 | Con adaptador. With adaptor. Avec adaptateur. | • |
| 851509116 | Adaptador. Adaptor. Adaptateur.               |   |

## POWER-CLEANER

- Desatascador instantáneo, que desatasca todo tipo de tuberías sin necesidad de utilizar ácidos o álcalis (sosa caústica), hasta 20 m. de longitud.
- Con un contenido de enzima alta a base de enzimas no patógenas.
- No daña las instalaciones.
- Seguro y fácil de usar.
- Tapón de seguridad.
- Biodegradable en 8 horas.



## BIOCLEANER

- Product for domestic use.
- For waste pipes, pipes, septic tanks, etc, completely eliminating the cause for bad smell.
- Regular cleaning of waste pipes and pipes drastically reduces the risk of blockage
- Big enzymatic content, with NON pathogenic enzymes.
- Safety plug.
- Easy to use.
- Biodegradation in 8 hours.

## BIOCLEANER

- Produit pour usage domestique.
- Début de l'action de nettoyage des drains, tuyaux, puits, etc... en éliminant complètement la cause des odeurs.
- Un nettoyage régulier des drains et des tuyaux réduit le risque d'engorgement.
- Avec un contenu enzymatique élevé basé sur enzymes non-pathogènes.
- Bouchon de sécurité.
- Facile à utiliser.
- Biodégradation en 8 heures.

| No.       |                                  |    |
|-----------|----------------------------------|----|
| SEH022800 | Power-Cleaner Biocleaner 500 ml. | 12 |

## DOMESTIC CLEANER

- Producto destinado para uso domestico.
- Desatascador - higienizante en Gel SIN ácido sulfúrico.
- Resuelve eficazmente y rápidamente los problemas de atasco, actúa en profundidad y con presencia de agua en el desagüe.



## DOMESTIC CLEANER

- Product for domestic use.
- Drain cleaner gel WITHOUT sulphuric acid.
- Quickly and efficiently removes blockages, works in depth with water in the waste pipe.

## DOMESTIC CLEANER

- Produit pour usage domestique
- Déboucheur en gel sans acide sulfurique
- Résout les problèmes d'engorgement efficace et rapidement, travaille intensément et en présence d'eau dans le drain.

|           |                          |    |
|-----------|--------------------------|----|
| SEH022700 | Domestic Cleaner 500 ml. | 12 |
|-----------|--------------------------|----|

## PROFESSIONAL CLEANER

- Producto destinado para exclusivo uso profesional.
- Destascador al ácido rápido.
- Resuelve eficazmente y rápidamente los problemas de atasco, actúa en profundidad y con presencia de agua en el desagüe.



## PROFESSIONAL CLEANER

- Product for professional use only.
- Rapid acid drain cleaner.
- Quickly and efficiently removes blockages, works in depth with water in the waste pipe.

## PROFESSIONAL CLEANER

- Produit conçu uniquement pour un travail professionnel
- Déboucheur al acide rapide.
- Résout les problèmes d'engorgement efficace et rapidement, travaille intensément et en présence d'eau dans le drain.

|           |                              |    |
|-----------|------------------------------|----|
| SEH022600 | Professional Cleaner 750 ml. | 12 |
|-----------|------------------------------|----|



# Desatasco. Drain Cleaning. *Débouchage.* Inspección. Inspection.

## Desatascadora por agua a presión

- Aparato de desatasco de tubos de alta presión.
- Para limpiar tubos, desagües, sumideros, acometidas, bajantes de agua de lluvia, canalizaciones.
- Regulación de presión sin escalonamiento.

|                   |                   |             |                  |                   |
|-------------------|-------------------|-------------|------------------|-------------------|
| 4,90 CV<br>3,6 KW | Ø<br>40-150<br>mm | ←L→<br>20 m | 100 bar.<br>max. | 13 l/min.<br>max. |
|-------------------|-------------------|-------------|------------------|-------------------|



## High Pressure drain cleaning machine

- High Pressure electric drain cleaning unit
- For cleaning pipes, drains, domestic connections, rainwater downpipes, cleaning work in sewers.
- Continuous pressure regulation

## *Déboucheur haute pression*

- *Équipe pour déboucher à haute pression.*
- *Pour nettoyer les tuyaux, drains, égouts, raccords, tuyaux d'eaux pluviales, etc.*
- *Régulation de la pression en continu*

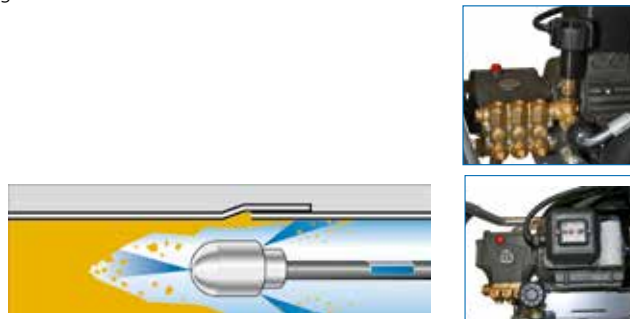

| No.  |  |   |
|--|--|---|
| <b>SEH019000</b>   | Desatascadora por agua a presión/ High Pressure drain cleaning machine/ <i>Déboucheur haute pression</i>   | 1 |
| Toberas de acero inox. Stainless steel nozzles. <i>Buses en acier inox. R 1/4"</i> |  |   |
| <b>76055</b>   | 4 chorros atrás. 25 x 22 mm. Ø (montado en el equipo)<br>Excl. Forward jet spray, 4 holes, 25 x 22 mm (included in delivery)<br><i>4 jet en arrière, 25 x 22 mm (inclus)</i> | 1 |
| <b>76065</b>   | 4 chorros atrás, 1 delante. 25 x 22 mm. Ø<br>Incl. Forward jet spray, 5 holes 25 x 22 mm. Ø<br><i>4 jet en arrière + 1 en avant 25 x 22 mm</i>                               | 1 |
| <b>77506</b>   | 4 chorros atrás + 1 giratorio 45°. 16 x 30 mm. Ø<br>Rotary nozzle 45°, 4 holes 16 x 30 mm. Ø<br><i>4 jet en arrière + 1 tournant 25 x 22 mm</i>                              | 1 |

## Detectores de arquetas y tuberías.

## Manholes and pipes Detectors. *Détecteur de fuites d'eau par son*

### LEAK PEN

- Equipo básico, diseñado para su utilización en tuberías domésticas por su sencillez y facilidad de manejo.
- Unidad de control (amplificador):  
- Carcasa: ligera y portátil. Dimensiones 25 x 35 x 135 mm.  
- Indicador de nivel: Barra Led de 10 niveles.  
- Baterías: 2 x 1,5 V LR03.
- Sensor: Insertado en la unidad de control. Tecnología piezoeléctrica. Barra con base magnética adicional.
- Auriculares: vía radio (sin cables).
- Facilidad de uso.

### LEAK PEN

- Basic equipment, designed for use in domestic pipes on account of its simplicity and easy operation.
- Control unit (amplifier):  
• Casing: light and portable. Dimensions 25 x 35 x 135 mm.  
• Level indicator: Led bar 10 levels.  
• Batteries: 2 x 1.5 V LR03.  
• Sensor: Inserted into the control unit. Piezoelectric technology. Bar with additional magnetic base.
- Earphones: via radio (wireless).
- Simple operation.

### *LEAK PEN*

- *Équipement de base, conçu pour être utilisé dans des canalisations domestiques pour sa simplicité et sa facilité de maniement.*
- *Unité de contrôle (amplificateur) :*  
• *- Carcasse : légère et portable. Dimensions 25 x 35 x 135 mm.*  
• *- Indicateur de niveau : Barre Led à 10 niveaux.*  
• *- Accus : 2 x 1,5 V LR03.*
- *Capteur : inséré dans l'unité de contrôle. Technologie piézoélectrique. Barre avec base magnétique additionnelle.*
- *Casque : via radio (sans câbles).*
- *Facilité d'utilisation.*



| No.              |          |   |
|------------------|----------|---|
| <b>WA3100000</b> | LEAK PEN | 1 |

# Detectores de arquetas y tuberías. Water leak detector. Détecteur de fuites d'eau par son

1  
54

## LOG 1

- Equipo portátil de altas prestaciones, compacto y fácil de usar, que utiliza las más avanzadas tecnologías para realizar el trabajo de una manera cómoda y eficaz. Su sistema de filtrado del sonido garantiza una escucha óptima sin necesidad de manejos complicados.
- Unidad de control (amplificador):
  - Carcasa: Ligera y portátil. Dimensiones 230 x 95 x 55 mm.
  - Pantalla: LCD de grandes dimensiones. Fácil lectura.
  - Teclado: De membrana. Para trabajo en intemperie.
  - Filtros: Pasos de 100, 200, 400, 600, 800, y 1200 Hz.
  - Baterías: 4 x 1,5 V LR6
- Sensor: tecnología piezoeléctrica. Gran sensibilidad y fiabilidad. Tamaño reducido. Facilita la colocación. Base magnética. Trípode adicional para colocación sobre el suelo. Varillas para terreno blando con acoplamiento.
- Auriculares: vía radio (sin cables). Facilidad de uso.

## LOG 1

- Compact and easy to use high performance portable equipment, using leading edge technology for easy and efficient work. Its sound filtering system ensures optimum monitoring with no need for intricate operations.
- Control unit (amplifier):
  - Casing: Light and portable. Dimensions 230 x 95 x 55 mm.
  - Screen: Large LCD. Easy reading.
  - Keypad: Membrane. For outside work.
  - Filters: 100, 200, 400, 600, 800, and 1200 Hz steps.
  - Batteries: 4 x 1.5 V LR6
- Sensor: piezoelectric technology. Highly sensitive and reliable. Reduced size. Easy placement. Magnetic base. Additional tripod for placement on the floor. Rods for soft ground with coupling.
- Earphones: via radio (wireless). Easy operation.

## LOG 1

- Équipement portable de hautes prestations, compact et facile à utiliser, qui emploie les technologies les plus avancées pour réaliser le travail d'une manière commode et efficace. Son système de filtrage du son garantit une écoute sans besoin de manipulations compliquées.
- Unité de contrôle (amplificateur) :
  - Carcasse : Légère et portable. Dimensions 230 x 95 x 55 mm.
  - Écran : LCD de grandes dimensions. Lecture aisée.
  - Clavier : À membrane. Pour travail en plein air.
  - Filtres : Pas de 100, 200, 400, 600, 800 et 1200 Hz.
  - Accus : 4 x 1,5 V LR6
- Capteur : technologie piézoélectrique. Grande sensibilité et fiabilité. Taille réduite. Facilite la pose. Base magnétique. Trépied additionnel pour pose sur le sol. Tiges pour terrain mou avec couplage.
- Casque : via radio (sans câbles). Facilité d'utilisation.



| No.       |       |   |
|-----------|-------|---|
| WA3014000 | LOG 1 | 1 |

# Localizador de metales. Metal locator. Localisateur de métaux P500

- Detecta objetos metálicos hasta un máximo de 1m (39,4 pulg.), y presenta una serie de funciones clave que superan otros detectores industriales de metales.
- Longitud total: 96 cm.
- Diámetro del cabezal de detección: 21 cm.
- Peso: 1,1 kg.
- Alimentación: 4 pilas AA de 1,5V (alcalinas) ó 4 pilas recargables de NiMH de 1,5V.
- Rangos de detección aproximados:
  - Caja de llave de paso: 50 cm.
  - Tapa de boca de incendios: 87 cm.
  - Tapa de inspección: 95 cm.



- Metallic objects are detected up to a maximum of 1 mt (39,4 inches).
- It has a range of key functions that overweight other metal detectors.
- Overall Length: 96 cm
- Search coil diameter: 21 cm
- Weight: 1,1 kg
- Power: 4 batteries AA 1,5 V(alkaline) or 4 rechargeable batteries NiMH 1,5V.
- Aprox. Detection range: +/- 95cm

- Objets métalliques détectés jusqu'à un maximum de 1 m (de que?) (39,4 pouces) et présente une série de fonctions clés qui surmontent d'autres détecteurs industriels de métaux.
- Longueur totale: 96cm
- Diamètre de la tête de détection: 21cm
- Poids: 1,1kg
- Puissance: 4 piles AA de 1,5V (alcalines) ou 4 piles rechargeables NiMH de 1,5V Distances de détection approximatives +/- 95 cm

| No.       |  |   |
|-----------|--|---|
| WA2100000 | Localizador de metales/ Metal locator/ Localisateur de métaux P500 | 1 |

# Localizador de metales. Manhole and pipe location. Localisation de regards et canalisations

## Sistema de localización de arquetas y tuberías

- Sistema emisor y receptor de radio (33 KHz.).
- La sonda se introduce por la tubería en una tobera especial y se localiza por encima del suelo mediante un barrido con el receptor.
- Se obtiene la posición y la profundidad del emisor.

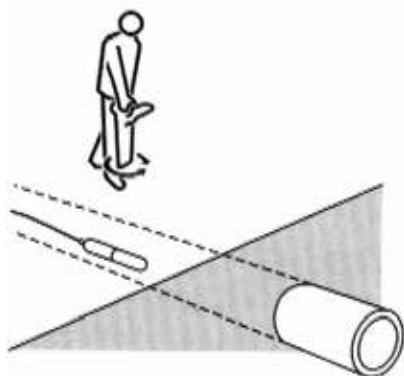

## Manhole and pipe location system

- Radio transmitter and receiver system (33 KHz.).
- The probe is introduced into the pipe through a special nozzle and is located from above the ground through a scanning with the receiver.
- The location and depth of the transmitter is obtained.



## Système de localisation de regards et canalisations

- Système émetteur et récepteur de radio (33 KHz.).
- La sonde s'introduit par la canalisation dans une tuyère spéciale et se localise au-dessus du sol moyennant un balayage avec le récepteur.
- On obtient la position et la profondeur de l'émetteur.

| No.       |   |   |
|-----------|---|---|
| Q10023000 | Receptor (sin sonda ni tobera)<br>Récepteur (without probe or nozzle)<br>Récepteur (sans sonde ou buse) | 1 |
| Q10023500 | Sonda.Prove.Sonde S18A de 33 Khz  | 1 |
| Q10023600 | Tobera especial para sonda<br>Special nozzle for probe<br>Buse spéciale pour sonde                      | 1 |

## Obturadores neumáticos para tuberías y pozos.

El uso de obturadores neumáticos es el método más sencillo y práctico para taponar tuberías de forma fácil y eficaz. Consiste básicamente en un cilindro de goma hinchable que se introduce en la tubería. Al inflar el obturador, tapona la tubería presionando sus paredes y permitiendo un alto grado de adaptabilidad.

### Aplicaciones

- Obturación/taponamiento de tuberías durante su construcción, reparación, etc.
- Realización de desvíos provisionales (by-pass) del caudal de un determinado tramo, durante la realización de los trabajos de limpieza, inspección, rehabilitación, etc.
- Pruebas de estanqueidad de tuberías y pozos, tanto con agua como con aire a presión o vacío.
- Medición y control de caudales.
- Retenciones provisionales para dosificar caudales mediante obturadores con by-pass y grifos de control.
- Medio ambiente. Desvío provisional de aguas residuales en tuberías rotas, mediante obturadores con by-pass para evitar la contaminación al subsuelo por filtraciones.
- Prevención en catástrofes. En accidentes con líquidos contaminantes (cisternas de transporte, depósitos, incendios, etc). Mediante obturadores se taponan los pozos y arquetas de saneamiento para evitar que dichos líquidos puedan entrar en la red, donde se podrían producir gases tóxicos que se transmitirían a los edificios cercanos, depuradoras, etc.

## Pneumatic plugs for pipes and wells.

- The use of pneumatic plugs is the most simple and practical method to easily and efficiently plug pipes. It basically consists of an inflatable rubber cylinder that is introduced into the pipe. When the plug is inflated, it plugs the pipe pressing on the pipe walls and allowing for a high degree of adaptability.

### Applications

- Pipe plugging during construction, repairing, etc.
- Temporary pipe section by-pass during cleaning, inspection, rehabilitation, etc. work.
- Tightness tests for water, pressure air or vacuum pipes and wells.
- Flow measurement and control.
- Temporary retentions for flow metering through plugging with by-pass and control cocks.
- Environment. Temporary waste water by-pass in broken pipes, through plugging with by-pass to avoid subsoil contamination by filtration.
- Prevention on major accidents with contaminant liquids (tankers, vessels, fire, etc). Sewage wells and manholes are plugged to prevent such liquids from entering the sewage network, where toxic gases could be produced that would reach nearby buildings, water treatment plants, etc.

## Obturateurs pneumatiques pour canalisations et puits.

- L'utilisation d'obturateurs pneumatiques est la méthode la plus simple et pratique pour boucher des canalisations de forme facile et efficace. Consiste fondamentalement en un cylindre en caoutchouc gonflable qui s'introduit dans la canalisation. Quand on gonfle l'obturateur, il bouche la canalisation en appuyant sur ses parois et permet un haut degré d'adaptabilité.

### Applications

- Obturation/bouchage des canalisations durant leur construction, réparation, etc.
- Réalisation de déviations provisoires (by-pass) du débit d'un tronçon donné durant la réalisation des travaux de nettoyage, inspection, réhabilitation, etc.
- Essais d'étanchéité de canalisations et puits, tant avec de l'eau que de l'air sous pression ou à vide.
- Mesure et contrôle des débits.
- Réentions provisoires pour doser des débits moyennant des obturateurs avec by-pass et robinets de contrôle.
- Environnement. Déviation provisoire des eaux résiduelles dans des canalisations cassées, moyennant des obturateurs avec by-pass pour éviter la pollution du sous-sol par filtrations.
- Prévention en catastrophes. Dans des accidents avec des liquides polluants (cisternes de transport, réservoirs, incendies, etc.). Moyennant des obturateurs on bouche les puits et regards d'assainissement pour éviter que ces liquides ne pénètrent dans le réseau, où ils pourraient produire des gaz toxiques qui se transmettraient aux bâtiments proches, épurateurs, etc.



# Obturadores neumáticos para tuberías y pozos.

## Pneumatic plugs for pipes and wells.

### Obturbateurs pneumatiques pour canalisations et puits.

1  
56

#### Características generales

- Utilización rápida, económica y fiable.
- Corto tiempo de inflado. Amplia gama de tamaño de utilización. Cada tipo de obturador cubre una amplia gama de diámetros.
- Todos los obturadores están comprobados con un margen de seguridad de 1,3 veces sobre la presión nominal de trabajo.
- Baja presión de inflado de 1,5 – 2,5 bar, aplicable incluso en tuberías que hayan perdido parte de su resistencia mecánica con el paso del tiempo. Alta resistencia química. Utilizable en gran rango de temperaturas, desde -5°C a +70°C

#### Características generales

- Quick, economical and reliable use.
- Short inflating time. Ample size range. Each type of plug covers an ample range of diameters.
- All plugs are tested with a safety coefficient of 1.3 times the rated working pressure.
- Low inflating pressure of 1.5 – 2.5 bar, applicable even to pipes that have lost part of their mechanical resistance by aging.
- High chemical resistance. Can be used in a large temperature range, from -5°C to +70°C

#### Caractéristiques générales

- Utilisation rapide, économique et fiable.
- Court temps de gonflage. Ample gamme de taille d'utilisation. Chaque type d'obturateur couvre une ample gamme de diamètres.
- Tous les obturateurs sont vérifiés avec une marge de sécurité de 1,3 fois sur la pression nominale de travail.
- Faible pression de gonflage de 1,5 – 2,5 bars, applicable, y compris dans des canalisations qui auraient perdu une partie de leur résistance mécanique avec le passage du temps. Haute résistance chimique. Utilisable dans une grande plage de températures, depuis -5°C à +70°C

#### Obturadores MINI para tuberías domésticas con Ø 50 - 200 mm

- Los obturadores MINI están específicamente concebidos para aplicaciones en tuberías domésticas de pequeño diámetro.
- Su pequeño tamaño y su gran facilidad de uso lo convierten en un accesorio imprescindible en las tareas de mantenimiento, limpieza, desatasco, inspección, reparaciones, etc., en el interior de edificios.

#### MINI plugs for domestic pipes Ø 50 - 200 mm

- MINI plugs are specially designed for applications in small diameter domestic pipes.
- Their small diameter and ease of use turn it into an essential accessory in maintenance, cleaning, clog clearing, inspection, repairing, etc. tasks, inside buildings.

#### Obturbateurs MINI pour canalisations domestiques avec Ø 50 - 200 mm

- Les obturbateurs MINI sont spécifiquement conçus pour des applications dans des canalisations domestiques de petit diamètre.
- Leur petite taille et leur grande facilité d'utilisation en font un accessoire indispensable dans les tâches de maintenance, nettoyage, débouchage, inspection, réparations, etc., dans les bâtiments.



| No. | Presión inflado<br>Inflation pressure<br>Pression de gonflage | Tipo<br>type | mm Ø |  |
|-----|---|--------------|------|--|
|-----|---|--------------|------|--|

Sólo para taponamiento. Only tamponade. Tamponnade seulement.

|           |         |       |         |   |
|-----------|---------|-------|---------|---|
| Q87860300 | 2,5 bar | Z2/3  | 44-78   | 1 |
| Q87860400 | 2,5 bar | Z3/4  | 69-103  | 1 |
| Q87860500 | 2,5 bar | Z4/6  | 84-154  | 1 |
| Q87860600 | 2,5 bar | Z6/8  | 141-205 | 1 |
| Q86002200 | 2,5 bar | Z1/Z2 | 40      | 1 |
| Q87858200 | 2,5 bar | Z2    | 50      | 1 |

Añaden las aplicaciones de by-pass y comprobación de estanqueidad.

Bypass applications added and leak test.

Applications de bypass ajoutée et test d'étanchéité.

|           |         |      |         |   |
|-----------|---------|------|---------|---|
| Q87860700 | 2,5 bar | S2   | 44-52   | 1 |
| Q87676800 | 2,5 bar | S3   | 69-78   | 1 |
| Q87677000 | 2,5 bar | S4   | 84-103  | 1 |
| Q87677200 | 2,5 bar | S6   | 141-154 | 1 |
| Q87861400 | 2,5 bar | S3/4 | 69-103  | 1 |
| Q87860900 | 2,5 bar | S4/6 | 84-154  | 1 |
| Q87861000 | 2,5 bar | S6/8 | 141-205 | 1 |

Accesorios. Accessories. Accessoires

|           |  |
|-----------|--|
| Q87890400 | Manguera de inflado. Hose. Manguera of inflado. 2 m                        |
| Q87890500 | Manguera de inflado. Hose. Manguera of inflado. 5 m                        |
| Q86001000 | Bomba manual de inflado. Bomba manual of inflado. Bomba manuel de inflado. |

**SUPER-EGO**

**... Total performance !**



# Obturadores neumáticos para tuberías y pozos. Pneumatic plugs for pipes and wells. *Obturbateurs pneumatiques pour canalisations et puits.*

## Obturadores para tuberías generales con Ø100-1500 mm

- En esta sección figuran los obturadores para las tuberías habituales en el saneamiento municipal, a partir de Ø 100 mm.

## Plugs for general pipes Ø100-1500 mm

- This section contains plugs for customary municipal sewage pipes, from Ø 100 mm

## Obturbateurs pour canalisations générales de Ø100-1500 mm

- EDans cette section figurent les obturbateurs pour les canalisations habituelles dans l'assainissement municipal, à partir de Ø 100 mm.

## Obturadores cilíndricos normales

- Sólo para taponamiento.

## Standard cylindrical pugs

- Only for plugging.

## Obturbateurs cylindriques normaux

- Uniquement pour bouchage.

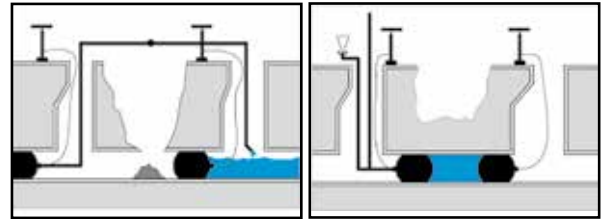

| No.       | Presión inflado<br>Inflation pressure<br>Pression de gonflage | Tipo       | mm Ø     | Ø x mm.    | Contrapres.<br>bar | Kg.  |   |
|-----------|---|------------|----------|------------|--------------------|------|---|
| Q86041700 | 2,5 bar   | N 100-200  | 100-200  | 92 x 535   | 2,3-1,3            | 1,1  | 1 |
| Q86041800 | 2,5 bar   | N 150-300  | 150-300  | 142 x 575  | 2,2-1,2            | 1,9  | 1 |
| Q86041900 | 2,5 bar   | N 200-400  | 200-400  | 192 x 635  | 2,2-1,2            | 3    | 1 |
| Q86042200 | 2,5 bar   | N 350-600  | 350-600  | 322 x 865  | 2,1-1,3            | 8,4  | 1 |
| Q86045300 | 2,5 bar   | N 500-800  | 500-800  | 472 x 1185 | 1,8-1,1            | 17,3 | 1 |
| Q86042500 | 1,5 bar   | N 500-1000 | 500-1000 | 472 x 1185 | 1,0-0,5            | 17,3 | 1 |
| Q87895700 | 1 bar   | N 500-1200 | 500-1200 | 560 x 1800 | 1,0-0,5            | 55   | 1 |
| Q87895900 | 1 bar   | N 750-1500 | 750-1500 | 600 x 2300 | 1,0-0,4            | 67   | 1 |

## Obturadores cilíndricos con by-pass

- Para taponamiento y/o by-pass.

## Cylindrical plugs with by-pass

- For plugging or by-pass.

## Obturbateurs cylindriques avec by-pass

- Pour bouchage et/ou by-pass.

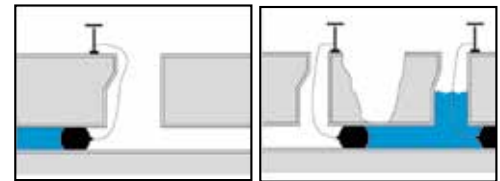

| No.       | Presión inflado<br>Inflation pressure<br>Pression de gonflage | Tipo        | mm Ø     | Ø x mm.    | Contrapres.<br>bar | Kg.  |   |
|-----------|---|-------------|----------|------------|--------------------|------|---|
| Q86042900 | 2,5 bar   | BP 100-200  | 100-200  | 92 x 550   | 2,3-1,3            | 2,6  | 1 |
| Q86043200 | 2,5 bar   | BP 150-300  | 150-300  | 142 x 590  | 2,2-1,2            | 4,4  | 1 |
| Q86043400 | 2,5 bar   | BP 200-400  | 200-400  | 192 x 635  | 2,2-1,2            | 6,3  | 1 |
| Q86044000 | 2,5 bar   | BP 350-600  | 350-600  | 322 x 865  | 2,1-1,3            | 16,6 | 1 |
| Q86045400 | 2,5 bar   | BP 500-800  | 500-800  | 472 x 1185 | 1,8-1,1            | 31,3 | 1 |
| Q86044200 | 1,5 bar   | BP 500-1000 | 500-1000 | 472 x 1185 | 1,0-0,5            | 31,3 | 1 |
| Q87895800 | 1 bar   | BP 500-1200 | 500-1200 | 560 x 1800 | 1,0-0,5            | 60   | 1 |
| Q87896000 | 1 bar   | BP 750-1500 | 750-1500 | 600 x 2300 | 1,0-0,4            | 75   | 1 |

## Accesorios

- Para todos los obturadores cilíndricos y ovoides con o sin by-pass.

## Accessories

- For all cylindrical and ovoid plugs with or without by-pass.

## Accessoires

- Pour tous les obturbateurs cylindriques et ovoïdes avec ou sans by-pass.



|           |  |   |
|-----------|--|---|
| Q87426800 | Manguera de inflado. Inflating hose. Tuyau flexible de gonflage 10m.     | 1 |
| Q86031000 | Controlador de inflado. Controller inflated. Contrôleur gonflé. 2,5 bar. | 1 |
| Q87460900 | Controlador de inflado. Controller inflated. Contrôleur gonflé. 1,5 bar. | 1 |
| Q87465300 | Controlador de inflado. Controller inflated. Contrôleur gonflé. 1 bar.   | 1 |

## 2 Servicios generales General purpose tools Services généraux

|                                      |                               |                                     |           |
|--------------------------------------|-------------------------------|-------------------------------------|-----------|
| • Destornilladores                   | • Screwdrivers                | • Tournevis                         | <b>60</b> |
| • Alicates                           | • Pliers.                     | • Pinces.                           | <b>63</b> |
| • Sierras                            | • Saws                        | • Scies                             | <b>66</b> |
| • Tijeras.                           | • Scissors                    | • Ciseaux                           | <b>68</b> |
| • Llaves                             | • Wrench                      | • Clés                              | <b>69</b> |
| • Juego de llaves de vaso de carraca | • Combined socket set         | • Jeu de douilles avec cliquet      | <b>71</b> |
| • Toallitas limpiadoras ECO          | • Cleaning towels ECO-CLEANER | • Lingettes nettoyantes ECO-CLEANER | <b>72</b> |
| • Llaves Allen                       | • Allen wrench                | • Clé Allen                         | <b>73</b> |
| • Navaja multiherramienta.           | • Multi-tool pocket knife.    | • Couteau multifonction.            | <b>74</b> |
| • Discos de corte metal              | • Metal cutting discs         | • Disques de coupe métal            | <b>74</b> |
| • Bolsa portaherramienta             | • Tool bags                   | • Sacoche à outils                  | <b>75</b> |
| • Rodilleras                         | • Kneepads                    | • genouillères                      | <b>75</b> |



# SUPER EGO

Cuando en 1981 **SUPER-EGO** compró la empresa francesa fabricante de destornilladores FOP, no sólo adquirió su maquinaria, sus procesos productivos y su gama de producto.

Incorporó también todo su conocimiento, lo que le ha permitido seguir ofreciendo una gama de destornilladores de calidad y competitiva.

A día de hoy esta gama se ha ampliado y mejorado, enfocándose cada vez más a las necesidades de nuestros clientes

When 1981 **SUPER-EGO** bought the screwdrivers French manufacturing company FOP, they acquire not only their machinery, production processes and full range of products but their KNOW HOW; which has enabled us to offer the same screwdriver range at a very high levels both in quality and competitiveness.

Lorsque en 1981 la société **SUPER-EGO** achète le fabricant français de tournevis FOP, non seulement acquis les machines, processus et gamme de produits, mais qui est encore plus important, tout son savoir-faire, qui lui a permis d'offrir une gamme de tournevis de qualité et très compétitif.

A date d'aujourd'hui la gamme a été prolongé et amélioré, en se concentrant de plus en plus sur les besoins de nos clients.



**... Total performance !**



# Destornilladores. Screwdrivers. Tournevis.

## Destornilladores bimetálicos

- Amplia gama de destornilladores bimetálicos.
- Mango ergonómico.
- Varilla fabricada al cromo vanadio.
- Punta tratada que garantiza una excelente sujeción a la cabeza del tornillo. Magnética.
- Transmisión óptima del par de apriete a la punta del destornillador.

## Screwdrivers bimetálicos

- Wide range of bi material handle screwdrivers.
- Ergonomic polymer.
- Chrome-vanadium shank.
- Hardened tip, excellent grip to screw head. Magnetic.
- Optimum tightening torque transmission to screwdriver's tip.

## Tournevis bimetálicos

- Ample gamme de tournevis bi-matière.
- Manche ergonomique.
- Tige au chrome vanadium.
- Ponite tritée, excellente fixation sur la tête de la vis. Magnétique.
- Transmission optimale du couple de serrage à la pointe du tournevis.

2  
60



|           |  |              |  |   |  |
|-----------|--|--------------|--|---|--|
| SEH010000 |  | 3 x 75 mm    |  | 1 |  |
| SEH010700 |  | 5 x 100 mm   |  | 1 |  |
| SEH010900 |  | 5 x 150 mm   |  | 1 |  |
| SEH011700 |  | PH0 x 75 mm  |  | 1 |  |
| SEH011900 |  | PH1 x 100 mm |  | 1 |  |
| SEH012200 |  | PH2 x 125 mm |  | 1 |  |



6  
pcs

## Conjunto 6 destornilladores

### 6 Screwdrivers set

#### Set de 6 tournevis

|           |  |              |  |   |  |
|-----------|--|--------------|--|---|--|
| SEH009300 |  | 5 x 150 mm   |  | 1 |  |
|           |  | 5 x 100 mm   |  |   |  |
|           |  | 3 x 75 mm    |  |   |  |
|           |  | PH0 x 75 mm  |  |   |  |
|           |  | PH5 x 100 mm |  |   |  |
|           |  | PH2 x 125 mm |  |   |  |

## Conjunto 6 destornilladores de precisión

### 6 Precision screwdrivers set

#### Set de 6 tournevis de précision

|           |  |              |  |   |  |
|-----------|--|--------------|--|---|--|
| SEH009400 |  | 1,5 x 50 mm  |  | 1 |  |
|           |  | 2 x 50 mm    |  |   |  |
|           |  | 2,5 x 50 mm  |  |   |  |
|           |  | PH00 x 50 mm |  |   |  |
|           |  | PH0 x 50 mm  |  |   |  |
|           |  | PH1 x 50 mm  |  |   |  |



6  
pcs

## Set 44 piezas Set 44 peças Set 44 peças

|           |  |  |  |   |  |
|-----------|--|--|--|---|--|
| SEH003100 |  |  |  | 1 |  |
|           |  | 8 x 150 / 6 x 125 / 5 x 100 / 3 x 75                 |  |   |  |
|           |  | PH0 x 75 mm / 1 x 100 / 2 x 125                      |  |   |  |
|           |  | 2,4 x 50 / 3 x 50                                    |  |   |  |
|           |  | PH00 x 50 / 0 x 50                                   |  |   |  |
|           |  | T1 x 50 / 5 x 50 / 6 x 50 / 7 x 50 / 8 x 50 / 9 x 50 |  |   |  |
|           |  | 5-5,5-6-8-9-10-11-12-13 mm.                          |  |   |  |
|           |  | 3 - 4 - 5 -  |  |   |  |
|           |  | PH 0 - 1 - 2 - 3 mm                                  |  |   |  |
|           |  | PZ 0 - 1 - 2 - 3 mm                                  |  |   |  |
|           |  | T 10 - 15  |  |   |  |
|           |  | 3 - 4 mm   |  |   |  |
|           |  | 25 mm  |  |   |  |



44  
pcs

**SUPER-EGO**

... Total performance !

# Destornilladores. Screwdrivers. Tournevis.

## Destornilladores SUPER-EGO

- Mango bimaterial.
- Hoja al cromo vanadio.
- Presentación en estuche colgante.

**6**  
pcs



## Screwdrivers SUPER-EGO



- Bi-material grip handle.
- Chrome-vanadium shank.
- Display in hanging case.

## Tournevis SUPER-EGO

- Manche bi-matière.
- Lame au chrome vanadium
- Présentation en étui à suspendre.



- 4 x  MF 3 x 75 mm  
MF 4 x 80 mm  
MF 5,5 x 125 mm  
MF 6,5 x 150 mm
- 2 x  PH1 x 80  
PH2 x 100

|                  |   |   |
|------------------|---|---|
| No.              |  |  |
| <b>F09010600</b> | Set 6   | 6 •   |

## Destornilladores SUPER-EGO

- Mango bimaterial.
- Hoja al cromo vanadio.
- Presentación en estuche colgante.

**8**  
pcs



## Screwdrivers SUPER-EGO



- Bi-material grip handle.
- Chrome-vanadium shank.
- Display in hanging case.

## Tournevis SUPER-EGO

- Manche bi-matière.
- Lame au chrome vanadium
- Présentation en étui à suspendre.



- 4 x  ME 3 x 75 / 4 x 80 / 5,5 x 125 / 6,5 x 150 mm
- 2 x  PH1 / PH2
- 2 x  PZ x 801 / PZ2 x 100

|                  |   |   |
|------------------|---|---|
| No.              |  |  |
| <b>F09010800</b> | Set 8   | 1 •   |

**SUPER-EGO**

**... Total performance !**

# Destornilladores. Screwdrivers. Tournevis.

## Destornilladores ERGO-MAX

- Mango ergonómico bimaterial de polímeros. Resistente a aceites y productos químicos.
- Varilla de acero especial 73 MoV 5-2 y tratada (58HRC).
- Punta tratada, excelente sujeción a la cabeza del tornillo.
- Transmisión óptima del par de apriete a la punta del destornillador.

## Screwdrivers ERGO-MAX

- Ergonomic bi-material polymer grip. Resistant to oil and chemicals.
- Shank in special hardened alloy steel 73 MoV 5-2 (58HRC).
- Hardened tip, excellent grip to screw head.
- Optimum tightening torque transmission to screwdriver's tip.

## Tournevis ERGO-MAX

- Manche ergonomique bi-matière en polymères. Résistant aux huiles et aux produits chimiques.
- Tige en acier spécial 73 MoV 5-2 et traitée (58HRC).
- Pointe traitée, excellente fixation sur la tête de la vis.
- Transmission optimale du couple de serrage à la pointe du tournevis.

6 pcs



ISO 8764-2, ISO 8764-1, DIN 5263, DIN 5264



- Phillips Set (F20235000):
  - 2 x ME 3,5 x 75 - 4 x 100
  - 2 x MF 5,5 x 125 - 6,5 x 150
  - 2 x PH 1 - PH 2
- Pozidriv Set (F20236000):
  - 2 x ME 3,5 x 75 - 4 x 100
  - 2 x MF 5,5 x 125 - 6,5 x 150
  - 2 x PZ 1 - PZ 2

| No.       |              |   |   |
|-----------|--------------|---|---|
| F20235000 | Phillips Set | 1 | • |
| F20236000 | Pozidriv Set | 1 | • |

## Pack 2 Destornilladores

## Pack 2 Screwdrivers

## Pack 2 Tournevis

- Veridinus screwdrivers

- Tournevis Veridinus



- 1 x ME 2,5 x 80 / 4 x 100
- 1 x PH 0 x 75 / 1 x 100 / 2 x 100

1500000628 Juego destornilladores



## Destornilladores electricista

## Electrician screwdriver

## Tournevis électricien

- Destornilladores de electricista. 1000 V.
- Incluye destornillador testador.

- Electrician screwdriver. 1000 V.
- Includes tester screwdriver

- Tournevis d'électricien. 1000 V.
- Inclut tournevis testeur.



- 2 x ME 2,5 x 80 / 4 x 100  
5,5 x 125 / 6,5 x 150
- 1 x PH 0 x 75 / 1 x 100 / 2 x 100

1500000629 Pack 3 Destornilladores electricista





## Alicates. Pliers. Pinces.

- Herramienta para múltiples funciones como agarre, corte y modelado.
- Acero al cromo-vanadio. Aporta una mayor vida útil y resistencia.
- Mangos bimatériau ergonómicos que consiguen un agarre óptimo.
- Mangos con una gran adherencia que evitan el deslizamiento, permitiendo efectuar un agarre preciso allí donde se ejerce la fuerza.
- Superficie pulida.
- Multipurpose tool for gripping, cutting and modelling.
- Chrome vanadium steel. Increased durability and strength.
- Ergonomic bi-material handles for optimum grip.
- High adherence handles prevent slippage for precise grip where force is applied.
- Polished surface.
- 58-62 Hrc nose hardness for cutting pliers. Extends durability and cutting strength.
- Acier au chrome vanadium. Prolonge la vie utile et offre plus de résistance.
- Branches bi-matière ergonomiques qui procurent un serrage optimum.
- Branches antidérapantes avec grande adhérence qui permettent d'effectuer un serrage précis là où s'exerce la force.
- Surface polie.
- Dureté de bec 58-62 Hrc pour pinces de coupe. Prolonge la vie utile et offre plus de résistance de coupe.



51400000



**Dureza de todas las bocas 58-62 Hrc para alicates de corte.** Aporta una mayor vida en uso y resistencia de corte.



51401100



514011500



514011200



514010500



514010300



514011000



514010400



514011400



| No. | L<br>mm | kg |  |  |
|-----|---------|----|--|--|
|-----|---------|----|--|--|

Universal. Universal. Universalle.

|           |     |     |   |   |
|-----------|-----|-----|---|---|
| 514010000 | 160 | 0,3 | 6 | • |
| 514010100 | 180 | 0,3 | 6 | • |
| 514010200 | 200 | 0,3 | 6 | • |

Corte lateral. Side-cutting. Universalle.

|           |     |     |   |   |
|-----------|-----|-----|---|---|
| 514011100 | 160 | 0,3 | 6 | • |
| 514011200 | 180 | 0,3 | 6 | • |

Boca redonda. Round nose. Bec rond.

|           |     |     |   |   |
|-----------|-----|-----|---|---|
| 514010300 | 160 | 0,3 | 6 | • |
|-----------|-----|-----|---|---|

Boca plana. Flat nose pliers. Bec plat.

|           |     |     |   |   |
|-----------|-----|-----|---|---|
| 514010400 | 160 | 0,3 | 6 | • |
|-----------|-----|-----|---|---|

| No. | L<br>mm | kg |  |  |
|-----|---------|----|--|--|
|-----|---------|----|--|--|

Corte frontal. End cutting pliers. Coupe avant.

|           |     |     |   |   |
|-----------|-----|-----|---|---|
| 514011500 | 160 | 0,3 | 6 | • |
|-----------|-----|-----|---|---|

Para teléfonos. Long nose pliers. Téléphones.

|           |     |     |   |   |
|-----------|-----|-----|---|---|
| 514015000 | 160 | 0,3 | 6 | • |
| 514010700 | 200 | 0,3 | 6 | • |

Boca curva. Bent nose. Bec coudé.

|           |     |     |   |   |
|-----------|-----|-----|---|---|
| 514011000 | 200 | 0,3 | 6 | • |
|-----------|-----|-----|---|---|

Pelacables. Wire stripper. Dénude-câbles.

|           |     |     |   |   |
|-----------|-----|-----|---|---|
| 514011400 | 160 | 0,3 | 6 | • |
|-----------|-----|-----|---|---|

**SUPER-EGO**

**... Total performance !**

# Alicates de electricista. Electrician pliers. Pincas d'electricien

- Alicates con mangos protegidos para su uso en trabajos con tensión. Idoneos para electricistas profesionales.
- Alicata fabricado en Acero al Cromo-Vanadio (Cr-V) que prolonga su durabilidad y mejora su resistencia
- Dureza de 58-62 Hrc en alicates de corte.
- Mango bimaterial de alta adherencia previene su deslizamiento y su diseño ergonómico facilita sus uso.
- Superficie pulida.
- Se presentan en blister individual.

- Pliers with protected handles to be used in voltage jobs. Ideal for professional electricians.
- Plier built in Chrome vanadium (Cr-V) steel: enlarged durability and improved resistance
- 58-62 Hrc hardness in cutting pliers.
- Bimaterial handle with high adherence prevents from slipping. Ergonomical design: easy to use.
- Individual blister presentation.

- Pincas avec poignées protégées pour une utilisation dans les travaux avec tension.
- Idéal pour les électriciens.
- Pincas en acier chrome-vanadium qui prolonge sa durabilité améliore sa résistance.
- Dureté de 58-62 Hrc dans les pincas de coupe.
- Branches bi-matière ergonomiques anti-dérapantes qui procurent un serrage optimum.
- Surface polie.
- Présentées en blister.

2  
64

1.000 V



SEH004200



SEH004500



SEH004300



SEH009800

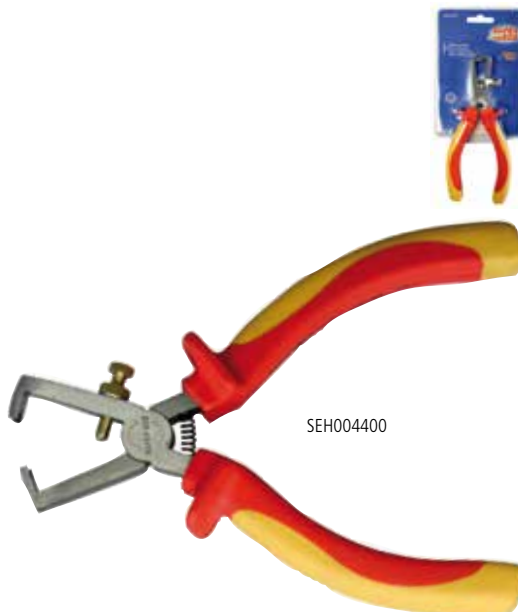

SEH004400



SEH009900

| No.       |  |   |   |  |
|-----------|--|---|---|--|
| SEH004200 | Universal. Universale. <i>Universalle</i> . 160 mm           | 1 | • |  |
| SEH004300 | Corte lateral. Side-cutting. <i>Universalle</i> . 160 mm     | 1 | • |  |
| SEH004400 | Pelacables. Wire stripper. <i>Dénude-câbles</i> . 160 mm     | 1 | • |  |
| SEH004500 | Para teléfonos. Long nose pliers. <i>Téléphones</i> . 160 mm | 1 | • |  |
| SEH009800 | Para teléfonos. Long nose pliers. <i>Téléphones</i> . 200 mm | 1 | • |  |
| SEH009900 | Boca curva. Bent nose. <i>Bec coudé</i> . 200 mm             | 1 | • |  |

## Juego de 4 alicates

- Incluye alicate universal, alicate de corte diagonal, alicate para teléfonos de boca curva y alicate pelacables.

## 4 piece plier set

- Set composition: 1 universal plier + 1 side-cutting plier + 1 long nose plier + 1 wire stripper plier

## Jeu de pinces

- Contient: pince universelle, pince à dénuder, une pince coupante diagonale et une pince téléphone courbée.



No.



S51404000

1

## Juego de 6 minialicatas

- Incluye alicates de electricista de boca redonda, boca semi-redonda, punta curva, boca plana, corte diagonal, corte frontal y boca semi-redonda con corte.

## 6 mini-pliers set

- Set composition: Round nose plier, end cutting, long nose, side cutters, flat nose plier and top cutter.

## Coffret de 6 minipinces

- Contient: 1 pince becs ronds, 1 pince coupante en bout, 1 pince becs coudés, 1 pince universelle et 1 pince becs plats.



No.



S51406000

1

## Juego de tenaza de canal + 2 alicates

- Incluye: alicate universal 160 mm, alicate corte diagonal 160 mm y tenaza de canal 522 - 10".

## Waterpump pliers + 2 piece pliers set

- Set composition: 1 universal plier 160mm + 1 side-cutting plier 160mm + 1 waterpump plier 10" (522-10")

## Jeu de pince multiprise + 2 pinces

- Contient: pince universelle 160 mm, pince coupante diagonale 160 mm et pince multiprise 522-10".



No.



S00260000

1

**SUPER-EGO**

**... Total performance !**

# Saws. Sierras. Scies.

## Sierra mini

- Para cortes en lugares de difícil acceso.
- Mango ergonómico.

## Mini hacksaw

- Hacksaw to be used in small confined areas.
- Ergonomic handle.

## Mini-scie

- Pour des coupes dans les endroits difficiles.
- Manches ergonomique.

10"

24  
tpi



No.

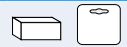

R71203E00

1

## 170 Arco de sierra

- Mango de aleación especial de aluminio.
- Compacto y robusto.
- Se puede guardar una hoja de repuesto en el arco y el giro de la hoja a 90° permite el corte de lado.
- En caja expositora de 10 unidades.

## 170 Hacksaw frame

- Handle made of light aluminium alloy.
- Compact and robust.
- A spare blade can be stored in the bow and the blade can be turned 90° for side cutting.
- In Display box of 10 pcs.

## 170 Monture de scie

- Manche en alliage spécial d'aluminium.
- Compacte et robuste.
- Possibilité de garder une lame de rechange dans la monture et de tourner la lame à 90° pour une coupe latérale.
- En présentoir de 10 unités.

12"

24  
tpi

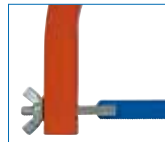
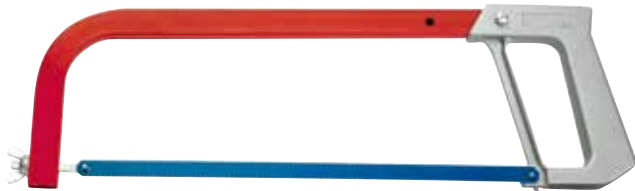

No.



170000000

10

## 17010 Arco de sierra PRO

- Arco de sierra Alta Tensión
- Mango de aleación especial de aluminio.
- En caja expositora de 10 unidades.

## 17010 Hacksaw frame PRO

- High tensile strength hacksaw frame.
- Special aluminium alloy handle.
- In Display box of 10 pcs.

## 17010 Monture de scie PRO

- Monture de scie Haute Tension.
- Manche en alliage spécial d'aluminium.
- En présentoir de 10 unités.

12"

24  
tpi

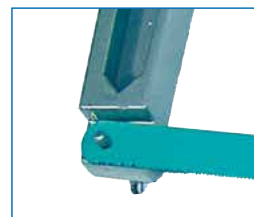

No.



170100000

10

**SUPER-EGO**

**... Total performance !**



# Hojas de sierra. Saw blades. Lames de scie

## Hojas de sierra Bimetal

- Para su utilización con los arcos de sierra 170 y 17010.

**10"** **24 tpi**

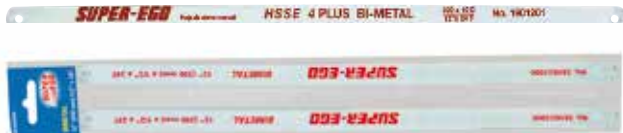

## Saw blades Bimetal

- Saw blades for hacksaws 170 and 177010.

## Lames de scie Bimétal

- Pour montage de lame scie extensible 170 et 17010.

| No.       |                           |   |   |
|-----------|---------------------------|---|---|
| SEH023000 | Bimetal. Estuche 2 uds.   | 1 | • |
| SEH024000 | Bimetal. Estuche 100 uds. | 1 |   |

## Hojas de sierra de carbono

- Para su utilización con los arcos de sierra 170 y 17010.

**1"** **24 tpi**



## High carbon steel hacksaw blades

- For hacksaw frames 170 and 17010.

## Lames de scie de carbone

- Pour être utilisées avec les arcs de scie 170 et 17010.

| No.       |                         |    |
|-----------|-------------------------|----|
| SEH022900 | Carbono Estuche 50 uds. | 50 |

## Hojas de sierra de carbono

- Para su utilización con los arcos de sierra 170 y 17010.

**1/2"** **24 tpi**



## High carbon steel hacksaw blades

- For hacksaw frames 170 and 17010.

## Lames de scie de carbone

- Pour être utilisées avec les arcs de scie 170 et 17010.

| No.        |                         |     |
|------------|-------------------------|-----|
| 1500000468 | Carbono Estuche 100 uds | 100 |

## Pack Hojas de sierra

- 60 hojas Bimetal + 40 Carbón

**12"** **24 tpi**



## Saw blade pack

- 60 Bimetal + 40 High carbon steel blades

## Pack Lames de scie

- 60 lames Bimétal + 40 Carbone

| No.        |                              |     |  |
|------------|------------------------------|-----|--|
| 1500000467 | 60 hojas Bimetal + 40 Carbón | 100 |  |

# Tijeras. Scissors. Ciseaux

## Tijeras multiusos bimaternal

- Para cuero, moqueta, chapa de poco grosor.
- Para la mayoría de los trabajos.



## Two-component multipurpose scissors

- For cutting leather, carpet, thin sheetmetal.
- A must for most works.
- Non slip ergonomic handle for better grip.

## Ciseaux multifonctions bi-matière

- Ciseaux bi-matière antidérapant.
- Pour cuir, moquette, tôle de faible épaisseur.
- Pour la majorité des travaux.



No.

565020400

1

2  
68

## Tijeras universales

- Tijera bimaternal.
- Orificio pelacables y cascanueces.
- Para cortes de gran diversidad y resistencia.



## Universal scissors

- Two-component scissors for a great variety of cuts, strong, extremely useful and comfortable to use.
- With cable stripping hole and nut crusher.

## Ciseaux universels

- Ciseaux bi-matière.
- Orifice à dénuder les fils et casse-noix.
- Pour coupes de grande diversité et résistance.



No.

565020300

1

## Tijeras electricista

- Diseñada para el electricista, para corte y pelado de cables gracias al orificio de una de sus láminas.
- Hojas de acero inoxidable.
- Para corte preciso.



## Electrician scissors

- Specially designed for electrician work, cable cutting and stripping thanks to the hole in one of the blades.
- Designed both for accurate cuts and high performance amazingly comfortable to use.

## Ciseaux d'électricien

- Conçus pour les électriciens, pour couper et dénuder des câbles grâce à l'orifice d'une de ses lames.
- Feuilles en acier inoxydable.
- Pour une coupe précise.



No.

565020200

1

## Tijeras electricista bimaternal

- Especialmente diseñada para el electricista, para corte y pelado de cables gracias al orificio de una de sus láminas.
- Hojas de acero inoxidable.
- Cuerpo ergonómico bimaternal.



## Electrician scissors

- For electrician work, cable cutting and stripping thanks to the hole in one of the blades.
- Stainless steel blades and ergonomic two-component handle for maximum grip.
- Micro-serrated edge for better hold during the cutting process.

## Ciseaux d'électricien bi-matière

- Spécialement conçus pour les électriciens, pour couper et dénuder des câbles grâce à l'orifice d'une de ses lames.
- Feuilles en acier inoxydable.
- Corps ergonomique bi-matière.



No.

565020100

1

**SUPER-EGO**

**... Total performance !**

## 135 Llave ajustable

- Forjada en acero especial.
- Cromada.
- Escala en mm y pulgadas.
- Robustez y duración garantizadas.

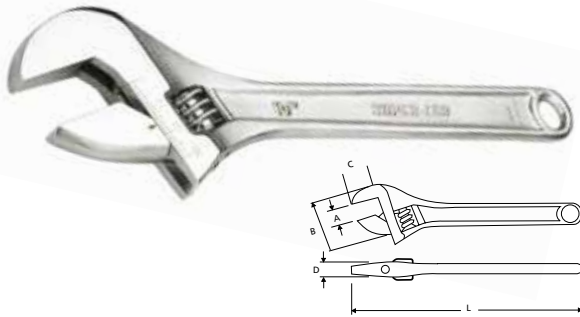

## 135 Adjustable wrench

- Forged in special steel.
- Chrome plated.
- Scale in mm and inches.
- Guaranteed robustness and long life.

## 135 Clé à molette

- Forgée en acier spécial.
- Chromée.
- Echelle en mm et pouces.
- Robustesse et durée garanties.



| No.       | L in. | A mm | B mm | C mm | D mm | kg  |   |   |
|-----------|-------|------|------|------|------|-----|---|---|
| 135060000 | 6     | 19   | 47   | 18   | 10,5 | 0,1 | 6 | • |
| 135080000 | 8     | 24   | 58   | 23   | 13   | 0,2 | 6 | • |
| 135100000 | 10    | 30   | 71   | 28   | 15   | 0,3 | 6 | • |
| 135120000 | 12    | 34   | 84   | 36   | 18   | 0,6 | 6 | • |
| 135150000 | 15    | 44   | 104  | 44   | 22   | 1,1 | 1 | • |

## Llave ajustable gran apertura

- Forjada en acero especial.
- Cromada.
- Escala en mm y pulgadas.
- Robustez y duración garantizadas.
- Mango de tacto suave para un agarre mas seguro.



## Wide opening adjustable wrench

- Forged in special steel.
- Chrome plated.
- Scale in mm and inches.
- Guaranteed robustness and long life.
- Smooth handle for better grip.

## Clé réglable grande ouverture

- Forgée en acier spécial.
- Chromée.
- Echelle en mm et pouces.
- Robustesse et durée garanties.
- Manche doux au toucher pour une préhension plus sûre.



| No.       | L in. | A mm | B mm | C mm | D mm | kg |  |   |
|-----------|-------|------|------|------|------|----|--|---|
| 150000670 | 8     |      |      |      |      |    |  | • |
| SEH019200 | 10    |      |      |      |      |    |  | • |



## Juego de llaves fijas

- Con tratamiento térmico y cromado mate.
- Angulo de recuperación 30°.
- 2 dimensiones por llave.

## Double open end spanner set

- Heat treated and chrome plated
- 30° angle.
- 2 dimensions per wrench.

## Clés a fourche double

- Traitement thermique et chromées chrome mat.
- Angle de récupération 30°.
- 2 dimensions par clé.



6-7, 8-9, 10-11, 12-13, 14-15, 16-17, 18-19, 20-22 mm

| No.       |   |   |
|-----------|---|---|
| SEH001000 | 1 | • |



## Juego de llaves estrella acodadas

- Con tratamiento térmico y cromado mate.
- Angulo de recuperación 30°.
- 2 dimensiones por llave.

## Double ended ring spanner

- Heat treated and chrome plated
- 30° swan neck.
- 2 dimensions per wrench.

## Jeu de clés polyginales

- Traitement thermique et chromées chrome mat.
- Angle de récupération 30°.
- 2 dimensions par clé.



6-7, 8-9, 10-11, 12-13, 14-15, 16-17, 18-19, 20-22 mm

| No.       |   |   |
|-----------|---|---|
| SEH001100 | 1 | • |

# Llaves. Wrench. Clés.

2  
70



6-8-10-11-12-13-14-15-17-19-20-22 mm

12  
pcs

DIN

CR-V

## Juego de llaves combinadas

- Con tratamiento térmico y cromado mate.
- Cabeza de estrella de 12 caras, inclinada 15°.
- Angulo de recuperación 30°.

## Combination wrench set

- Heat treated and chrome plated.
- 12 face ring spanner, 15° angle.
- 30° swan neck.

## Jeu de clés mixtes

- Traitement thermique et chromées chrome mat.
- Clé polygonale 12 faces, inclinés 15°.
- Angle de récupération 30°.

No.



SEH001200

1

## Juego de llaves combinadas con carraca

- Con tratamiento térmico, cromadas y presentación brillante.

## Combination open end & ratchet wrench set

- Heat treated and chrome plated with "mirror" polished finishing.

## Jeu de clés à cliquet

- Traitement thermique, chromées et finition brillante.



8  
pcs

DIN

CR-V



8-10-11-13-14-17-19-22 mm

No.



SEH001300

1

## Juego de llaves combinadas con carraca articulada

- Con tratamiento térmico, cromadas y presentación brillante

## Combination open end & flexible ratchet handle set

- Heat treated and chrome plated with "mirror" polished finishing.

## Jeu de clés à cliquet articulés

- Traitement thermique, chromées et finition brillante.



7  
pcs

DIN

CR-V



8-10-11-13-14-17-19 mm

No.



SEH001400

1

**SUPER-EGO**

**... Total performance !**



# Juego de llaves de vaso de carraca. Combined socket set. Jeu de douilles avec cliquet.

## Juegos de llaves de vaso

- Carraca reversible de 72 dientes. Recuperación 5% por diente. Con inversor ergonómico.
- Fabricado en Acero al Cromo-Vanadio
- Terminación cromado acabado espejo.
- Vasos hexagonales de 1/4" con aristas redondeadas, forjados en frío.
- Se presentan en práctica maleta de plástico

## Combined socket sets

- 72 teeth reversible ratchet. 5% teeth recovery. Ergonomic lever.
- Manufactured in Chrome-Vanadium
- Chrome plated and mirror finish
- Cold forged 1/4" Hexagon sockets, round edges.
- Handy plastic carrying case

## Coffret de douilles avec cliquet

- Cliquet reversible avec 72 dents.
- Avec inverseur et éjecteur rapide de la douille.
- Fabriqué en acier au chrome vanadium
- Très belle finition chromée.
- Douilles hexagonales arrondies forgées à froid.
- Livré dans une malette très pratique avec double verouillage.



- 1 x 1 x
- 2 x 2"-4" 1 x
- 1 x 4 x 1,27-1,5-2-2,5 mm
- 1 x
- 6 x 3-4-5-6-7-8 mm
- 3 x PH 1-2-3
- 3 x PZ 1-2-3
- 3 x 4-5,5-7 mm
- 8 x T 8-10-15-20-25-30-40 mm
- 13 x 4-4,5-5-5,5-6-7-8-9-10-11-12-13-14 mm

|           |   |
|-----------|---|
| No.       |   |
| SEH000700 | 1 |



- 1 x 1 x
- 2 x 3"-10"
- 1 x
- 18 x 6-7-8-9-10-11-12-13-14-15-16-17-18-19-20-21-22-24 mm
- 9 x 8-10-11-12-13-14-15-17-19 mm
- 2 x 16-21 mm
- 4 x 3-4-5-6-7-8-10 mm
- 2 x PH 1-2
- 2 x PZ 1-2-3
- 3 x 4-5,5-7 mm
- 6 x T 10-15-20-30-40-45-50-55-60 mm

|           |   |
|-----------|---|
| No.       |   |
| SEH000800 | 1 |

**SUPER-EGO**

**... Total performance !**

# Juego de llaves de vaso de carraca. Combined socket set. Jeu de douilles avec cliquet.

2  
72



94  
pcs



















1/2"  
1/4"

DIN  
3121









CR-V  
50BV30

Forja en frío  
Cold hammering



1/4"

- 1 x  1 x 
- 2 x  2"-4"
- 1 x 
- 1 x 
- 1 x 
- 4 x  3-4-5-6 mm
- 2 x  PH 1-2
- 2 x  PZ 1-2
- 3 x  4-5-7 mm
- 6 x  T 8-10-15-20-25-30 mm
- 4 x  8-10-12-14 mm
- 2 x  PH 3-4
- 2 x  PZ 3-4
- 3 x  8-10-12 mm
- 4 x  T 40-45-50-55 mm
- 13 x  4-4,5-5-5,5-6-7-8-9-10-11-12-13-14 mm
- 8 x  6-7-8-9-10-11-12-13 mm

1/2"

- 1 x 
- 1 x 
- 1 x  5"-10"
- 1 x 
- 18 x  10-11-12-13-14-15-16-17-18-19-20-21-22-23-24-27-30-32 mm
- 4 x  14-15-17-19 mm
- 2 x  16-21 mm
- 1 x  3/4" x 1/2" - 8 mm



1 x  3 x  1,5-2-2,5 mm

No.

SEH000900

1

## Toallitas limpiadoras ECO-CLEANER

- Para limpiar manos, herramientas y otras superficies no porosas. Limpia grasa, aceite, pintura, polvo, tinta ...
- Fórmula que hidrata y protege la piel frente a agentes externos.
- Textura extra-fuerte que absorbe la suciedad. Se mantiene húmeda durante más de 2 horas.
- Incorpora: Vitamina E, Aloe Vera, Jojoba, Glicerina y extractos de germen de trigo.

## Cleaning towels ECO-CLEANER

- To clean hands, tools and other non porous surfaces. Removes grease, oil, paint, dust, ink...
- Formulation designed to hydrate and protect the skin against external agents.
- The extra strong texture absorbs dirt. It keeps moist for more than 2 hours.
- Incorporates: Vitamin E, Aloe Vera, Jojoba, Glycerine and wheat germ.

## Lingettes nettoyantes ECO-CLEANER

- Pour nettoyer mains, outils et autres surfaces non poreuses. Nettoie graisse, huile, peinture, poussière, encre...
- Formule qui hydrate et protège la peau contre les agents externes.
- Texture extraforte qui absorbe la saleté. Se maintient humide durant plus de 2 heures.
- Incorpore : Vitamine E, Aloe Vera, Jojoba, Glycérine et extraits de germe de blé.



No.

1500000714

1

**SUPER-EGO**

... Total performance !

# LLAVES ALLEN. ALLEN SETS. CLÉ ALLEN.

## Llave Allen

- Fabricada en acero al cromo-vanadio, con tratamiento térmico.



## Allen wrench

- Made of heat treated chrome-vanadium alloy steel.

## Clé Allen

- Fabriquée en acier au chrome vanadium, avec traitement thermique.



| No.       |               |    |   |
|-----------|---------------|----|---|
| B40121300 | 1,5 - 6 mm Ø  | 10 | • |
| B40121500 | 2,5 - 10 mm Ø | 10 | • |

## Llave Allen

- Fabricada en acero al cromo-vanadio, con tratamiento térmico.



## Allen wrench

- Made of heat treated chrome-vanadium alloy steel.

## Clé Allen

- Fabriquée en acier au chrome vanadium, avec traitement thermique.

| No.       |                                       |    |   |
|-----------|---------------------------------------|----|---|
| B40224300 | 1,5 - 10 mm Ø Short. Cortas. Courtes. | 10 | • |
| B40234300 | 1,5 - 10 mm Ø Long. Largas. Longues.  | 10 | • |

## Juego de llaves Allen + Torx inviolable

- Fabricada en acero al cromo vanadio
- Tratamiento térmico.



## Allen wrench + Tamper proof Torx wrench set

- Made of chrome vanadium steel
- Heat treated.

## Jeu de clés Allen + Torx inviolable

- Fabriquée en acier au chrome-vanadium.
- Traitement thermique.

- 9 x T10-15-20-25-27-30-40-45-50 mm
- 9 x 1,5- 2-2,5-3-4-5- 6-8-10 mm



| No.       |   |   |
|-----------|---|---|
| SEH003200 | 1 | • |

**SUPER-EGO**

**... Total performance !**

## Varios. Various. Divers.

### Navaja

- Navaja multiherramienta.
- Incluye práctica bolsa para transporte y enganche para el cinturón.





### Pocket Knife

- Multi-tool pocket knife.
- Includes handy carrying bag with belt clip.



### Couteau

- Couteau multifonction.
- Inclut sacoche de transport pratique pouvant s'accrocher à la ceinture.

|           |   |   |
|-----------|---|---|
| No.       |  |  |
| 999983500 | 1   | •   |

2  
74

### Discos de corte metal

- Corte preciso de todo tipo de metales.



### Metal cutting discs

- Accurate cutting of all types of metals.

### Disques de coupe métal

- Coupe précise de tout type de métaux.

|           |   |
|-----------|---|
| No.       |  |
| 855115100 | 115 x 3 x 22,2 mm 50  |
| 855230100 | 125 x 3 x 22,2 mm 50  |

### Discos de corte metal ULTRA

- Corte veloz de todo tipo de metales-inox.
- Construidos con reforzamientos especiales, resinas super elásticas y abrasivos de alta calidad.



### Metal cutting discs ULTRA

- Fast cutting of all types of stainless metals.
- Made with special reinforcements, extra elastic resins and high quality abrasives.

### Disques de coupe métal ULTRA

- Coupe rapide de tout type de métaux-inox.
- Fabriqués avec renforcements spéciaux, résines super élastiques et abrasifs de haute qualité.

|           |   |
|-----------|---|
| No.       |  |
| 855115200 | 115 x 1,6 x 22,2 mm 50  |
| 855125200 | 125 x 1,6 x 22,2 mm 50  |

### Discos de metal-inox SUPER-CUT

- Corte rápido de todo tipo de metales e inox (redondo, laminado, cuadrado, tubo ...). La más alta calidad, velocidad y seguridad en el corte.
- Con refuerzos especiales en fibra de vidrio, resinas especiales y materiales abrasivos especialmente seleccionados.





### Stainless metal discs SUPER-CUT

- Fast cutting of all types of metals and stainless steel (rods, rolled rectangular bars, tubes...). The highest cutting quality, speed and safety.
- With special glass fibre reinforcements, special resins and specially selected abrasive materials.

### Disques de métal-inox SUPER-CUT

- Coupe rapide de tout type de métaux et inox (rond, laminé, carré, tube...). La plus haute qualité, vitesse et sécurité de coupe.
- Avec renforts spéciaux en fibre de verre, résines spéciales et matériaux abrasifs spécialement sélectionnés.

|           |   |   |
|-----------|---|---|
| No.       |  |  |
| 855115700 | 115 x 1 x 22,2 mm   | 50  |
| P85510500 | 115 x 1 x 22,2 mm (blister 5 uds.)  | 1 •   |
| 855125700 | 125 x 1 x 22,2 mm   | 50  |

**SUPER-EGO**

**... Total performance !**



## Bolsa de herramientas + rodilleras

- Ideal para transportar todo tipo de herramientas
- Estructura abierta con paredes rígidas para un rápido acceso a las herramientas.
- 40 alojamientos distribuidos en 30 bolsillos y 10 cintas elásticas.
- Base reforzada con plástico rígido para evitar el contacto con superficies sucias, húmedas y para amortiguar posibles caídas.
- Asa central de aluminio con empuñadura de caucho para facilitar el transporte.
- Bandolera regulable y acolchada.
- Dimensiones: 415 x 230 x 300 mm
- Soporta cargas hasta 15 kgs.
- 2 tiras de velcro para fijar herramientas de grandes dimensiones en el exterior.
- Soporte metálico para herramientas con "clip"
- 9 bolsillos laterales, uno de ellos acolchado y dos bolsas para herramientas o accesorios más grandes
- INTERIOR: Módulo interior extraíble con velcro compuesto por un total de 10 bolsillos y 10 alojamientos elásticos. Este módulo incorpora un asa para facilitar su separación y habilitar un mayor espacio en el interior.



## Tool bags + kneepads

- Ideal to carry all types of tools
- Open structure with rigid walls for quick access to the tools.
- 40 tool holders distributed in 30 pockets and 10 elastic straps.
- Rigid plastic reinforced base to prevent contact with dirty, moist surfaces and to cushion likely fall impacts.
- Central aluminium handle with rubber grip for easy carrying.
- Adjustable padded shoulder strap.
- Dimensions: 415 x 230 x 300 mm
- Withstand loads up to 15 kg.
- 2 velcro strips to fasten large tools on the outside.
- Metallic support for tools with clip
- 9 side pockets, one of them padded and two pockets for larger tools or accessories
- INTERIOR: Removable internal module with velcro consisting of a total of 10 pockets and 10 elastic housings. This module incorporates a handle to ease separation and provide larger space inside.

## Sacoche à outils + genouillères

- Idéal pour transporter tout type d'outils.
- Structure ouverte avec parois rigides pour un accès rapide aux outils.
- 40 compartiments distribués en 30 sachets et 10 rubans élastiques.
- Base renforcée avec du plastique rigide pour éviter le contact avec des surfaces souillées, humides et pour amortir d'éventuelles chutes.
- Anse centrale en aluminium avec poignée en caoutchouc pour faciliter le transport.
- Bandoulière réglable et matelassée.
- Dimensions : 415 x 230 x 300 mm
- Supporte des charges jusqu'à 15 kg.
- 2 bandes velcro pour fixer les outils de grandes dimensions à l'extérieur.
- Support métallique pour outils avec "clip".
- 9 poches latérales, l'une d'elles matelassée et deux sacs pour outils ou accessoires plus grands.
- INTÉRIEUR : Module intérieur extractible avec velcro composé par un total de 10 poches et 10 compartiments élastiques. Ce module incorpore une anse pour faciliter sa séparation et aménager un plus grand espace à l'intérieur.



No.

150000466 Bolsa de herramientas + rodilleras

## Rodilleras

- Fabricada en caucho.
- Evita molestias en los trabajos que se realizan de rodillas.



## Kneepads

- Manufactured in rubber
- Avoids discomfort for those jobs where kneeling down is necessary

## Genouillères

- Fabriquée en caoutchouc.
- Il évite les ennuis dans les travaux qui sont effectués à genoux.

No.

V39800000 Rodilleras, Kneepads, Genouillères



2

|                                    |   |   |           |
|------------------------------------|---|---|-----------|
| • Sopletes a cartuchos desechables | • Torches for disposable gas cartridges | • <i>Chalumeaux à cartouches jetables</i> | <b>79</b> |
| • Cartuchos desechables            | • Disposable gas cartridges             | • <i>Cartouches jetables</i>              | <b>83</b> |
| • Sopletes a manguera              | • Hose connection torches               | • <i>Chalumeaux</i>                       | <b>86</b> |
| • Accesorios para butano/propano   | • Butane/propane accessories            | • <i>Butane/propane accessoires</i>       | <b>89</b> |
| • Hornillo de camping              | • Camping cooker                        | • <i>Réchaud de camping</i>               | <b>93</b> |
| • Lampara de camping               | • Camping lamp                          | • <i>Lampe de camping</i>                 | <b>93</b> |
| • SOCKET WELDER                    | • SOCKET WELDER                         | • <i>SOCKET WELDER</i>                    | <b>94</b> |

La historia de **SUPER-EGO** en el ámbito de la soldadura se remonta al año 1979, cuando el grupo ROTHENBERGER compra la empresa EXACT en Dinamarca.

Todos los esfuerzos se han volcado en la innovación, la mejora de los procesos productivos y el aumento de la **seguridad** en el empleo de nuestros sopletes y equipos para gas, un aspecto crítico.

Esa es la razón por la cual nuestros sopletes son **inspeccionados y controlados unitariamente**, asegurando su total estanqueidad y funcionalidad.

En 1996 la producción se traslada a la fábrica de SUPER-EGO en Elorrio (España), para acabar integrándose definitivamente en la fábrica principal de SUPER-EGO en Abadiano en 2006.

Estos últimos años han supuesto **importantes mejoras en productividad y calidad**, coincidiendo con la ampliación de la gama merced a importantes inversiones en I+D.

The history of **SUPER-EGO** in soldering began in 1979, when the ROTHENBERGER group purchased the EXACT company in Denmark.

All efforts have been concentrated in the innovation, the improvement of the production processes and the increase in the **safety** of use of our torches and gas equipment, a critical issue.

This is the reason why our torches are **individually inspected and controlled**, assuring their total functionality and tightness.

By the end of 1996 the production of the soldering line was transferred to the SUPER-EGO factory in Elorrio (Spain), and it would finally end up being part of SUPER-EGO's main factory in Abadiano in 2006.

These last years have brought enormous **improvements in productivity and quality**, while the product range was widened due to important investments in R&D.

*L'histoire de **SUPER-EGO** dans le domaine du soudage remonte à 1979, lorsque le groupe ROTHENBERGER a racheté la société EXACT au Danemark.*

*Tous les efforts ont porté sur l'innovation, l'amélioration des processus de production et surtout dans le domaine de la **sécurité**.*

*Tous nos chalumeaux sont **inspectés et contrôlés**, afin d'assurer leur étanchéité totale et leur fonctionnalité.*

*La production de la ligne de soudage de l'usine de SUPER-EGO à Elorrio (Espagne) datant de l'année 1996 a réintégré l'usine principale d'Abadiano en 2006.*

*Ces dernières années ont vu une amélioration **spectaculaire de la productivité et la qualité**, coïncidant avec l'expansion de la gamme grâce à des investissements importants en R & D (Recherche & Développement).*

**¡32 años de experiencia en el mundo de la soldadura!**

**32 years of experience in the world of soldering support us!**

**32 années d'expérience dans le monde de la soudure!**



# SUPER EGO

















3  
77

... Total performance !



## Sopletes a cartuchos desechables.

Torches for disposable gas cartridges. *Torches for disposable gas cartridges*

|   |  | BTP C200<br> | BTP 100<br> | BTN 250<br> | BTP 300<br> | ROMASSGAS<br> |
|---|--|---|--|---|--|--|
|   |  | Soldadura blanda. Soft soldering.<br>Brasage tendre.  |  |   |  | Soldadura fuerte. Brazing<br>soldering. Brasage fort   |
| <b>Candileja ECO</b><br>   |  |   |  |   |  |  |
| <b>SEGOFLAME</b><br>   |  |   |  |   |  |  |
| <b>SEGOFLAME PIEZO</b><br>  |  |   |  |   |  |  |
| <b>MINISET EU 7/16"</b><br>                              |  |   |  |   |  |  |
| <b>EASY-FIRE EU 7/16"</b><br>                            |  |   |  |   |  |  |
| <b>SEGOFIRE EU 7/16"</b><br>                             |  |   |  |   |  |  |
| <b>SEGOFIRE PIEZO EU 7/16"</b><br>                       |  |   |  |   |  |  |
| <b>SUPER-FOGO US 1"</b><br>                              |  |   |  |   |  |  |
| <b>POWER-FIRE COMPACT EU 7/16" US 1"</b><br> |  |   |  |   |  |  |

3  
78



## Sopletes a cartuchos desechables.

### Torches for disposable gas cartridges. *Chalumeaux à cartouches jetables.*

- Para aplicaciones de trabajo de fontanería, decapado y calentamiento. Soldadura blanda.
- Capacidad de trabajo a 360° después de 1 min.

- For plumbing, descaling and heating applications. Soft soldering.
- 360° working ability after 1 min.

- Pour applications de travail de plomberie, décapage et chauffe. Brasage tendre.
- Capacité de travail à 360° après 1 min.

#### Blowtorch ECO PIEZO



SEH020500

| No.  |                     |    |
|--|---------------------|----|
| SEH025100  | Candileja SUPER-EGO | 1  |
| Cartuchos desechables. Cartuchos descartáveis/desechables. |                     |    |
| SEH020500  | BTP C-200           | 36 |

#### SEGOFLAME

- Estabilizador de consumo de energía.

- Energy consumption stabilizer.

- Stabilisateur de consommation d'énergie.



Made in Spain

| No.                     |                        |   |
|-------------------------|------------------------|---|
| 3593000                 | SEGOFLAME              | 1 |
| P00591000               | SEGOFLAME + 3 BTP C200 | 1 |
| Burner. Quemador. Buse. |                        |   |
| 223431400               |                        | 1 |

#### SEGOFLAME PIEZO



Made in Spain

| No.     |                               |   |
|---------|-------------------------------|---|
| 3593100 | SEGOFLAME PIEZO (NO BTP C200) | 1 |



SEH020500

3593000

3593100

P00591000

| No.   |          |    |
|---|----------|----|
| Disposable cartridge. Cartuchos desechables. <i>Cartouches jetables</i> |          |    |
| SEH020500   | BTP C200 | 36 |

**SUPER-EGO**

**... Total performance !**

## Sopletes a cartuchos desechables.

## Torches for disposable gas cartridges. *Chalumeaux à cartouches jetables.*

### Soplete MULTIFIRE

- Soplete multiusos piezoeléctrico
- Flambear, caramelizar, tostar, dar color y textura a la comida y mejorar la presentación de platos.
- Encender barbacoas y fuegos bajos.
- Descongelar tuberías.
- Trabajos manuales y modelismo.



- Trabaja en posición invertida.
- Trabalha em posição inversa.

### MULTIFIRE torch

- All purpose piezoelectric torch
- Food flaming, caramelising, toasting, colouring and texturing and improving dish presentation.
- Lighting barbecues and low fires.
- Defrosting pipes.
- Hand work and model making.

### Chalumeau MULTIFIRE

- Chalumeau multifonctions piézoélectrique.
- Flamber, caraméliser, griller, donner couleur et texture à la nourriture et améliorer la présentation des plats.
- Allumer des barbecues et feux de camp.
- Décongeler des tuyauteries.
- Travaux manuels et modélisme.



100000419



SEH003800



SEH0024700

| No.   |                              |    |   |
|---|------------------------------|----|---|
| SEH024700                                     | MULTIFIRE                    | 1  | • |
| 100000419                                     | PACK MULTIFIRE + 2 cartuchos | 1  | • |
| Cartuchos desechables. Cartuchos descartáveis |                              |    |   |
| SEH003800                                     | BTN 250                      | 28 |   |

### Soplete EASY-FIRE

- Soplete con encendido piezoeléctrico.
- Con regulador de llama.
- Sistema de refrigeración
- Se usa con cartuc propano, no incluida botella BTP 300.

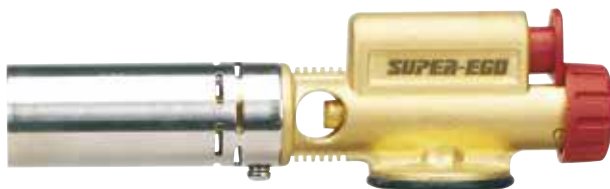

### Torch EASY-FIRE

- Piezo ignition.
- Flame regulator.
- Cooling system
- Used with butane/propane cartridge, BTP 300 cartridge not included.

### Lampe à souder EASY-FIRE

- Lampe à souder à allumage piézoélectrique.
- Avec régulateur de flamme.
- Système de réfrigération.
- A utiliser avec une cartouche de gaz butane/propane, bouteille BTP 300 non comprise.



SEH020300



3555300

| No.   |           |    |   |
|---|-----------|----|---|
| R3555300  | EASY-FIRE | 1  | • |
| Disposable cartridge. Cartuchos desechables. Cartouches jetables. |           |    |   |
| SEH020300   | BTP 300   | 24 |   |

**SUPER-EGO**

**... Total performance !**

## Sopletes a cartuchos desechables.

### Torches for disposable gas cartridges. *Chalumeaux à cartouches jetables.*

#### Soplete MINISET

- Pequeño soplete, práctico y útiles para trabajos de bricolaje (calentamiento, soldadura ...)
- Funcionan con cartuchos desechables a rosca.
- Incluye: soplete, botella Minigas 100 y soporte.



#### Torch MINISET

- Small torch, practical and useful for DIY WORK (heating, welding ...).
- Work with disposable cartridges.
- Includes: welding torch, Minigas 100 and supports.



3550400

Made in Spain

| No.  |             |    |   |
|--|-------------|----|---|
| 3550300  | MINISET     | 1  | • |
| Disposable cartridge. Cartuchos desechables. <i>Cartouches jetables.</i> |             |    |   |
| 3550400  | Minigas 100 | 12 |   |

- Para aplicaciones de fontanería profesional, aircon y de soldadura de joyería.
- Soldadura blanda, soldadura fuerte y termocontracción.
- Conexión roscada al depósito de gas (7/16" x 28).
- Con cartucho gas butano/propano BTP 300.
- Estabilizador de consumo de energía.

- For professional Plumbing, Aircon, jewellery soldering applications.
- Soft soldering, brazing and heat shrinking.
- Threaded connection to gas cartridge (7/16" x 28).
- With butane/propane cartridge BTP 300.
- Energy consumption stabilizer.

- *Pour applications professionnelles de plomberie, air conditionné et brasage de bijoux.*
- *Brasage tendre, brasage fort et thermocontraction.*
- *Raccord fileté au réservoir de gaz (7/16" x 28).*
- *Avec cartouche de gaz butane/propane BTP 300.*
- *Stabilisateur de consommation d'énergie.*



Made in Spain

#### SEGOFIRE



#### SEGOFIRE PIEZO



| No.                            |                    |   |   |
|--------------------------------|--------------------|---|---|
| 3550100                        | SEGOFIRE + BTP 300 | 1 | • |
| Burner. Quemador. <i>Buse.</i> |                    |   |   |
| 223432200                      | 22 mm Ø            | 1 | • |

| No.                            |                            |   |   |
|--------------------------------|----------------------------|---|---|
| 3555500                        | SEGOFIRE PIEZO + BTP 300   | 1 | • |
| P00555500                      | SEGOFIRE PIEZO + 3 BTP 300 | 1 |   |
| Burner. Quemador. <i>Buse.</i> |                            |   |   |
| 355561                         | PIEZO 22 mm Ø              | 1 | • |



SEH020300



3550100



3555500



P00555500

| No.  |         |    |   |
|--|---------|----|---|
| Disposable cartridge. Cartuchos desechables. <i>Cartouches jetables</i>            |         |    |   |
| SEH020300  | BTP 300 | 24 |   |
| Rubber ring (outside). Anillo goma (exterior). <i>Bague caoutchouc (extérieur)</i> |         |    |   |
| 254202300  |         | 1  | • |
| O-ring (inside). Junta tórica (interior). <i>Joint torique (intérieur)</i>         |         |    |   |
| 254201100  |         | 1  | • |

**SUPER-EGO**

**... Total performance !**

## Sopletes a cartuchos desechables.

## Torches for disposable gas cartridges. *Chalumeaux à cartouches jetables.*

### Soplete SUPER-FOGO

- Para aplicaciones profesionales de fontanería, aircon y soldadura de joyería.
- Soldadura blanda y dura.
- Llama dardo.
- Conexión roscada al depósito de gas (1" x 20).
- Con cartuchos de Propano y MAP//Pro.



### Torch SUPER-FOGO

- For professional Plumbing, Aircon, jewellery soldering applications.
- Soft soldering and brazing.
- Sharp flame.
- Burner 16 mm Ø.
- Threaded connection to gas cartridge (1" x 20).
- Used with Propane and MAP//Pro cartridges.

### Lampe à souder SUPER-FOGO

- Pour applications professionnelles de plomberie, air conditionnée et brasage de bijoux.
- Flamme en forme de dard.
- Raccord fileté au réservoir de gaz (1" x 20).
- S'utilise avec des cartouches de Propane et MAP//Pro.



| No.  |   |    |   |
|--|---|----|---|
| 254400000  | SUPER-FOGO                                      | 1  | • |
| 263003400  | Adaptador US. US Adaptor. <i>Adaptateur US.</i> | 1  | • |
| Disposable cartridge. Cartuchos desechables. <i>Cartouches jetables.</i> |   |    |   |
| SEH024600  | ROMASSGAS                                       | 12 |   |

### POWER-FIRE COMPACT

- Soplete profesional para soldadura fuerte de tuberías de cobre hasta 35 mm con alto contenido de plata en las varillas de soldar. Recomendado para todo tipo de soldadura blanda.
- Llama envolvente
- Quemador en acero inox de 16 mm Ø.
- Efecto Venturi para una mezcla óptima de gas/aire.
- Encendido inmediato al empuje del botón.
- Piezo eléctrico
- Ajuste preciso de llama.
- Diseño especial para un mejor agarre.



- Works in inverted position.
- Trabaja en posición invertida.
- *Fonctionne en position inversée.*

### POWER-FIRE COMPACT

- Profesional for brazing copper pipes up to 35 mm Ø with high silver content rods.
- Recommended for all types of soft soldering.
- Cyclone burner.
- Stainless steel 16 mm Ø burner.
- Venturi for optimum air fuel mixture.
- Immediate flame ignition at the push of the button.
- Piezo Ignition.
- Precise burner flame adjustment.
- Special design for a better support

### POWER-FIRE COMPACT

- Pour brasage fort de tubes en cuivre jusqu'à 35 mm Ø et tige à fort % d'argent.
- Flamme enveloppante.
- Buse en acier inoxydable de 16 mm Ø.
- Avec régulateur de flamme, bouton d'allumage piézo.électrique et manche ergonomique.
- La carcasse en ABS lui apporte légèreté et l'isole du froid quand on soude longtemps.
- Faible consommation de gaz 220 gr/h. 2,84 KW.
- Fonctionne en position inversée.

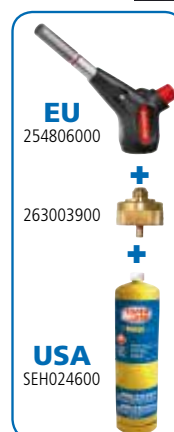

Made in Spain

| No.  |                                      |    |  |
|--|--------------------------------------|----|--|
| Disposable cartridge. Cartuchos desechables. <i>Cartouches jetables.</i> |                                      |    |  |
| SEH024600  | Disposable cartridge ROMASSGAS (USA) | 12 |  |
| Bottle adapter. Adaptadores de botellas. <i>Adaptateur de bouteille.</i> |                                      |    |  |
| 263003400  | USA → EU                             | 1  |  |
| 263003900  | EU → USA                             | 1  |  |
| Burner. Quemador. <i>Buse.</i>   |                                      |    |  |
| 35561  | 22 mm Ø                              | 1  |  |



# Cartuchos desechables. Disposable gas cartridges. Cartouches jetables.

US  
1"

EN 12205



## ROMASSGAS

- Con válvula de seguridad. Se puede conectar y desconectar fácilmente. Mezcla estabilizada de gas metil-acetileno con propadieno. 35% más rápido que el propano. Temperatura: 2.400 °C.
- With safety valve. Easy connect - disconnect. Stabilized mixture of methyl-acetylene and propadiene. 35% quicker than propane. Temperature: 2.400 °C.
- Avec soupape de sûreté. Peut se raccorder et se déconnecter facilement. Mélange stabilisé de gaz méthyle-acétylène avec propadiène. 35% plus rapide que le propane. Température: 2.400 °C.

No.



SEH024600

ROMASSGAS

12

EU  
7/16"

DIN 417



## Gas BTP 300 y Minigas 100

- Con válvula de seguridad. Se puede conectar y desconectar fácilmente. Contiene combinación 35% propano y 65% butano. Temperatura: 1.925 °C.
- With safety valve. Easy connect - disconnect. Contains mixture of 35% propane and 65% butane. Temperature: 1.925 °C.
- Avec soupape de sûreté. Peut se raccorder et se déconnecter facilement. Contient un mélange 35% propane et 65% butane. Température : 1.925 °C.

No.



SEH020300

BTP 300

24

DIN 417



## BTP C200

- Cartucho desechable perforable. Contiene combinación de propano y butano. Temperatura: 1.925 °C.
- Disposable dunch in cartridge. Contains mixture of propane and butane. Temperature: 1.925 °C.
- Cartouche jetable à perforer. Contient un mélange propane et butane. Température : 1.925 °C.

**WARNING:** Do NOT remove the cartridge after being punched in.  
**ATENCION:** Una vez perforado el cartucho NO desenroscar.  
**ATTENTION:** Une fois la cartouche perforée, NE pas dévisser.

No.



SEH020500

BTP C200

36

DIN 417



## BTN 250

- Con válvula de seguridad. Se puede conectar y desconectar fácilmente. Contiene 100% gas butano.
- With safety valve. Easy connect - disconnect. Contains 100% gas butano.
- Avec soupape de sûreté. Peut se raccorder et se déconnecter facilement. Contient 100% gaz butane.

No.



SEH003800

BTN 250

28

**SUPER-EGO**

**... Total performance !**

# Esquema de sopletes a manguera. Hose connecting torches. Schéma de chalumeaux.

3  
84

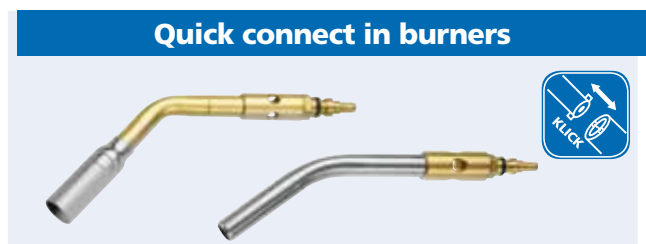
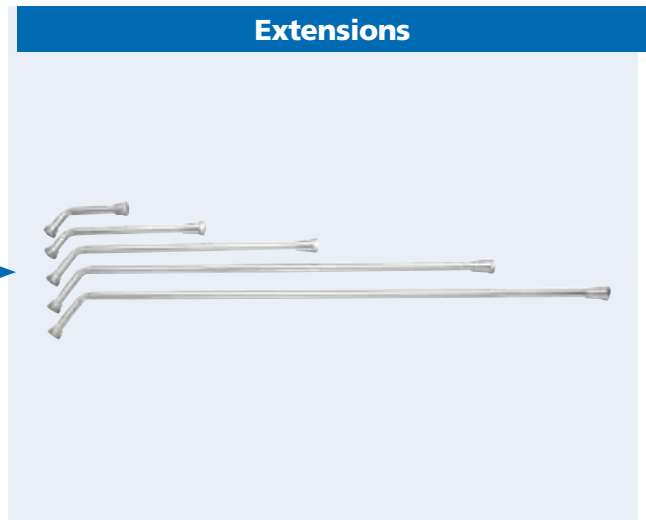

# Esquema de sopletes a manguera. Hose connecting torches. Schéma de chalumeaux.

Made in Spain

## Handles



## Handle quick in connection



## Acetylene handle



## Hoses

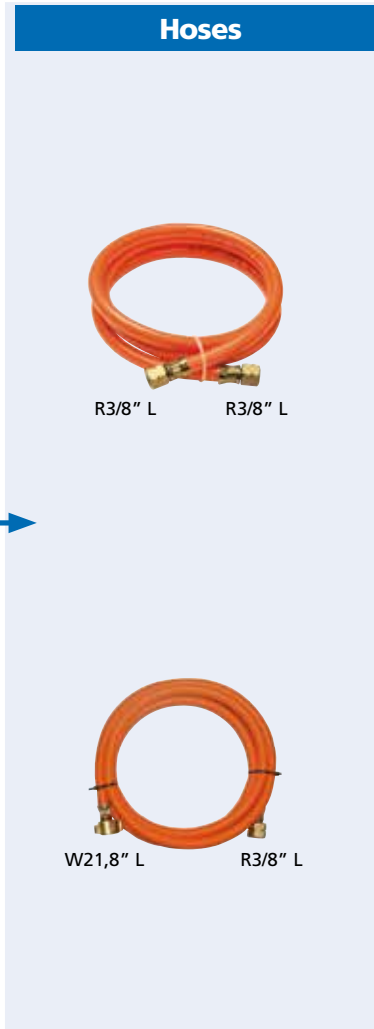

R3/8" L R3/8" L

W21,8" L R3/8" L

## Acetylene hose



R3/8" L R3/8" L

## Propane regulator valves

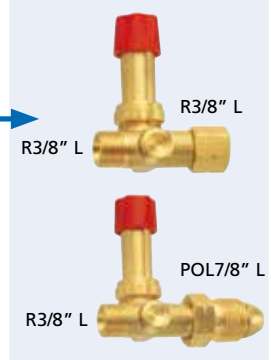

R3/8" L R3/8" L

R3/8" L POL7/8" L

**SUPER-EGO**

**... Total performance !**

# Sopletes a manguera. Hose connection torches. *Chalumeaux.*

## AIRPROP®

- Para aplicaciones profesionales de fontanería, aircon y pelado o decapado. Soldadura blanda y dura y trabajo por calentamiento.
- Conexión roscada al depósito de gas (R3/8" L) en manguera de alta presión de 2 m.
- Se usa con gas butano y propano.
- Mango ergonómico.



## AIRPROP®

- For professional plumbing, Aircon and stripping or descaling applications. Soft soldering and bracing and heating applications.
- Threaded connection to gas bottle (R3/8" L) through high-pressure hose 2 m.
- Used with butane and /or propane gas.
- Ergonomic handle.



Llama envolvente.  
Enveloping flame.  
Flamme enveloppante.

## AIRPROP®

- Pour applications professionnelles de plomberie, air conditionné et dénudage ou décapage. Brasage tendre, fort et travaux nécessitant chauffe.
- Raccord fileté au réservoir de gaz (R3/81" L) sur tuyau flexible haute pression de 2 m.
- A utiliser avec du gaz butane et propane.
- Manche ergonomique.



**Made in Spain**

| No.       |                         |   |   |
|-----------|-------------------------|---|---|
| P00408900 | W21,8L" -R3/8" L -2 m.  | 1 | • |
| 253250100 | R3/8" L-R3/8" L -2,5 m. | 1 |   |

3  
86

## Soplete TURBOPROP®

- Para aplicaciones profesionales de fontanería, Aircon y fusión. Soldadura blanda, dura y trabajo por calentamiento.
- Se usa con gas butano y propano.
- Quemador de alto rendimiento, mango ergonómico.



## TURBOPROP®

- For professional plumbing, Aircon and melting applications. Soft soldering, bracing and heating.
- Used with butane and/or propane gas.
- High performance burner, ergonomic handle.



## Chalumeau TURBOPROP®

- Pour applications professionnelles de plomberie, air conditionné et fusion. Brasage tendre, fort et travaux nécessitant chauffe.
- A utiliser avec du gaz butane et propane.
- Brûleur haut rendement, manche ergonomique.



**Made in Spain**

**CBZ-0092P Gas equipment directive 90/396/CEE**

| No.       |                        |   |   |
|-----------|------------------------|---|---|
| P00109200 | W21,8L" -R3/8" L -2 m. | 1 | • |

## AIRPROP® PLUS

- Para aplicaciones profesionales de fontanería, Aircon y pelado o decapado. Soldadura blanda, dura y trabajo por calentamiento.
- Llama envolvente.
- Se usa con cartuchos de gas butano y propano.
- Válvula de ajuste de llama piloto, gatillo de empleo, mango ergonómico.



## AIRPROP® PLUS

- For professional plumbing, Aircon and stripping or descaling applications. Soft soldering, bracing and heating.
- Enveloping flame.
- Used with butane and /or propane gas.
- Pilot flame regulation valve, operating trigger, ergonomic handle.



Llama envolvente.  
Enveloping flame.  
Flamme enveloppante.

## AIRPROP® PLUS

- Pour applications professionnelles de plomberie, air conditionné et dénudage ou décapage. Brasage tendre, fort et travaux nécessitant chauffe.
- Flamme enveloppante.
- A utiliser avec du gaz butane et propane.
- Robinet de réglage de flamme pilote, gâchette, manche ergonomique.

**Made in Spain**

**CBZ-0092P Gas equipment directive 90/396/CEE**

| No.       |                             |   |   |
|-----------|-----------------------------|---|---|
| P00508900 | R3/8" L-W21,8" -2 m.        | 1 | • |
| 253250200 | R3/8" L-R3/8" L -2,5 m.     | 1 |   |
| 253031600 | Nipple. Espiga. Tige - 8 m. | 1 | • |

**SUPER-EGO**

**... Total performance !**



# Sopletes a manguera. Hose connection torches. *Chalumeaux.*

## Soplete AIRPROP® de enchufe rápido

- Para aplicaciones profesionales de fontanería, aircon y decapado. Soldadura blanda, dura y trabajo por calentamiento.
- Llama envolvente.
- Conexión roscada al depósito de gas (R3/8" L) en manguera de alta presión de 2 m.
- Se usa con gas butano y propano.
- Quemador de rápida acción, válvula de ajuste de llama, gatillo de trabajo.

## Quick connect torch AIRPROP®

- For professional plumbing, aircon and descaling applications. Soft soldering, bracing and heating.
- Enveloping flame.
- High pressure hose 2 m. Connections R3/8" L.
- Used with butane and propane gas.
- Quick action burner, flame regulation valve, operating trigger.

## Chalumeau AIRPROP® raccord rapide

- Pour applications professionnelles de plomberie, air conditionné et décapage. Brasage tendre, fort et travaux nécessitant chauffe.
- Flamme enveloppante.
- Raccord fileté au réservoir de gaz (R3/8" L) sur tuyau flexible haute pression de 2 m.
- A utiliser avec du gaz butane et propane.
- Brûleur action rapide, soupape de réglage de flamme, gâchette.



Made in Spain

CBZ-0092P Gas equipment directive 90/396/CEE

| No.       |                        |   |   |
|-----------|------------------------|---|---|
| 253000800 | W21,8L" -R3/8" L -2 m. | 1 | • |

## Soplete de calentamiento ROMINI

- Boquilla antiviento de 45 mm Ø.
- Lanza 250 mm.
- Mango ergonómico con regulador de llama y gatillo de seguridad para un control permanente de la llama.
- Manguera 2 m. Conexión R3/8" L-W21,8" .

## Roofing torch ROMINI

- Wind proof burner 45 mm Ø.
- Lance 250 mm.
- Ergonomic handle with flame regulator and safety trigger for permanent flame control.
- Hose 2 m long. Connection R3/8" L-W21,8" .

## Chalumeau de chauffe ROMINI

- Buse anti-vent de 45 mm Ø.
- Lance 250 mm.
- Manche ergonomique avec régulateur de flamme et gâchette de sécurité pour un contrôle permanent de la flamme.
- Tuyau flexible de 2 m. Raccord R3/8" L-W21,8" .



| No.       |        |   |   |
|-----------|--------|---|---|
| 253500100 | ROMINI | 1 | • |

**SUPER-EGO**

... Total performance !

# Sopletes a manguera con conexión de espiga. Handles with nipple connection hose. *Chalumeaux raccord à tige.*

• Mango profesional y ergonómico con regulador de gas.

• Professional and ergonomic handle with gas regulator.

• Manche professionnel et ergonomiques avec régulateur de gaz.

Ø  
35 mm

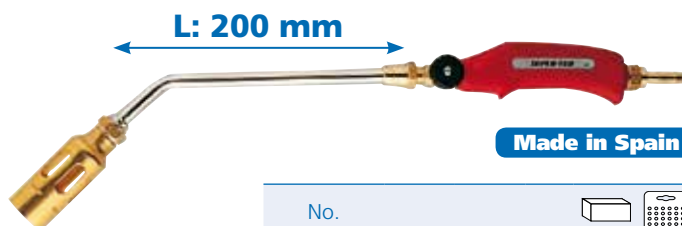

Made in Spain

|           |   |   |
|-----------|---|---|
| No.       |   |   |
| 253030300 | 1 | • |

Ø  
63 mm



Made in Spain

|           |   |   |
|-----------|---|---|
| No.       |   |   |
| 253031000 | 1 | • |

• Mango profesional y ergonómico con regulador de gas de llama piloto, regulación de gas y gatillo.

• Professional and ergonomic handle with pilot flame regulator, gas regulator and trigger.

• Manche professionnel avec ergonomiques avec régulateur de flamme pilote, régulation du gaz et gâchette à tige.

Ø  
28 mm

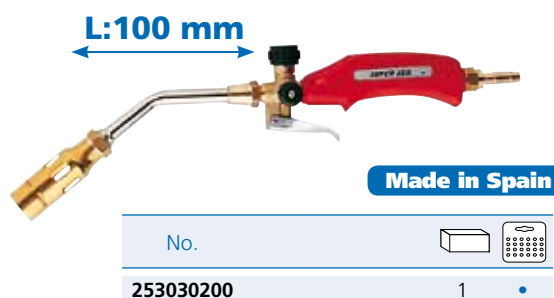

Made in Spain

|           |   |   |
|-----------|---|---|
| No.       |   |   |
| 253030200 | 1 | • |

Ø  
63 mm



Made in Spain

|           |   |   |
|-----------|---|---|
| No.       |   |   |
| 253031100 | 1 | • |

Ø  
57 mm



Made in Spain

|           |   |   |
|-----------|---|---|
| No.       |   |   |
| 253031200 | 1 | • |

# Accesorios para butano/propano. Butane/propane accessories.

## Standard burners

- Surface treated brass. Stabilizer, constant power, low energy consumption
- Powerful flame unaffected by strong winds.

**M**  
**20x1**



## Quemadores estándar

- Latón con tratamiento de superficie. Estabilizador, potencia constante, bajo consumo energético
- Potente llama no afectada por vientos fuertes.

## Brûleurs standard

- Laiton avec traitement de surface. Stabilisateur, puissance constante, faible consommation énergétique.
- Puissante flamme que n'affectent pas les vents forts.

**Made in Spain**



| No.              | Ø mm | L mm | g/h<br>2 bar | kWh - kcal - BTU      | g   |   |   |
|------------------|------|------|--------------|-----------------------|-----|---|---|
| <b>223012200</b> | 22   | 68   | 300          | 3,84 - 3300 - 13115   | 65  | 1 | • |
| <b>223012800</b> | 28   | 73   | 450          | 5,76 - 4950 - 19670   | 80  | 1 | • |
| <b>223013200</b> | 32   | 80   | 700          | 8,95 - 7700 - 30565   | 110 | 1 | • |
| <b>223013500</b> | 35   | 88   | 1600         | 20,50 - 17600 - 70010 | 130 | 1 | • |

## Heating up burners

- Special chrome alloy steel, reinforced flange with flame stabilizer.
- For tar roofing applications, shrink wrapping, insulation work and general heat demanding repairs.

**M**  
**20x1**



## Quemadores de calentamiento

- Acero especial al cromo, labio reforzado con estabilizador de llama.
- Para recubrimientos asfálticos de tejados, envolturas retráctiles, trabajos de aislamiento y reparaciones generales que necesiten calor.

## Brûleurs de chauffe

- Acier spécial au chrome, lèvres renforcées avec stabilisateur de flamme.
- Pour revêtements goudronnés de toitures, retraits, travaux d'isolation et réparations générales qui demandent de la chaleur.

**Made in Spain**



| No.              | Ø mm | L mm | g/h<br>2 bar | kWh - kcal - BTU       | g   |   |   |
|------------------|------|------|--------------|------------------------|-----|---|---|
| <b>223014500</b> | 45   | 102  | 2500         | 32,00 - 27500 - 109280 | 215 | 1 | • |
| <b>223015100</b> | 51   | 112  | 3800         | 48,60 - 41800 - 165970 | 270 | 1 | • |
| <b>223015700</b> | 57   | 126  | 5500         | 70,35 - 60500 - 240250 | 350 | 1 | • |
| <b>223016300</b> | 63   | 138  | 6700         | 85,70 - 73700 - 292670 | 440 | 1 | • |

## Heating up burn windproof

- Special chrome alloy steel, reinforced flange.
- The closed body and bottom air-oxygen intake provide a long and high pressure flame unaffected by strong winds.
- Very effective, specially for outside tar roofing work requiring heat welded joints and edges.

**M**  
**20x1**



## Quemadores calentamiento antiviento

- Acero especial al cromo, labio reforzado.
- El cuerpo cerrado y la succión de aire – oxígeno por la parte posterior proporcionan una llama larga de mucha presión a la que no afectan los vientos fuertes.
- Muy efectivo, en especial en trabajos exteriores de recubrimiento de tejados que necesiten juntas y bordes soldados. calor.

## Brûleurs de chauffe anti-vent

- Acier spécial au chrome, lèvres renforcées.
- Le corps fermé et l'aspiration d'air – oxygène par l'arrière fournissent une flamme longue à forte pression et protégée contre les vents forts.
- Très efficace, en particulier dans les travaux extérieurs de revêtement des toitures nécessitant des joints et des bords soudés.

**Made in Spain**



| No.              | Ø mm | L mm | g/h<br>2 bar | kWh - kcal - BTU       | g   |   |   |
|------------------|------|------|--------------|------------------------|-----|---|---|
| <b>223214500</b> | 45   | 125  | 2500         | 32,00 - 27500 - 109280 | 240 | 1 | • |
| <b>223215100</b> | 51   | 135  | 3500         | 44,80 - 38500 - 153000 | 290 | 1 | • |
| <b>223215700</b> | 57   | 149  | 4800         | 61,40 - 52800 - 209690 | 365 | 1 | • |
| <b>223216300</b> | 63   | 161  | 7500         | 95,00 - 82500          | 475 | 1 | • |

## Extensions

- Special quality chrome plated tubes.

outlet M  
**20x1**

inlet M  
**14x1**

**40°**



## Lanzas

- Tubos de calidad especial, cromados.

## Lances

- Tubes de qualité spéciale, chromés.

**Made in Spain**

| No.              | L mm | inlet  | outlet | g   |   |   |
|------------------|------|--------|--------|-----|---|---|
| <b>231010000</b> | 100  | M 14x1 | M 20x1 | 90  | 1 | • |
| <b>232010000</b> | 200  | M 14x1 | M 20x1 | 130 | 1 | • |
| <b>233510000</b> | 350  | M 14x1 | M 20x1 | 200 | 1 | • |
| <b>236010000</b> | 600  | M 14x1 | M 20x1 | 300 | 1 | • |

**SUPER-EGO**

**... Total performance !**

# Accesorios para butano/propano. Butane/propane accessories.

## Soft soldering and brazing burners AIRPROP®

- Compact flame.
- Ideal for soft soldering and brazing large diameter tubes.
- For metal heating, annealing and hardening.

**M**  
**14x1**



## Boquillas AIRPROP® para soldadura blanda y fuerte

- Llama compacta.
- Ideal para soldadura blanda y fuerte de tuberías de mayor diámetro.
- Para trabajos de calentamiento, recocido y templado de metales.

## Buses AIRPROP® pour brasage tendre et fort

- Flamme compacte
- Idéal pour brasage tendre et fort sur tuyaux de grand diamètre.
- Pour travaux de chauffe, recuit et trempage de métaux.

Made in Spain



| No.       | Ø mm | g/h 2 bar | kWh-kcal-BTU        | g   |   |   |
|-----------|------|-----------|---------------------|-----|---|---|
| 221111900 | 19   | 300       | 3,84 - 3300 - 13115 | 130 | 1 | • |
| 221112200 | 22   | 400       | 5,12 - 4400 - 26195 | 145 | 1 | • |

## Soft soldering and brazing burners TURBOPROP®

- Compact very short flame.
- Stainless steel and brass.
- Low gas consumption.
- Venturi effect.

**M**  
**14x1**



## Boquillas TURBOPROP® para soldadura blanda y fuerte

- Llama compacta muy corta.
- Acero inoxidable y latón.
- Bajo consumo de gas.
- Efecto venturi,

## Buses TURBOPROP® pour brasage tendre et fort

- Flamme compacte très courte.
- Acier inoxydable et laiton.
- Faible consommation de gaz.
- Effet venturi.

Made in Spain



| No.       | Ø mm | g/h 2 bar | kWh-kcal-BTU        | g   |   |   |
|-----------|------|-----------|---------------------|-----|---|---|
| 221011000 | 10   | 70        | 0,89 - 770 - 3055   | 90  | 1 | • |
| 221011200 | 12   | 110       | 1,41 - 1210 - 4815  | 95  | 1 | • |
| 221011500 | 15   | 180       | 2,30 - 1980 - 7855  | 100 | 1 | • |
| 221011800 | 18   | 240       | 3,07 - 2640 - 10485 | 130 | 1 | • |
| 221012400 | 24   | 450       | 5,75 - 4950 - 19640 | 145 | 1 | • |

## Soft soldering and brazing burners AIRPROP®

- Compact flame.
- Ideal for soft soldering and brazing large pipes.
- For metal heating, annealing and hardening.



## Boquillas AIRPROP® para soldadura blanda y fuerte

- Llama compacta.
- Ideal para soldadura blanda y fuerte de tuberías de mayor diámetro.
- Para trabajos de calentamiento, recocido y templado de metales.

## Buses AIRPROP® pour brasage tendre et fort

- Flamme compacte.
- Idéal pour brasage tendre et fort sur tuyaux de grand diamètre.
- Pour travaux de chauffe, recuit et trempage de métaux.

Made in Spain



| No.       | Ø mm | g/h 2 bar | kWh-kcal-BTU        | g   |   |   |
|-----------|------|-----------|---------------------|-----|---|---|
| 221131400 | 14   | 125       | 1,60 - 1375 - 5465  | 95  | 1 | • |
| 221132200 | 22   | 400       | 5,12 - 4400 - 26195 | 145 | 1 | • |

## Soft soldering and brazing burners TURBOPROP®

- Compact and extremely short flame.
- Stainless steel and brass.
- Low gas consumption.



## Boquillas TURBOPROP® para soldadura blanda y fuerte

- Llama compacta muy corta.
- Acero inoxidable y latón.
- Bajo consumo de gas.

## Buses TURBOPROP® pour brasage tendre et fort

- Flamme compacte très courte.
- Acier inoxydable et laiton.
- Faible consommation de gaz.

Made in Spain

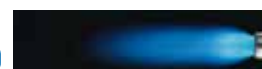

| No.       | Ø mm | g/h 2 bar | kWh-kcal-BTU        | g   |   |   |
|-----------|------|-----------|---------------------|-----|---|---|
| 221031000 | 10   | 70        | 0,89 - 770 - 3055   | 90  | 1 | • |
| 221031200 | 12   | 110       | 1,41 - 1210 - 4815  | 95  | 1 | • |
| 221031500 | 15   | 180       | 2,30 - 1980 - 7855  | 100 | 1 | • |
| 221031800 | 18   | 240       | 3,07 - 2640 - 10485 | 130 | 1 | • |



## Enveloping flame burners

- Compact flame envelops the pipe ensuring uniform surface heating.
- Threaded connection.

## Boquillas envolventes

- Llama compacta que envuelve la tubería asegurando un calentamiento uniforme de toda la superficie.
- Con conexión roscada.

## Buses enveloppantes

- Flamme compacte qui enveloppe le tuyau en assurant une chauffe uniforme sur toute la surface.
- Raccord fileté.



Made in Spain

| No.       | Ø mm | g/h 2 bar | g  |   |   |
|-----------|------|-----------|----|---|---|
| 221412200 | 22   | 140       | 90 | 1 | • |
| 221413500 | 35   | 255       | 95 | 1 | • |

## Mangos

- Mangos profesionales, ergonómicos.

## Handles

- Professional, ergonomic handles.

## Manches

- Manches professionnels, ergonomiques.

Made in Spain



- Mango con regulador de gas.
- Handle with gas regulator.
- Manche avec régulateur de gaz.

| No.       | g                                   |   |   |
|-----------|-------------------------------------|---|---|
| 212111100 | 220                                 | 1 | • |
| 212114100 | Con espiga. With spigot. Avec tige. | 1 | • |



- Mango con regulador de gas de llama piloto, regulación de gas y gatillo.
- Handle with pilot flame regulator, gas regulator and trigger.
- Manche avec régulateur de flamme pilote, regulation du gaz et gâchette à tige.

| No.       | g                                   |   |   |
|-----------|-------------------------------------|---|---|
| 211111100 | 290                                 | 1 | • |
| 211114100 | Con espiga. With spigot. Avec tige. | 1 | • |



- Mango con regulador de gas de llama piloto, regulación de gas y gatillo largo con posibilidad del soporte para brazo.
- Handle with pilot flame regulator, ON - FF valve and large trigger with arm support (available).
- Manche avec régulateur de flamme pilote, régulation de gaz gâchette longue avec possibilité de support pour bras.

| No.       | g |   |   |
|-----------|---|---|---|
| 211115300 |   | 1 | • |



- Mango con enchufe rápido con regulador de llama piloto, regulador de gas y gatillo.
- Quick coupling connection handle with pilot flame regulator, ON-OFF valve and trigger.
- Manche à raccord rapide avec régulateur de flamme pilote, regulateur de gaz et gâchette.

| No.       | g   |   |   |
|-----------|-----|---|---|
| 211121100 | 350 | 1 | • |

## Accesorios. Accessoires.

Butane / propane hoses

R 3/8" L - R 3/8" L



W21,8L - R 3/8" L



Acetylene hoses

R3/8" L - R 3/8" L

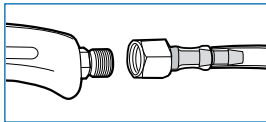

Made in Spain

## Hoses. Mangueras. Tuyaux flexibles.

- M 14x1.

| No.                              | L<br>m | inlet                           | outlet   | g   |   |   |
|----------------------------------|--------|---------------------------------|----------|-----|---|---|
| Butane/propane. Butano/propano.  |        |                                 |          |     |   |   |
| 251232200                        | 2,5    | R 3/8" L                        | R 3/8" L | 350 | 1 | • |
| 251226200                        | 2      | W21,8L                          | R 3/8" L | 300 | 1 | • |
| 251266200                        | 5      | W21,8L                          | R 3/8" L | 700 | 1 | • |
| Acetylene. Acetileno. Acétylène. |        |                                 |          |     |   |   |
| 251322200                        | 2      | R 3/8" L                        | R 3/8" L | 300 | 1 | • |
| 240140000                        |        | Hexagonal nut R 3/8" L          |          | 20  | 1 | • |
| 990100100                        |        | Nipple for hose - 6,3 mm Ø int. |          | 70  | 1 | • |
| 210013000                        |        | Nipple for hose - 8 mm Ø int.   |          | 70  | 1 | • |

## Soportes

- Soporte para soplete se acopla fácilmente a las boquillas y lanzas. Las boquillas calientes se pueden dejar reposar de forma segura.
- Soporte para brazo se acopla al mango con gatillo largo y conexión para soporte de brazo.

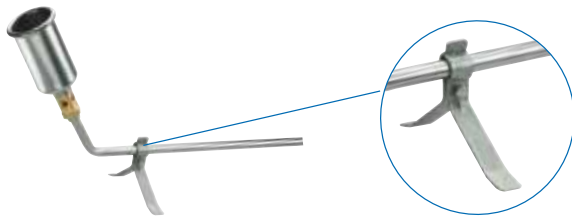

## Supports

- Torch support easily coupled to burners and lances. Hot burners can be safely left on supports.
- Arm support coupled to the handle with long trigger and arm support connection.

## Supports

- Support pour chalumeau qui s'accouple facilement aux buses et aux lances. Possibilité de laisser les buses au repos d'une manière sûre.
- Appui à bras qui s'accouple au manche à l'aide d'une gâchette longue et du raccord pour l'appui-bras.

Made in Spain



| No.       |   |   |
|-----------|---|---|
| 252010000 | 1 | • |

| No.       |   |   |
|-----------|---|---|
| 252011000 | 1 | • |

## Grifo de botella azul

- Para botella azul de butano. Precisan manguera R 3/8" L x W 21,8.



254090116

## Blue bottle valve

- For blue butane bottle. R 3/8" L x W 21,8 hose required.



254090216

## Robinet pour bouteille bleu

- Pour bouteille bleu de butane. Nécessite un tuyau flexible R 3/8" L x 21,8.

| No.       |                                     |     |
|-----------|-------------------------------------|-----|
| 254090116 | Grifo. Valve. Robinet.              | 1 • |
| 254090216 | With handle. Con asa. Avec poignée. | 1 • |

## Válvulas reguladoras de presión para propano

- Fabricadas en latón. Regulable de 0 a 6 bar. Entrada W21,8L x 1.1/4" C y salida R 3/8" L.



242206000

## Propane pressure regulator

- Made out of brass. Adjustable from 0 to 6 bar. W21,8L inlet x 1.1/4" C and R 3/8" L outlet.



242203000

## Robinets de réglage de pression pour propane

- Fabriqués en laiton. Réglable de 0 à 6 bar. Entrée W21,8L x 1.1/4" C et sortie R 3/8" L.

Made in Spain

| No.       |                                       |     |
|-----------|---------------------------------------|-----|
| 242206000 | R 3/8" L - 10 kg/h.                   | 1 • |
| 242203000 | POL 7/8" L metallic gasket - 10 kg/h. | 1 • |

**SUPER-EGO**

... Total performance !

## Hornillo de camping

- Autonomía mínima 2 h. máximo 6 h.
- Con plato protector del viento.



## Camping cooker

- Minimum autonomy 2 h. Maximum 6 h.
- With wind guard.



SEH020500

## Réchaud de camping

- Autonomie minimum 2 h. maximum 6 h.
- Avec plateau protecteur contre le vent.



| No.       |           |  |
|-----------|-----------|---|
| SEH025300 | Hornillo. | 1   |
| SEH020500 | BTP C-200 |   |

## Lampara de camping

- Autonomía mínima 4 h. máximo 10 h.
- Intensidad de la luz ajustable.



SEH020500

## Camping lamp

- Minimum autonomy 4 h. Maximum 10 h.
- Adjustable light intensity.

## Lampe de camping

- Autonomie minimum 4 h. maximum 10 h.
- Intensité de lumière ajustable.



| No.        |                     |  |
|------------|---------------------|---|
| SEH025200  | LAMPARA.            | 1   |
| SEH020500  | BTP C-200           |   |
| 1500000424 | 3 Camisas           |   |
| 1500000423 | Cilindro de vidrio. |   |

# Socket

## SOCKET

- Polifusor electrónico con regulación de temperatura para tuberías y accesorios de plástico diseñado para soldar tuberías y accesorios de PE, PP, PB y PVDF, tanto en taller como en obra.

### Composición:

- Maleta metálica para transporte y almacenaje. Incluye: polifusor, 3 matrices (20-25 y 32 mm Ø), soporte y llave Allen.



## SOCKET

- Socket welder electronic with temperature regulation for plastic tubes and accessories designed for welding PE, PP, PB and PVDF tubes and accessories whether at the shop or the jobsite.

### Composition:

- Metal carrying and storage case. Includes: socket welder, 3 adapters (20 - 25 and 32 mm. Ø), support and Allen wrench.

## SOCKET

- Polyfuseur électronique avec régulation de la température pour tuyauteries et accessoires en plastique conçu pour souder des tuyauteries et accessoires en PE, PP, PB et PVDF, tant en atelier qu'en chantier.

### Composition:

- Mallette métallique pratique pour transport et stockage. Inclut: polyfuseur 3 matrices (20 - 25 et 32 mm Ø), support et clé Allen.



| No.        |                  |   |
|------------|------------------|---|
| 1500000447 | 20, 25 y 32 mm Ø | 1 |

### Composición:

- Maleta metálica para transporte y almacenaje. Incluye: polifusor, 6 matrices (20-25 - 32 - 40 - 50 y 63 mm Ø), soporte y llave Allen.

### Composition:

- Metal carrying and storage case. Includes: socket welder, 4 adapters (20 - 25 - 32 - 40 - 50 and 63 mm. Ø), support and Allen wrench.

### Composition:

- Mallette métallique pratique pour transport et stockage. Inclut: polyfuseur 3 matrices (20 - 25 - 32 - 40 - 50 et 63 mm Ø), support et clé Allen.



| No.        |                          |   |
|------------|--------------------------|---|
| 1500000448 | 20, 25, 32, 50 y 63 mm Ø | 1 |

### Composición:

- Maleta metálica para transporte y almacenaje. Incluye: polifusor, 3 matrices (75 - 90 y 110 mm Ø), soporte y llave Allen.

### Composition:

- Metal carrying and storage case. Includes: socket welder, 5 adapters (75, 90 and 110 mm. Ø), support and Allen wrench.

### Composition:

- Mallette métallique pratique pour transport et stockage. Inclut: polyfuseur 5 matrices (75 - 90 et 110 mm Ø), support et clé Allen.



| No.        |                   |   |
|------------|-------------------|---|
| 1500000449 | 75, 90 y 110 mm Ø | 1 |



**SUPER-EGO**

**... Total performance !**





# 4 Jardín y camping Garden and camping Jardin et Camping

|                               |                                 |   |            |
|-------------------------------|---------------------------------|---|------------|
| • Bombas sumergibles          | • Submersible pumps.            | • Pompes submersibles.                    | <b>98</b>  |
| • Bombas superficie           | • Water Pumps                   | • Pompas de surface.                      | <b>102</b> |
| • Grupos de presión           | • Pressure tank                 | • Groupe de pression                      | <b>103</b> |
| • Riego                       | • Irrigation                    | • Arrosage                                | <b>104</b> |
| • Ducha ajustable con trípode | • Adjustable shower with tripod | • Douche de Jardin ajustable avec trépied | <b>107</b> |
| • Compresor de aire compacto  | • Compact air compressor        | • Compresseur d'air compact               | <b>107</b> |
| • Tubo de riego               | • Feeding tube                  | • Tuyau d'arrosage                        | <b>108</b> |
| • Mangueras                   | • Hoses                         | • Tuyaus                                  | <b>109</b> |
| • Kits manguera espiral       | • Spiral kits hose              | • Kits d'arrosage en spiral               | <b>110</b> |
| • Soportes portamangueras     | • Hose reel                     | • Support de tuyau d'arrosage             | <b>111</b> |
| • Carro portamangueras        | • Hose reel cart                | • Support de tuyau d'arrosage mobile      | <b>112</b> |
| • Riego. Latón                | • Irrigation. Brass             | • Arrosage. Laiton                        | <b>113</b> |



# SUPER EGO

Más de 18 años de experiencia en el mundo del riego y la jardinería nos permiten presentar una gama de producto completa y atractiva.

Con un diseño moderno y una continua incorporación de novedades, que nos colocan en una posición inmejorable para superar las expectativas de nuestros clientes".

More than 18 years of experience in the irrigation/gardening allow us to present a very attractive and wide range of items.

With a very modern design and continuous search for novelties. All of it in order to fulfil our customer's expectations.

*Plus de 18 années d'expérience dans l'irrigation et jardinage nous permettent de présenter une gamme complète de produits attractif.*

*Un design moderne et une constante incorporation de nouveaux produits qui nous positionnent dans une situation qui dépasse les attentes de nos clients.*



**... Total performance !**

# Bombas sumergibles. Submersible pumps. Pompes submersibles.

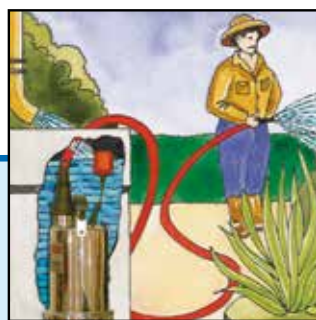
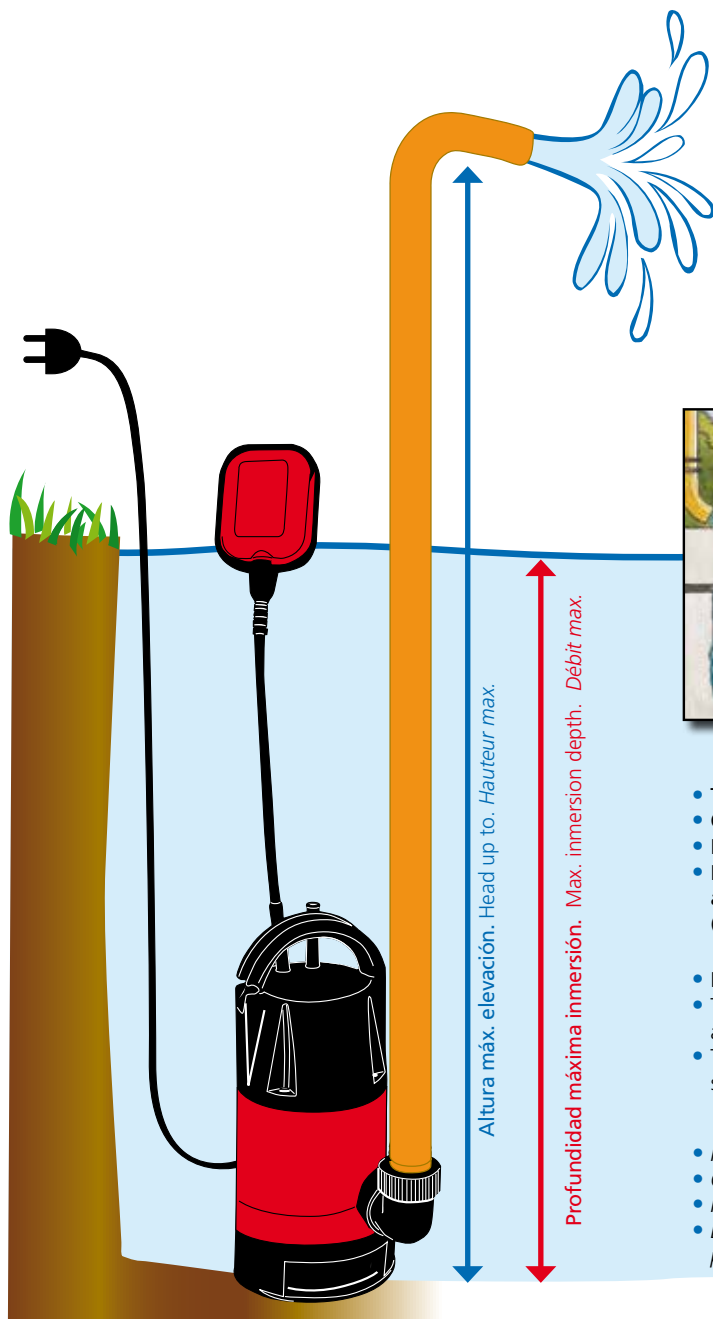

- Trabajan sumergidas en el agua.
- Ocupan un espacio mínimo y resultan muy fáciles de instalar.
- Indicadas para evacuación, trasvase y pequeños riegos.
- Las bombas sumergibles de aguas sucias permiten aspirar aguas con cuerpos en suspensión de hasta 35 mm Ø (p.e. pozos sépticos).

- Manufactured to work under water.
- These pumps are suitable for domestic emergency use, transvase and irrigation systems.
- The submersible pumps to be used with dirty waters can suction suspended solids up to 35 mm. Ø (i.e. sewage waters).

- Fonctionnent immergées dans l'eau
- Occupent peu d'espace et très facile à utiliser.
- Indiquées pour l'évacuation, transvasement et les petits arrosages.
- Les pompes submersibles pour eaux chargées peuvent aspirer des particules en suspension jusqu'à 35 mm. (puits, fosses septiques).

## SEGO DRAIN 200 A Aguas limpias

- Salida: de 3/4", 1", con flotador.
- Altura máx. elevación: 5 m.
- Profundidad máxima inmersión: 5 m.
- Temperatura máx. líquido: 35°.
- Paso máx. de sólidos: 5 mm.

## SEGO DRAIN 200 A Clean water

- Hose connector: 3/4", 1" + Float switch
- Head up to 5 m.
- Max. immersion depth: 5 m
- Max. liquid temperature: 35°
- Passage of suspended solids up to 5mm

## SEGO DRAIN 200 A Eaux claires

- Raccord: 3/4", 1", incorpore un flotteur.
- Hauteur max.: 5 m.
- PDébit max.: 5 m.
- Température max. liquide: 35°.
- Granulométrie: 5 mm.



| m. | l/min. |
|----|--------|
| 5  | 10     |
| 4  | 20     |
| 1  | 65     |

200 W  
0,27 CV

70 l/min  
4,2 m³/h

220 V



No.

SE1250000

SEGO DRAIN 200 A

1

**SUPER-EGO**

**... Total performance !**



# Bombas sumergibles. Submersible pumps. Pompes submersibles.

## SEGO DRAIN 350 A Agua limpia



- Salida: de 3/4", 1", 1.1/2", con flotador.
- Altura máx. elevación: 6 m.
- Profundidad máx. inmersión: 5 m.
- Temperatura máx. líquido: 35°.
- Paso máx. de sólidos: 5 mm.

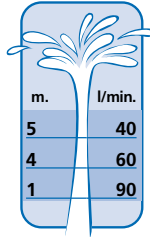

## SEGO DRAIN 350 A Clean water

- Hose connector: 3/4", 1", 1.1/2" + float switch.
- Head up to 6 m.
- Max. immersion depth: 5 m.
- Max. liquid temperature: 35°.
- Passage of suspended solids up to 5 mm.

## SEGO DRAIN 350 A Eaux claires

- Raccord: 3/4", 1", 1.1/2", incorpore un flotteur.
- Hauteur max.: 6 m.
- Débit max.: 5 m.
- Température max. liquide: 35°.
- Granulométrie: 5 mm.



|           |                  |   |
|-----------|------------------|---|
| No.       |                  |   |
| SE1350000 | SEGO DRAIN 350 A | 1 |

## SUBDRAIN 350 A INOX Agua limpia



- Salida: de 1", 1.1/4", 1.1/2", con flotador.
- Altura máx. elevación: 7,5 m.
- Profundidad máxima inmersión: 7 m.
- Temperatura máx. líquido: 35°.
- Paso máx. de sólidos: 5 mm.

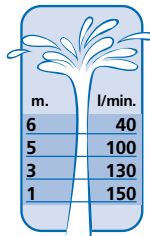

## SUBDRAIN 350 A INOX Clean water

- Hose connector: 1", 1.1/4", 1.1/2" + float switch.
- Head up to 7.5 m.
- Max. immersion depth: 7 m.
- Max. liquid temperature: 35°.
- Passage of suspended solids up to 5 mm.

## SUBDRAIN 350 A INOX Eaux claires

- Raccord: 1", 1.1/4", 1.1/2", incorpore un flotteur.
- Hauteur max.: 7,5 m.
- Débit max.: 7 m.
- Température max. liquide: 35°.
- Granulométrie: 5 mm.



|           |                     |   |
|-----------|---------------------|---|
| No.       |                     |   |
| SE3500000 | SUBDRAIN 350 A INOX | 1 |

## MULTISUB 800 A INOX Agua limpia



- Salida: de 1", 1.1/4", 1.1/2", con flotador.
- Altura máx. elevación: 30 m.
- Profundidad máxima inmersión: 15 m.
- Temperatura máxima líquido: 35°.
- Paso máx. de sólidos: 2 mm.

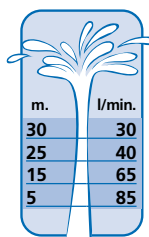

## MULTISUB 800 A INOX Clean water

- Hose connector 1", 1.1/4", 1.1/2" + float switch.
- Head up to 30 m.
- Max. immersion depth: 15 m.
- Max. liquid temperature: 35°.
- Passage of suspended solids up to 2 mm.

## MULTISUB 800 A INOX Eaux claires

- Raccord: 1", 1.1/4", 1.1/2", incorpore un flotteur.
- Hauteur max.: 30 m.
- Profondeur max.: 15 m.
- Température max. liquide: 35°.
- Granulométrie: 2 mm.



|           |                |   |
|-----------|----------------|---|
| No.       |                |   |
| SE1900000 | MULTISUB 800 A | 1 |

# Bombas sumergibles. Submersible pumps. Pompes submersibles.

## SEGO VORT 750 A Aguas sucias

- Salida: de 1", 1.1/4", 1.1/2", con flotador.
- Altura máx.: 8 m.
- Profundidad máx.: 6,5 m.
- Temperatura máx. líquido: 35°.
- Paso máx. de sólidos: 35 mm.

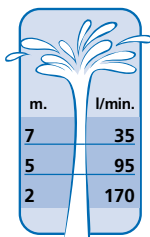

## SEGO VORT 750 A Dirty water

- Hose connector 1", 1.1/4", 1.1/2" + float switch.
- Head up to 8 m.
- Max. immersion depth: 6.5 m.
- Max. liquid temperature: 35°.
- Passage of suspended solids up to 35 mm.

## SEGO VORT 750 A Eaux chargées

- Raccord: 1", 1.1/4", 1.1/2", incorpore un flotteur.
- Hauteur max.: 8 m.
- Profondeur max.: 6,5 m.
- Température max. liquide: 35°.
- Granulométrie: 35 mm.



No.

SE2700000

SEGO VORT 750 A

1

## SUBVORT 900 A Aguas sucias

- Salida: de 1", 1.1/4", 1.1/2", con flotador.
- Altura máx.: 8,5 m.
- Profundidad máx.: 7 m.
- Temperatura máxima líquido: 35°.
- Paso máx. de sólidos: 35 mm.

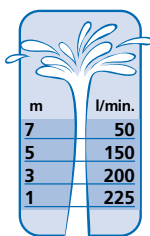

## SUBVORT 900 A Dirty water

- Hose connector 1", 1.1/4", 1.1/2" + float switch.
- Head up to 8.5 m.
- Max. immersion depth: 7 m.
- Max. liquid temperature: 35°.
- Passage of suspended solids up to 35 mm.

## SUBVORT 900 A Eaux chargées

- Raccord: 1", 1.1/4", 1.1/2", incorpore un flotteur.
- Hauteur max.: 8,5 m.
- Profondeur max.: 7 m.
- Température max. liquide: 35°.
- Granulométrie: 35 mm.



No.

SE2800000

SUBVORT 900 A

1

## SUBVORT 900 A INOX Aguas sucias

- Salida: de 1", 1.1/4", 1.1/2", con flotador.
- Altura máx.: 8,5 m.
- Profundidad máx.: 7 m.
- Temperatura máxima líquido: 35°.
- Paso máx. de sólidos: 35 mm.

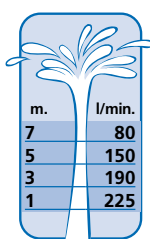

## SUBVORT 900 A INOX Dirty water

- Hose connector 1", 1.1/4", 1.1/2" + float switch.
- Head up to 8.5 m.
- Max. immersion depth: 7 m.
- Max. liquid temperature: 35°.
- Passage of suspended solids up to 35 mm.

## SUBVORT 900 A INOX Eaux chargées

- Raccord: 1", 1.1/4", 1.1/2", Incorpore un flotteur.
- Hauteur max.: 8,5 m.
- Profondeur max.: 7 m.
- Température max. liquide: 35°.
- Granulométrie: 35 mm.



No.

SE2100000

SUBVORT 900 A INOX

1

# Bombas sumergibles. Submersible pumps. Pompes submersibles.

## SUB DRAIN-VORT 400A Aguas limpias y aguas sucias



- Salida: de 3/4", 1", 1.1/2", con flotador.
- Altura máx. elevación: 5 m.
- Profundidad máx. inmersión: 5 m.
- Temperatura máx. líquido: 35°.
- Paso máx. de sólidos: 35 mm.

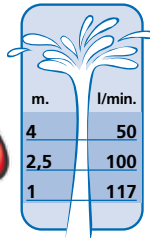

## SUB DRAIN-VORT 400A Água limpa e Água suja

- Hose connector 3/4", 1", 1.1/2" + float switch.
- Head up to: 5 m.
- Max. immersion depth: 5 m.
- Max. liquid temperature: 35°.
- Passage of suspended solids up to 35 mm.

## SUB DRAIN-VORT 400A Água limpa e Água suja

- Raccord: 3/4", 1", 1.1/2", incorpore un flotteur.
- Hauteur max.: 5 m.
- Profondeur max.: 5 m.
- Température max. liquide: 35°.
- Granulométrie: 35 mm.

|                                |                                    |              |              |
|--------------------------------|------------------------------------|--------------|--------------|
| <b>400 W</b><br><b>0,53 CV</b> | <b>133 l/min</b><br><b>79 m³/h</b> | <b>220 V</b> | <b>10 m.</b> |
|--------------------------------|------------------------------------|--------------|--------------|

|           |                     |   |
|-----------|---------------------|---|
| No.       |                     |   |
| SEH019400 | SUB DRAIN-VORT 400A | 1 |

## SUPERDRAIN 3000 Aguas limpias



- Salida: de 1".
- Altura máx. elevación: 3,1 m.
- Temperatura máx. líquido: 35°.
- Paso máx. de sólidos: 5 mm.
- No utilizar en seco

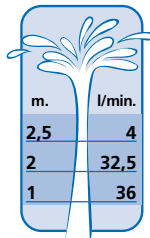

## SUPERDRAIN 3000 Clean water

- Hose connector 1".
- Head up to 3,1 m.
- Max. liquid temperature: 35°.
- Passage of suspended solids up to 5 mm.
- Do NOT use it in dry conditions.

## SUPERDRAIN 3000 Eaux claires

- Raccord: 1" macho.
- Hauteur max.: 3,1 m.
- Température max. liquide: 35°.
- Granulométrie: 5 mm.
- Utilisation uniquement avec eau.

|                              |                                  |              |              |
|------------------------------|----------------------------------|--------------|--------------|
| <b>80 W</b><br><b>0,1 CV</b> | <b>50 l/min</b><br><b>3 m³/h</b> | <b>220 V</b> | <b>10 m.</b> |
|------------------------------|----------------------------------|--------------|--------------|

|           |                 |   |
|-----------|-----------------|---|
| No.       |                 |   |
| RP1400000 | SUPERDRAIN 3000 | 1 |

## WATERPLAY



- Para la realización de fuentes en estanques.
- Se pueden combinar con filtros, fuentes, cascadas y otros ornamentos de jardín.

|             |                  |              |              |
|-------------|------------------|--------------|--------------|
| <b>50 W</b> | <b>2.000 l/h</b> | <b>220 V</b> | <b>10 m.</b> |
|-------------|------------------|--------------|--------------|

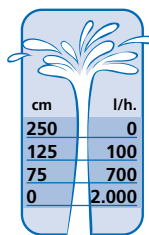

|           |              |   |
|-----------|--------------|---|
| No.       |              |   |
| SE8800000 | WATERPLAY 50 | 1 |

## WATERPLAY

- Water pumps for fountains at the ponds
- Can be combine with filters, fountains, waterfalls and other ornamentals in the garden.

|             |                  |              |              |
|-------------|------------------|--------------|--------------|
| <b>85 W</b> | <b>3.000 l/h</b> | <b>220 V</b> | <b>10 m.</b> |
|-------------|------------------|--------------|--------------|

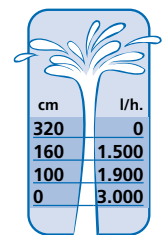

|           |              |   |
|-----------|--------------|---|
| No.       |              |   |
| SE8170000 | WATERPLAY 85 | 1 |

# Bombas superficie. Water Pumps. Pompas de surface.

- Indispensable para el aprovisionamiento de agua para uso doméstico, para el vaciado de piscinas, para riego de jardines, huertos y áreas verdes.
- Es aconsejable su instalación con un filtro en la entrada del agua.
- Pueden trabajar con presencia de burbujas de aire en el agua.
- These pumps are essential for water supplying at home, swimming pool draining, garden irrigation, vegetable garden and green areas.
- It is recommendable to fit them with a water filter at the water entrance.
- Can even work in the presence of air bubbles in the water.

Altura máx. elevación.  
Head up to.  
Hauteur max.

Profundidad máx. aspiración.  
Maxi. self priming suction up to.  
Profondeur max.

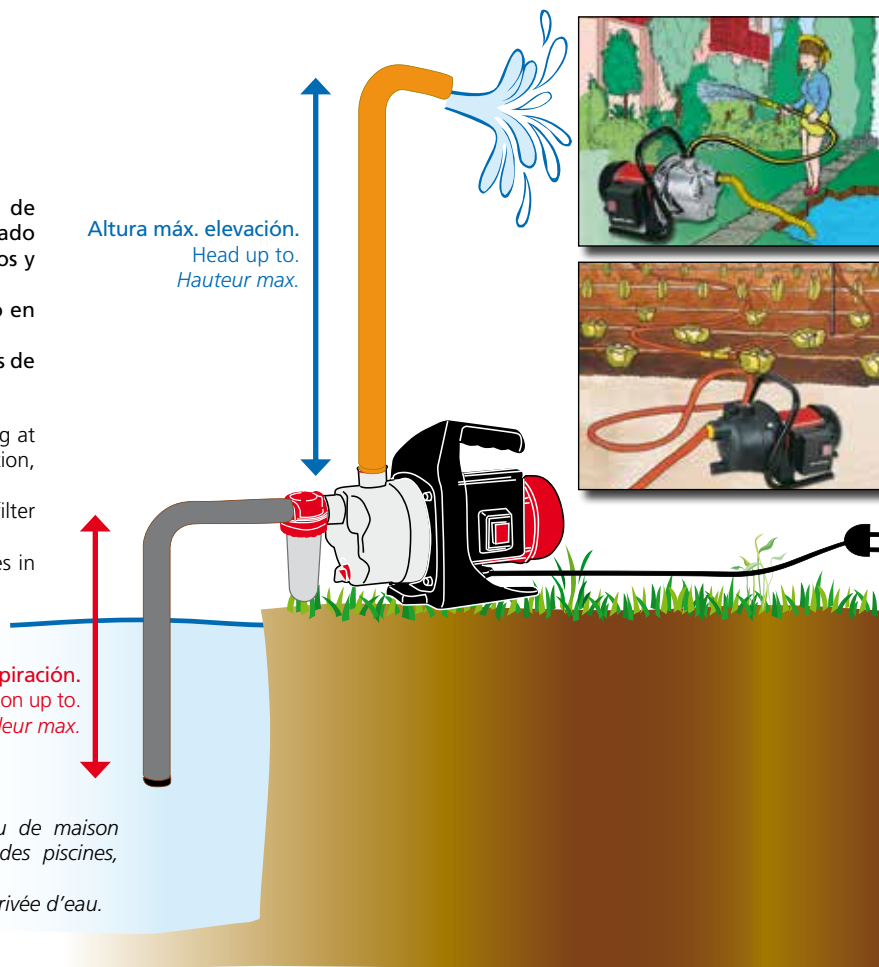

- Indispensable pour l'approvisionnement d'eau de maison et jardin. S'utilise aussi pour extraire l'eau des piscines, arrosages de jardin et potager.
- Il est conseillé d'installer un filtre à l'entrée d'arrivée d'eau.
- Fonctionne même en présence de poches d'air.

4  
102



## MAXIJET 1200 MAXIJET INOX 1200

- Salida de impulsión y aspiración: 1".
- Altura máx. elevación: 46 m.
- Profundidad máx. aspiración: 7 m.
- Temperatura máx. líquido: 35°.



| m  | l/min. |
|----|--------|
| 45 | 23     |
| 30 | 45     |
| 15 | 58     |
| 1  | 63     |

## MAXIJET 1200 MAXIJET INOX 1200

- Hose connector inlet/outlet: 1"
- Head up to 46 m.
- Maximum self priming suction up to 7 m.
- Max. liquid temperature: 35°

## MAXIJET 1200 MAXIJET INOX 1200

- Salida de impulsión y aspiración: 1".
- Hauteur max.: 46 m.
- Profondeur max.: 7 m.
- Température max. liquide: 35°.

1.200 W  
1,6 CV

63 l/min  
3,8 m³/h

220 V

1,2 m.

No.

|           |                   |   |
|-----------|-------------------|---|
| SE3100000 | MAXIJET 1200      | 1 |
| SE3810000 | MAXIJET INOX 1200 | 1 |

## Kit de aspiración de agua 1"

- Manguera 22 mm Ø reforzada de aspiración con válvula de fondo antirretorno y racor de conexión de 1".
- Lista para su instalación.



## Water suction kit 1"

- 22 mm Ø reinforced suction hose with bottom non return valve and 1" connector.
- Ready for installation.

## Kit d'aspiration d'eau 1"

- Flexible renforcé d'aspiration 22 mm Ø avec vanne de fond anti-retour et raccord de connexion de 1".
- Prêt pour son installation.

No.

|           |  |   |
|-----------|--|---|
| SE9000900 |  | 1 |
|-----------|--|---|

**SUPER-EGO**

**... Total performance !**



# Grupos de presión. Pressure tank. Groupe de pression.

- Aconsejable para el abastecimiento de viviendas con depósito de agua.
- Incorporan un sistema de autoarranque.
- Aconsejable su instalación con un filtro de en la entrada del agua.
- Pueden trabajar con presencia de burbujas de aire en el agua.
- Mantiene en todo momento constante la presión en la instalación.
- Gracias a su tanque el suministro de agua es continuo.

- Suitable for the house waterworks with watertanks.
- Outburst system incorporated.
- Inlet water filter is advisable.
- Can work with air bubbles in the water.
- Keeps constant pressure throughout the installation.
- Thanks to the tank there is a constant water supplí.

- *Conseillé pour l'approvisionnement des immeubles avec réservoir d'eau.*
- *Incorpore système d'auto-démarrage*
- *Recommandé installer un filtre à l'entrée d'eau.*
- *Ils peuvent travailler avec la présence de bulles d'air dans l'eau*
- *Maintiennent toujours la pression constante de l'installation*
- *Grâce à son dévidoir, l'alimentation d'eau est constante.*

Profundidad máx. aspiración.  
Maxi. self priming suction up to.  
Profondeur max.

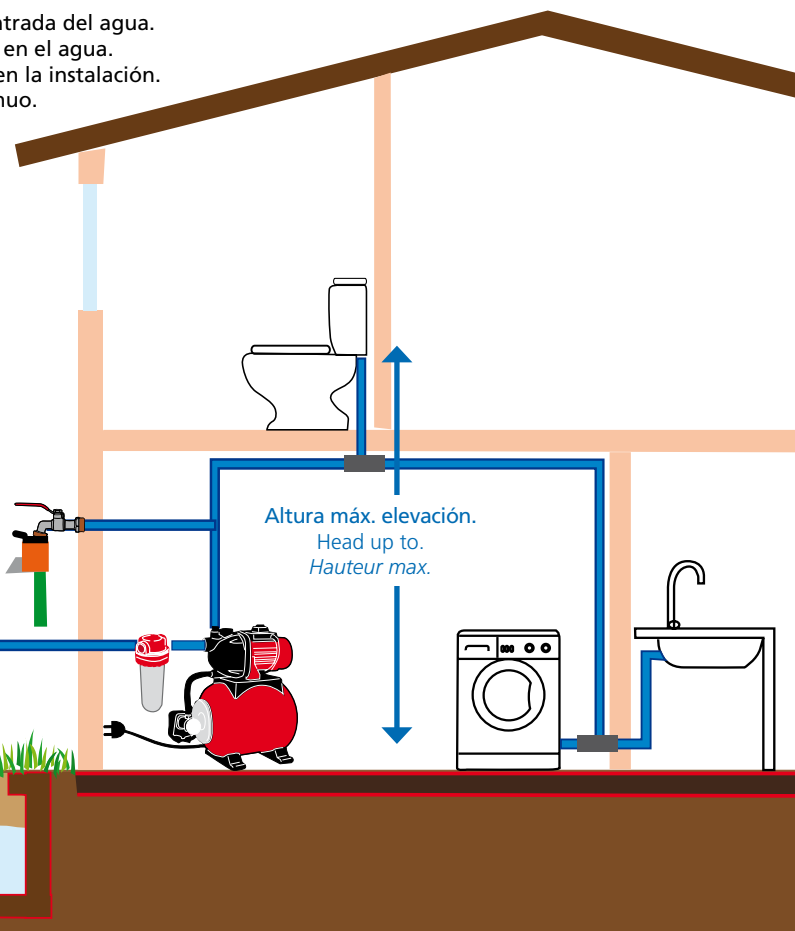
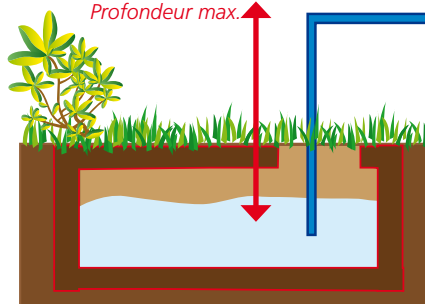

## G.P. TANK 1200

- Salida: 1".
- Altura máx. elevación: 46 m.
- Altura máx. aspiración: 7 m.
- Temperatura máxima líquido: 35°.
- Tanque: 20 l.

| m  | l/min. |
|----|--------|
| 45 | 29     |
| 30 | 50     |
| 15 | 59     |
| 1  | 63     |

## G.P. TANK 1200

- Pipe size 1".
- Head up to 46 m.
- Maximum self priming suction up to 7 m.
- Max. liquid temperature: 35°
- Tank: 20 l.

1.200 W  
1,6 CV

63 l/min  
3,8 m³/h

220 V

1,2 m.

No.

SE4300000

G.P. TANK 1200

1



## SEGO TANK 600

- Salida: 1".
- Altura máx. elevación: 34 m.
- Profundidad máxima inmersión: 7 m.
- Temperatura máxima líquido: 35°.
- Tanque: 20 l.

| m  | l/min. |
|----|--------|
| 30 | 12     |
| 15 | 32     |
| 5  | 42     |

## SEGO TANK 600

- Pipe size 1"
- Head up to 34 m.
- Maximum self priming suction up to 7 m.
- Max. liquid temperature: 35°
- Tank: 20 l.

600 W  
0,8 CV

50 l/min  
3 m³/h

220 V

1,2 m.

No.

SE4600000

SEGO TANK 600

1

**SUPER-EGO**

**... Total performance !**

# Riego. Irrigation. Arrosage.

## SEGO-TIMER

- 10 programas prefijados.
- 11 posibles frecuencias de riego.
- Duración tiempo de riego de 1 a 120 min.
- Frecuencia de riego de 1 hora a cada 7 días.
- Presión de trabajo desde 0,5 a 12 bares.
- Funciona con 1 pila 9V ALCALINA (no incluida).

## SEGO-TIMER

- 10 pre-set programmes.
- 11 different watering frequencies.
- Watering timing from 1 to 120 min.
- Watering frequency from 1 hour up to 7 days.
- Working pressure from 0,5 up to 12 bars.
- Needs one alkaline battery 9 V (not included).

## SEGO-TIMER

- 10 programmes enregistrés.
- 11 fréquences possibles pour l'irrigation.
- Temps d'arrosage de 1 à 120 min.
- Fréquence de l'irrigation de 1 heure à tous les 7 jours.
- Pression de 0,5 à 12 bars.
- Fonctionne avec 1 pile alcaline pile 9V (non incluse).



| No.       |            |   |   |
|-----------|------------|---|---|
| SD1000100 | SEGO-TIMER | 1 | • |

## SEGO-TIMER digital

- Frecuencia de riego desde 24 veces al día (1 riego / hora) hasta un riego semanal.
- Duración del tiempo de riego desde 1 min. hasta 199 min.
- Presión de trabajo desde 0,5 a 12 bares.
- Funciona con 1 pila 9V ALCALINA (no incluida).

## SEGO TIMER digital

- Watering frequency from 24 times a day (every hour) up to a once a week watering.
- Watering timing from 1 min. to 199 min.
- Working pressure from 0,5 up to 12 bars.
- Needs one alkaline battery 9V (not included).

## SEGO-TIMER digital

- Programmeur numérique du robinet fréquence d'irrigation de 24 fois par (1" er jour d'irrigation par heure) à un arrosage hebdomadaire.
- Temps d'irrigation à partir de 1 min. à 199 min. Pression de 0,5 à 12 bars.
- Fonctionne avec 1 pile alcaline pile 9V (non incluse).



| No.       |                    |   |   |
|-----------|--------------------|---|---|
| SD1000200 | SEGO-TIMER Digital | 1 | • |

## Conectores de grifo

- Bimaterial. Fabricado en ABS.
- Resistente a golpes e intemperie.
- Acabado suave al tacto.



## Tap connectors

- Bi-material. Manufactured in ABS.
- Hitting and weather resistant.
- Smooth finishing.

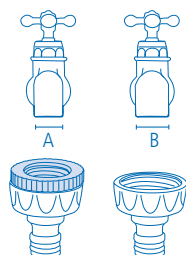

## Connecteur robinet

- Bi-matière. Fabriqué en ABS.
- Résistant aux chocs et aux intempéries.
- Finition Soft-touch.



| No.       | A    | B    |     |   |
|-----------|------|------|-----|---|
| SD5000800 | 1/2" | 3/4" | 24  | • |
| SD5002200 | 1/2" | 3/4" | 120 |   |
| SD5000900 | 3/4" | 1"   | 24  | • |
| SD5002300 | 3/4" | 1"   | 80  |   |

## Conectores automáticos

- Bimaterial. Fabricado en ABS.
- Resistente a golpes e intemperie.
- Acabado suave al tacto.



## Automatic coupling

- Bi-material. Manufactured in ABS.
- Hitting and weather resistant.
- Smooth finishing.



## Connecteur automatique

- Bi-matière. Fabriqué en ABS.
- Résistant aux chocs et aux intempéries.
- Finition Soft-touch.



| No.       | No. AQUASTOP | Ø Manguera. Hose. Tuyau.  |    |   |
|-----------|--------------|---------------------------|----|---|
| SD5000200 | SD5000400    | 1/2" - 5/8" (12 - 15 mm.) | 24 | • |
| SD5001600 | SD5001800    | 1/2" - 5/8" (12 - 15 mm.) | 60 |   |
| SD5000300 | SD5000500    | 5/8" - 3/4" (14 - 19 mm.) | 24 | • |
| SD5001700 | SD5001900    | 5/8" - 3/4" (14 - 19 mm.) | 30 |   |

## Reparadores de manguera

- Bimaterial.
- Resistente a golpes e intemperie.
- Fabricado en ABS.
- Acabado suave al tacto.



## Hose repair connector

- Bi-material
- Hitting and weather resistant
- Manufactured in ABS
- Smooth finishing



## Reparateur de tuyau

- Bi-matière.
- Résistant aux chocs et aux intempéries.
- Fabriqué en ABS.
- Finition Soft-touch.



| No.       | Ø Manguera. Hose. Tuyau.  |    |   |
|-----------|---------------------------|----|---|
| SD5000600 | 1/2" - 5/8" (12 - 15 mm.) | 24 | • |
| SD5002000 | 1/2" - 5/8" (12 - 15 mm.) | 80 |   |
| SD5000700 | 5/8" - 3/4" (14 - 19 mm.) | 24 | • |
| SD5002100 | 5/8" - 3/4" (14 - 19 mm.) | 50 |   |

# Riego. Irrigation. Arrosage.

## Lanza rociadora

- Chorro concentrado/abanico.
- Bimaterial.
- Fabricado en ABS.
- Resistente a golpes e intemperie.
- Acabado suave al tacto.
- Fácil adherencia incluso con agua.

### Set

- Incluye: adaptador de grifo de 1/2" - 3/4", conector automático 1/2" - 5/8" y conector automático 1/2" - 5/8" con AQUA STOP.



set



## Spray nozzle

- Jet/Fan spray.
- Bi-material.
- Manufactured in ABS.
- Hitting and weather resistant.
- Smooth finishing.
- Easy grip.

### Set

- Includes: tap connector 1/2"-3/4", automatic coupling 1/2"-5/8" and automatic connector 1/1"-5/8" with AQUA STOP.



## Lance d'arrosage

- Réglage progressif de la forme du Jet.
- Bi-matière.
- Fabriqué en ABS.
- Résistant aux chocs et dans le temps.
- Finition soft-touch.
- Easy Grip.

### Ensemble

- Comprendant: adaptateur robinet 1/2" - 3/4", connecteur Auto 1/2" - 5/8" et connecteur auto 1/2" - 5/8" avec AQUA STOP.



| No.       |  |    |   |
|-----------|--|----|---|
| SD5001100 | Lanza. Nozzle. Lance                   | 24 | • |
| SD5001200 | Lanza. Nozzle. Lance + SET 1/2" - 5/8" | 12 | • |

4  
106

## Pistola multifunción

- Con regulador de caudal de agua, dispositivo de bloqueo del chorro y 9 chorros.
- Bimaterial.
- Fabricado en ABS.
- Resistente a golpes e intemperie.
- Acabado suave al tacto.
- Fácil adherencia incluso con agua.

### Set

- Incluye: adaptador de grifo de 1/2" - 3/4", conector automático 1/2" - 5/8" y conector automático 1/2" - 5/8" con AQUA STOP.



set



## Multifunction spray gun

- With a regulator to adjust the water jet flow, a blocking device and 9 different flow types.
- Bi-material.
- Manufactured in ABS.
- Hitting and weather resistant.
- Smooth finishing.
- Easy grip.

### Set

- Includes: tap connector 1/2"-3/4", automatic coupling 1/2"-5/8" and automatic connector 1/1"-5/8" with AQUA STOP.

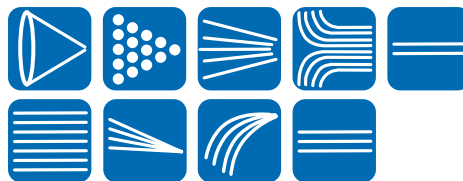

## Pistolet multifonction

- Avec réglage du débit d'eau, verrouillage du jet, possibilité de choisir jusqu'à 9 jets.
- Bi-matière. Fabriqué en ABS.
- Résistant aux chocs et aux intempéries.
- Finition Soft-touch.
- Easy Grip.

### Ensemble

- Comprendant: adaptateur robinet 1/2" - 3/4", connecteur Auto 1/2" - 5/8" et connecteur auto 1/2" - 5/8" avec AQUA STOP.



| No.       |   |    |   |
|-----------|---|----|---|
| SD5001000 | Pistola. Pistol. Pistolet                   | 24 | • |
| SD5004700 | Pistola. Pistol. Pistolet + SET 1/2" - 5/8" | 12 | • |

**SUPER-EGO**

**... Total performance !**





## Ducha ajustable con trípode

- Regulable en altura de 188 a 225 cm.
- En aluminio ligero y robusto.
- Con grifo de apertura y cierra.
- Trípode estable.
- Fácil de montar

## Adjustable shower with tripod

- Adjustable shower, height from 188 up to 225 cm.
- Made out of lightweight and strong aluminium.
- On and off flow valve.
- Stable tripod.
- Easy to assemble.

## Douche de Jardin ajustable avec trépied

- Réglable en hauteur à partir de 188 jusqu'à 225 cm.
- Aluminium léger et solide.
- Avec l'ouverture et la fermeture de robinet.
- Trépied stable.
- Facile à mettre en place.

|           |     |
|-----------|-----|
| No.       |     |
| SD5000100 | 2 • |

## Compresor de aire compacto

- Diseño pequeño y portátil.
- Permite hinchar ruedas fácil y rápidamente, además de otros artículos (balones, balsas ...).
- Incluye diferentes boquillas.
- Se enchufa en el mechero del coche para una total autonomía.
- Hasta 300 psi / 18 bar. 12 V/10 A.

## Compact air compressor

- Small and portable design.
- It inflates tyres and other objects (footballs, rafts ...) easily and rapidly.
- It includes different connectors.
- It is plugged into the car lighter socket for full autonomy.
- Up to 300 psi / 18 bar. 12 V/10 A.

## Compresseur d'air compact

- Petit et portatif.
- Permet de gonfler facilement et rapidement les roues, ainsi que d'autres articles (ballons, matelas pneumatiques...).
- Inclut différents embouts.
- Se branche sur l'allume-cigare de la voiture pour une entière autonomie.
- Jusqu'à 300 psi / 18 bar. 12 V/10 A.

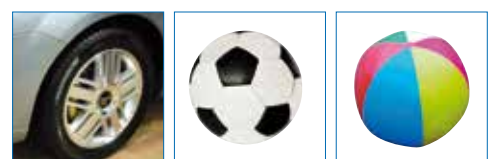

|           |   |
|-----------|---|
| No.       |   |
| SEH004700 | 1 |

# Tubo de riego. Feeding tube. Tuyau d'arrosage.

## Tubo principal PE 1/2"

- Tubo robusto con colectores y capilares para crear sistemas de microaspersión y de riego por goteo.
- Flexibles, antialgas, resiste a las bajas temperaturas y a la luz solar.
- Para derivaciones del tubo colector.

## Feeding PE 1/2"

- Sturdy tube with drippers and capillary walls to create a micro-irrigation and drip irrigation system.
- Flexible, anti-algae and resistant to low temperatures as well as solar radiation.
- For branching off the main tube.

## Tuyau principal PE 1/2"

- Tuyau structure robuste avec collecteurs et poreuse permettant ainsi une diffusion de l'eau et arrosage goutte à goutte.
- Flexibles, anti-algues, anti-solaire et résistant aux basses températures.
- Pour les dérivations du tuyau principal.

1/2"



| No.       | ←L→   | Ø Tubo. Tube. Tuyau<br>" | Tube. Tuyau<br>mm |   |   |
|-----------|-------|--------------------------|-------------------|---|---|
| SD5004400 | 25 m. | 1/2"                     | 13-16             | 1 | • |
| SD5004500 | 50 m. | 1/2"                     | 13-16             | 1 | • |

## Tubo micro PE 1/4"

- Tubo robusto con colectores y capilares para crear sistemas de microaspersión y de riego por goteo.
- Flexibles, antialgas, resiste a las bajas temperaturas y a la luz solar.
- Para derivaciones del tubo colector.

## Feeding tube-micro PE 1/4"

- Sturdy tube with drippers and capillary walls to create a micro-irrigation and drip irrigation system.
- Flexible, anti-algae and resistant to low temperatures as well as solar radiation.
- For branching off the main tube.

## Tuyau micro PE 1/4"

- Tuyau structure robuste avec collecteurs et poreuse permettant ainsi une diffusion de l'eau et arrosage goutte à goutte.
- Flexibles, anti-algues, anti-solaire et résistant aux basses températures.
- Pour les dérivations du tuyau principal.

1/4"



| No.       | ←L→   | Ø Tubo. Tube. Tuyau<br>" | Tube. Tuyau<br>mm |   |   |
|-----------|-------|--------------------------|-------------------|---|---|
| SD5004600 | 20 m. | 1/4"                     | 4-6               | 1 | • |

## Tubo de riego con goteros

- Tubo en polietileno de 1/2" (13-16 mm).
- Goteros internos 2 l/h. (cada 33 cm.) total uniformidad del riego.
- Consumo reducido.
- Presión: 0,5-1 bar.

## Dripper tube

- PE Tubing 1/2" (13-16 mm).
- Internal drippers 2l/h (every 33cm) very uniform irrigation.
- Reduce consumption.
- Pressure: 0,5-1 bar.

## Tuyau goutte à goutte

- Tuyau en polyéthylène 1/2" (13-16 mm).
- Goutteurs incorporés 2 l/h. (tous les 33 cm.) totale uniformité d'arrosage.
- Baisse consommation.
- Pression: 0,5-1 bar.

1/2"

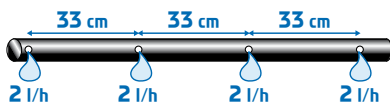

| No.       | ←L→   | Ø Tubo. Tube. Tuyau<br>" | Tube. Tuyau<br>mm |   |   |
|-----------|-------|--------------------------|-------------------|---|---|
| SD5004100 | 25 m. | 1/2"                     | 13-16             | 1 | • |
| SD5004200 | 50 m. | 1/2"                     | 13-16             | 1 | • |

## Manguera AQUA Supra

- Manguera atóxica para el jardín con refuerzo textil y 3 capas.
- Resistente a rayos solares y abrasiones.
- Anti-algas.
- Temperatura de trabajo: -15°C +65°C.
- Presión de trabajo: 13 bar.

## Hose AQUA Supra

- Non toxic reinforced 3 layers hosepipe: PVC + fibre + PVC.
- Weatherproof and abrasion resistant.
- Algae resistant.
- Working temperature: -15°C +65°C.
- Max. working pressure: 13 bar.

## Tuyau AQUA Supra

- Tuyau d'arrosage non toxique avec renfort textile et 3 couches.
- Résistant à la lumière du soleil et à l'abrasion.
- Anti-algues
- Température de travail: -15°C + 65°C
- Pression de travail: 13 bar.

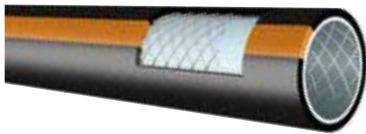

| No.       | ←L→   | Ø Tubo. TUBE. | Tuyau mm |   |
|-----------|-------|---------------|----------|---|
| SD5041500 | 15 m. | 1/2"          | 13-16    | • |
| SD5043000 | 30 m. | 1/2"          | 13-16    | • |
| SD5045000 | 50 m. | 1/2"          | 13-16    | • |
| SD5051500 | 15 m. | 5/8"          | 14-19    | • |
| SD5053000 | 30 m. | 5/8"          | 14-19    | • |
| SD5055000 | 50 m. | 5/8"          | 14-19    | • |
| SD5062500 | 25 m. | 3/4"          | 19-25    | • |
| SD5065000 | 50 m. | 3/4"          | 19-25    | • |
| SD5075000 | 50 m. | 1"            | 25-33    | • |

## Manguera AQUA Flex

- Manguera para el jardín con refuerzo textil y 3 capas.
- Resistente a los rayos solares y abrasiones.
- Anti-algas.
- Temperatura de trabajo: -10°C +50°C.
- Presión de trabajo: 8 bar.

## Hose AQUA Flex

- Non toxic reinforced 3 layers hosepipe: PVC + fibre + PVC.
- Weatherproof and abrasion resistant.
- Algae resistant.
- Working temperature: -10°C +50°C.
- Max. working pressure: 8 bar.

## Tuyau AQUA Flex

- Tuyau d'arrosage non toxique avec renfort textile et 3 couches.
- Résistant à la lumière du soleil et à l'abrasion.
- Anti-algues
- Température de travail : -10°C + 50°C
- Pression de travail: 8 bar.

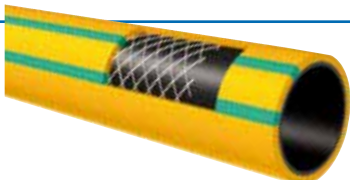

| No.       | ←L→   | Ø Tubo. TUBE. | Tuyau mm |   |
|-----------|-------|---------------|----------|---|
| SD5011500 | 15 m. | 1/2"          | 13-16    | • |
| SD5012500 | 25 m. | 1/2"          | 13-16    | • |
| SD5021500 | 15 m. | 5/8"          | 14-19    | • |
| SD5022500 | 25 m. | 5/8"          | 14-19    | • |
| SD5031500 | 25 m. | 3/4"          | 19-25    | • |



# Kits manguera espiral. Spiral kits hose.

## Kits d'arrosage en spiral.

### Kit manguera espiral EVA

- Manguera ligera y flexible en espiral, ideal para utilizar en balcones, terrazas, pequeños jardines, barcos y camping.
- Resistente a impactos y a la intemperie. Atóxica.
- El producto contiene: 15 m de manguera en espiral de EVA, 1 conector de grifo con rosca 1/2"-3/4", conector automático, conector automático con Aqua Stop y pistola multifunción.



### Spiral kit hose EVA

- Spiral light and flexible hose, ideal to be used in balconies, backyards, small gardens, boats and camping sites.
- Impact and outdoor resistant. Nonpoisonous.
- The product includes. 15 m. spiral EVA hose, one AQUA STOP automatic connector and one multifunction pistol.

### Kit d'arrosage en spiral EVA

- Léger et flexible de 15 m. idéal pour une utilisation sur les balcons, terrasses, petits jardins, lavage auto, bateaux et camping.
- Résistant aux chocs et aux intempéries. Non toxique.
- 1 raccord de robinet fileté 1/2"-3/4", Auto, connecteur et pistolet automatique AQUA STOP.

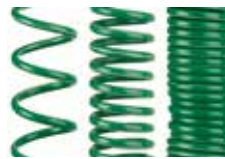
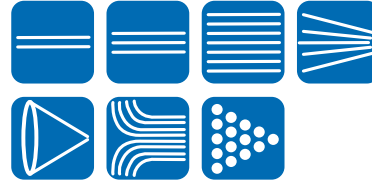

- Recuperación de su forma en espiral.
- Regaining of its original shape.
- Retrouve sa forme d'origine.



No.



SD3000100

6



### Kit manguera espiral PU

- Manguera ligera y flexible en espiral, ideal para utilizar en balcones, terrazas, pequeños jardines, barcos y camping.
- Alta resistencia a impactos y a la intemperie. Atóxica.
- Contiene: 15 m de manguera en espiral de PU, 1 conector de grifo con rosca 1/2"-3/4", conector automático, conector automático con Aqua Stop y pistola multifunción.



### Spiral kit hose PU

- Spiral light and flexible hose, ideal to be used in balconies, backyards, small gardens, boats and camping sites.
- High impact resistance and outdoor resistance. Nonpoisonous.
- The product includes. 15 m. spiral PU hose, one AQUA STOP automatic connector and one multifunction pistol.

### Kit d'arrosage en spiral PU

- Léger et flexible de 15 m. idéal pour une utilisation sur les balcons, terrasses, petits jardins, lavage auto, bateaux et camping.
- Haute résistance aux chocs et aux intempéries. Non toxique.
- 1 raccord de robinet fileté 1/2"-3/4", Auto, connecteur et pistolet automatique AQUA STOP.

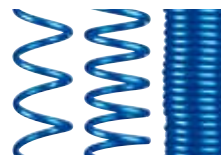

- Excelente recuperación de su forma en espiral.
- Excellent regaining of its original shape.
- Retrouve facilement sa forme d'origine.



No.

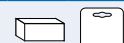

SD3000300

6



**SUPER-EGO**

**... Total performance !**



# Soportes portamangueras. Hose reels. Support de tuyau d'arrosage

## Recogedor automático

- Contiene: 10 o 20 m. de manguera 1/2" deslizante y reforzada, 1 conector de grifo 1/2"- 3/4", 2 conectores automáticos, 1 lanza multichorro, soporte mural pivotante con tacos y tornillos, 2 m. de manguera de conexión al grifo.

## Automatic hose reel

- Incluye: 1/2" hose x 10 or 20 m., non kink wall and antifriction surface, set of one tap connector 1/2"-3/4", 2 automatic connectors, 1 multi jet spray nozzle, wall bracket complete with screws and masonry plugs, 2 m. hose to connect to the tap.

## Enrouleur automatique

- Le kit comprend: tuyau 1/2" (10 o 20 m.) connecteur 1 1/2" - 3/4", 2 connecteurs lance automatique, 1 support mural avec vis de fixation, 2 m. de tuyau pour raccordement au robinet.



| No.       |       |   |
|-----------|-------|---|
| SD2000200 | 10 m. | 1 |
| SD2000100 | 20 m. | 1 |

## Soporte portamangueras apilable

- Incluye 20 m. de manguera 1/2" (12 mm.), lanza rociadora, 3 conectores automáticos y 1 conector de grifo.
- Fabricado en plástico ABS.
- Capacidad: 20 m. de manguera de 1/2"
- Se suministra montado.

## Stackable hose reel

- Incorporates 20 mt. x 1/2" (12 mm.) hose, 1 spray nozzle, 3 automatic connectors and 1 tap connector.
- Manufactured in ABS material
- Capacity: 20 mt. x 1/2".
- Supply method: assembled.

## Support de tuyau d'arrosage assemblé

- Comprend 20 m. de tuyau de 1/2" (12 mm.), lance d'arrosage, 3 connecteurs automatiques et 1 connecteur de robinet.
- Fabriqué en plastique ABS.
- Capacité: 20 m. de tuyau de 1/2".
- Produit fournie équipé.



Fácilmente apilable, mínimo espacio de exposición.  
Stackable, minimum exhibition space required.  
Facile à assembler, espace d'exposition minimum.

| No.       |  |   |
|-----------|--|---|
| SD5004000 |  | 1 |

**SUPER-EGO**

**... Total performance !**

## Carro portamangueras. Hose reel cart. Support de tuyau d'arrosage mobile.

### Carro portamangueras equipado

- Incluye 20 m. de manguera de 1/2" (12 mm.), lanza rociadora, 2 conectores automáticos y 1 conector de grifo.
- Dispone de guía de manguera que facilita el enrollamiento de la misma.
- Fabricado en plástico ABS
- Dispositivo para fijar la lanza.
- Asa telescópica.
- Se suministra montado.

### Hose reel cart

- Incorporates 20 mt. 1/2 x 1/2" (12 mm.) hose, 1 spray nozzle, 2 automatic connectors and 1 tap connector.
- Incorporates a hose reelguide to help rolling
- Manufactured in ABS material
- Gadget support for the nozzle.
- Telescopic handle.
- Supply method: assembled.

### Support de tuyau d'arrosage mobile équipé

- Comprend 20 m. de tuyau de 1/2" (12 mm.), lance d'arrosage, 2 connecteurs automatiques et 1 connecteur de robinet.
- Guide pour faciliter le roulement du tuyau.
- Fabriqué en plastique ABS.
- Device pour fixer la lance
- Poignée télescopique.
- Produit fourni équipé



Capacidad. Capacity. Capacité.  
60 m. — 1/2" Ø

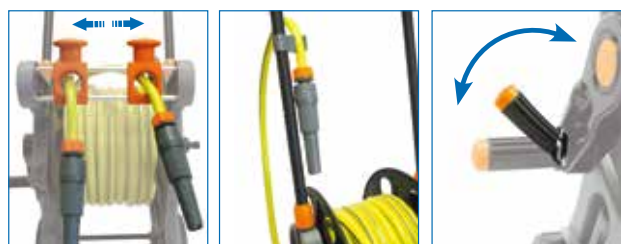

No.



SD5004800

1

### Carro portamangueras

- Resistente a los golpes, a la intemperie y a las altas presiones debido a que está fabricado en plástico ABS.
- Asa telescópica para acoplar a la altura deseada.
- Fácil de montar.

### Hose reel cart

- Hit, weather and high pressure resistance as it is manufactured in ABS.
- Telescopic handle to adjust the required height.
- Easy to assemble.

### Support de tuyau mobile

- Résistant aux chocs, aux intempéries, car il est fabriqué en plastique ABS.
- Facile à assembler Poignée télescopique pour adapter la hauteur désirée.
- Facile à assembler.



Capacidad. Capacity. Capacité.  
60 m. — 1/2" Ø  
45 m. — 5/8" Ø

No.



SD5001500

1

**SUPER-EGO**

**... Total performance !**

# Riego. Irrigation. Arrosage. Latón. Brass. Laiton.

Grifo jardín

Garden tap

Robinet jardin

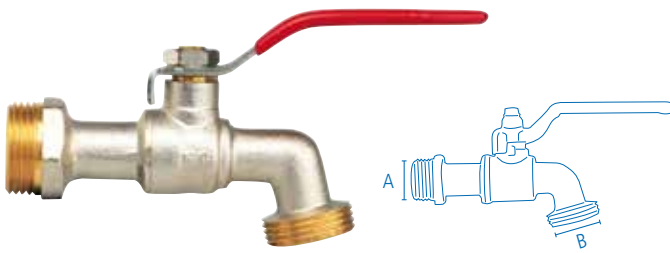

| No.       | A    | B    |    |   |
|-----------|------|------|----|---|
| SG8000000 | 1/2" | 3/4" | 10 |   |
| SG8100000 | 1/2" | 3/4" | 5  | • |
| SG8100100 | 3/4" | 3/4" | 5  | • |

Grifo jardín

Garden tap

Robinet jardin

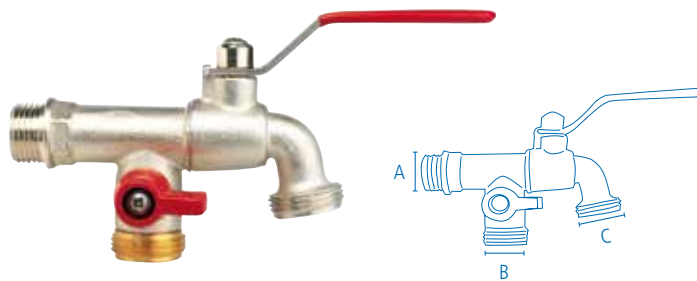

| No.       | A    | B    | C    |    |   |
|-----------|------|------|------|----|---|
| SG8000200 | 1/2" | 3/4" | 3/4" | 10 |   |
| SG8100200 | 1/2" | 3/4" | 3/4" | 5  | • |

Conector doble toma

Two valve tap connector

Connecteur 2 voies

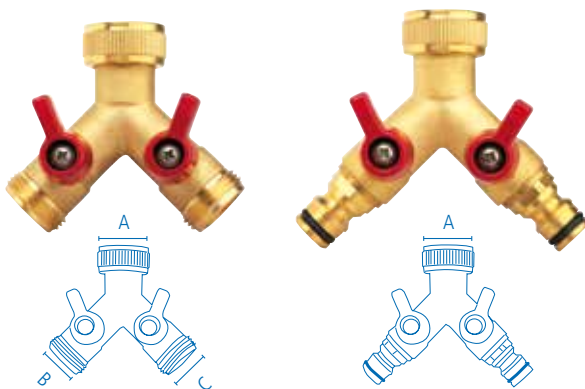

| No.       | A    | B  | C    |    |   |
|-----------|------|--|------|----|---|
| SG8590000 | 3/4" | 3/4"   | 3/4" | 10 |   |
| SG8589000 | 3/4" | 3/4"   | 3/4" | 5  | • |
| SG8598000 | 3/4" | Enchufe rápido. Quick coupling. Prese rapide |      | 10 |   |

Conector de grifo con enchufe rápido

Tap connector-quick coupling

Connecteur robinet prise rapide

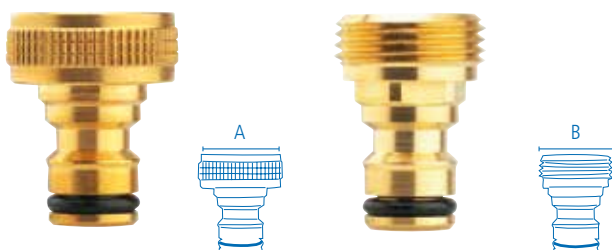

| No.       | A      | B      |    |   |
|-----------|--------|--------|----|---|
| SG8626000 | 1/2" H |        | 10 |   |
| SG8627000 | 1/2" H |        | 5  | • |
| SG8628000 | 3/4" H |        | 10 |   |
| SG8629000 | 3/4" H |        | 5  | • |
| SG8637000 |        | 3/4" M | 5  | • |

**SUPER-EGO**

... Total performance !

# Riego. Irrigation. Arrosage.

## Latón. Brass. Laiton.

Conector de grido doble toma Twin tap connector

Connecteur 2 voies

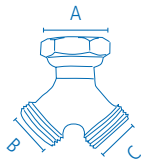

| No.       | A    | B    | C    |    |   |
|-----------|------|------|------|----|---|
| SG8500400 | 3/4" | 3/4" | 3/4" | 10 |   |
| SG8510400 | 3/4" | 3/4" | 3/4" | 5  | • |

Conector de dos vías con enchufe rápido

Two ways connector-quick coupling

Connecteur prise rapide 2 voies



| No.       |   |   |
|-----------|---|---|
| SG8613000 | 5 | • |

Reparador de manguera

Hose repair connector

Réparateur de tuyau

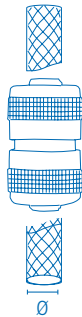

| No.       | Ø Manguera. Hose. Robinet. |    |   |
|-----------|----------------------------|----|---|
| SG8619000 | 5/8" (14-19 mm.)           | 5  | • |
| SG8620000 | 3/4" (19-25 mm.)           | 20 |   |
| SG8621000 | 3/4" (19-25 mm.)           | 5  | • |

Conecos automáticos

Automatic connector

Connecteur automatique



| No.       | No. AQUASTOP | Ø Manguera. Hose. Robinet. |    |   |
|-----------|--------------|----------------------------|----|---|
| SG8606000 | SG8602000    | 5/8" (14-19 mm.)           | 20 | • |
| SG8607000 | SG8603000    | 5/8" (14-19 mm.)           | 5  | • |
| SG8608000 | SG8604000    | 3/4" (19-25 mm.)           | 20 | • |
| SG8609000 | SG8605000    | 3/4" (19-25 mm.)           | 5  | • |

Lanza

Lance

Lance



| No.       |                                |    |
|-----------|--------------------------------|----|
| SG8616000 | Lanza. Lance. Lance            | 10 |
| SG8617000 | Lanza. Lance. Lance            | 5  |
| SG8802000 | Lanza. Lance. Lance + SET 5/8" | 5  |

**SUPER-EGO**

... Total performance !





# Presentaciones individuales. Individual product display.

## Présentations individuels du produit.

### Etiqueta

- Etiqueta colgante con código de producto y EAN-13.



### Label

- Hanging label with code and EAN 13.

### Étiquette

- Étiquette suspendue avec le code produit et le code-barres.

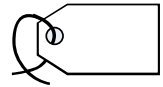

### Tarjeta perforada

- Producto fijado mediante bridas a una tarjeta de plástico o cartón perforado.

### Hanging card

- Product fixed with stripes into hanging card or box punched.

### Carte sous plastique (packaging)

- Le produit est fixé sur une carte en carton ou plastique à l'aide de une bride. Code produit et code-barres inclus.

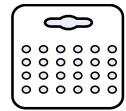

### Caja colgante

- Producto presentado en caja de cartón colgante.

### Hanging box

- Product displayed in hanging box.

### Boîte coffret

- Le produit est dans sa boîte en carton, prêt à suspendre.

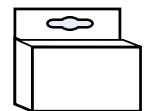

### Burbuja

- Producto en burbuja de plástico simple o doble.

### Skin pack

- Plastic cover simple /double.

### Packaging

- Le produit est sous bulle en plastique simple ou double.

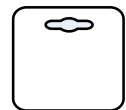

### Unidad de entrega

- Es la cantidad múltiplo mínima de compra de un producto.

### Shipping unit

- Minimum selling unit.

### Livraison des unités

- S'agit de la quantité multiple minimum d'un article.

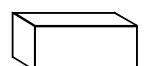

**SUPER-EGO**

**... Total performance !**

# Expositores. Display. Présentaires.

Expositores de sobremesa. Desk exhibitors. Présentoir de bureau.



Pack promocionales. Promo packs. Pack promotionnel.



Expositores Punto Venta. POS Exhibitors. Présentoir point de vente.

No.

950010100\* 1 x 2 x 0,450 m.

\* Sin productos.  
Without products.  
Sans des produits.



... **Total performance !**



### **SUPER EGO, garantía de por vida**

- Todos nuestros productos están totalmente garantizados de por vida contra defectos de material o fabricación.
- La garantía cubre el cambio o reparación de las piezas defectuosas siguiendo el criterio de SUPER-EGO.
- Los productos defectuosos deberán ser retornados a SUPER-EGO TOOLS, S.L.U. (Spain) mediante acuerdo escrito.
- En el caso de maquinaria eléctrica o electrónica el periodo de garantía será de un año.
- SUPER-EGO Garantía de por Vida no cubre los defectos o desperfectos ocasionados por el mal uso o abuso de la herramienta.
- SUPER-EGO recomienda el uso de repuestos y accesorios propios. Este hábito asegura los estándares de calidad original y extiende la vida útil, así como la garantía de la herramienta.

### **SUPER EGO, lifetime warranty**

- All our products are fully guaranteed against defects in workmanship and material.
- The guarantee covers the replacement or repair of the defective parts, at SUPER-EGO'S option.
- Products found to be defective should be returned to SUPER-EGO TOOLS, S.L.U. (Spain) after written agreement.
- In case of electric or electronic machinery the warranty period will be one year.
- SUPER-EGO Lifetime Warranty does NOT COVER failures or defects due to abuse or misuse.
- SUPER-EGO strongly recommends the use of own replacement parts and accessories. This habit will preserve the original quality standards and extend the life and guaranty of the product.

### **SUPER EGO, garantie à vie**

- *Tous les produits SUPER-EGO bénéficient de une garantie à vie, contre tout vice de matériaux et de fabrication pour la durée de vie du produit.*
- *SUPER-EGO s'engage à remplacer ou échanger tout produit pour lequel les matériaux ou la fabrication ont été jugés défectueux suivant le critère ou cahier des charges SUPER-EGO.*
- *Tout produit défectueux, accompagné d'une preuve d'achat et par accord écrit, doit être expédié à SUPER-EGO TOOLS, S.L.U. (Spain)*
- *Tous les produits sont couverts par la garantie à vie, sauf pour l'outillage électrique ou électronique, le délai de garantie pour ses produits est de 1 an.*
- *SUPER-EGO exclut de cette garantie les défauts causés par une mauvaise utilisation, la négligence ou le mauvais entretien du produit.*
- *SUPER-EGO vous conseille l'utilisation de pièces de recharge propres à SUPER-EGO. Pour vous assurer la qualité originale du produit, afin de prolonger sa durée de vie ainsi que sa garantie.*







**SUPER  
EGO**

*Manufacturer since 1946*

**... Total performance !**

# SUPER EGO

**SUPER-EGO TOOLS, S.L.U.**

Ctra. Durango-Elorrio km. 2

48220 Abadiano SPAIN

Tel.: +34 94 621 01 01 • Fax: +345 94 621 01 02

E-mail: [export@superego.es](mailto:export@superego.es)

[www.super-ego.es](http://www.super-ego.es)



[www.super-ego.es](http://www.super-ego.es)